

(ร่าง)



ประกาศกรมทรัพยากรน้ำ

เรื่อง ประกวดราคาจ้างก่อสร้างก่อสร้างระบบกระจายน้ำด้วยพลังงานแสงอาทิตย์ สนับสนุนโครงการทหารพันธุ์ดี ค่ายภูมิพลอันเนื่องมาจากพระราชดำริ ตำบลเขาพระงาม อำเภอเมืองลพบุรี จังหวัดลพบุรี ด้วยวิธีประกวดราคาอิเล็กทรอนิกส์ (e-bidding)

กรมทรัพยากรน้ำ โดย สำนักงานทรัพยากรน้ำที่ ๒ มีความประสงค์จะประกวดราคาจ้างก่อสร้างก่อสร้างระบบกระจายน้ำด้วยพลังงานแสงอาทิตย์ สนับสนุนโครงการทหารพันธุ์ดี ค่ายภูมิพลอันเนื่องมาจากพระราชดำริ ตำบลเขาพระงาม อำเภอเมืองลพบุรี จังหวัดลพบุรี ด้วยวิธีประกวดราคาอิเล็กทรอนิกส์ (e-bidding) ราคาของงานจ้างก่อสร้าง ในการประกวดราคาครั้งนี้ เป็นเงินทั้งสิ้น ๔,๔๘๘,๖๘๘.๐๐ บาท (สี่ล้านสี่แสนแปดหมื่นแปดพันหกร้อยแปดสิบบาทถ้วน) ตามรายการ ดังนี้

ก่อสร้างระบบกระจายน้ำด้วยพลังงานแสงอาทิตย์ สนับสนุนโครงการทหารพันธุ์ดี ค่ายภูมิพลอันเนื่องมาจากพระราชดำริ ตำบลเขาพระงาม อำเภอเมืองลพบุรี จังหวัดลพบุรี	จำนวน	๑	โครงการ
--	-------	---	---------

ผู้ยื่นข้อเสนอจะต้องมีคุณสมบัติ ดังต่อไปนี้

๑. มีความสามารถตามกฎหมาย
๒. ไม่เป็นบุคคลล้มละลาย
๓. ไม่อยู่ระหว่างเลิกกิจการ
๔. ไม่เป็นบุคคลซึ่งอยู่ระหว่างถูกระงับการยื่นข้อเสนอหรือทำสัญญากับหน่วยงานของรัฐไว้

ชั่วคราว เนื่องจากเป็นผู้ที่ไม่ผ่านเกณฑ์การประเมินผลการปฏิบัติงานของผู้ประกอบการตามระเบียบที่รัฐมนตรีว่าการกระทรวงการคลังกำหนดตามที่ประกาศเผยแพร่ในระบบเครือข่ายสารสนเทศของกรมบัญชีกลาง

๕. ไม่เป็นบุคคลซึ่งถูกระงับชื่อไว้ในบัญชีรายชื่อผู้ทำงานและได้แจ้งเวียนชื่อให้เป็นผู้ทำงาน

ของหน่วยงานของรัฐในระบบเครือข่ายสารสนเทศของกรมบัญชีกลาง ซึ่งรวมถึงนิติบุคคลที่ผู้ทำงานเป็นหุ้นส่วน ผู้จัดการ กรรมการผู้จัดการ ผู้บริหาร ผู้มีอำนาจในการดำเนินงานในกิจการของนิติบุคคลนั้นด้วย

๖. มีคุณสมบัติและไม่มีลักษณะต้องห้ามตามที่คณะกรรมการนโยบายการจัดซื้อจัดจ้างและการบริหารพัสดุภาครัฐกำหนดในราชกิจจานุเบกษา

๗. เป็นนิติบุคคลผู้มีอาชีพรับจ้างงานที่ประกวดราคาอิเล็กทรอนิกส์ดังกล่าว

๘. ไม่เป็นผู้มีผลประโยชน์ร่วมกันกับผู้ยื่นข้อเสนอรายอื่นที่เข้ายื่นข้อเสนอให้แก่กรมทรัพยากรน้ำ ณ วันประกาศประกวดราคาอิเล็กทรอนิกส์ หรือไม่เป็นผู้กระทำการอันเป็นการขัดขวางการแข่งขันราคาอย่างเป็นธรรม ในการประกวดราคาอิเล็กทรอนิกส์ครั้งนี้

๙. ไม่เป็นผู้ได้รับเอกสิทธิ์หรือความคุ้มกัน ซึ่งอาจปฏิเสธไม่ยอมขึ้นศาลไทย เว้นแต่รัฐบาลของผู้ยื่นข้อเสนอได้มีคำสั่งสละเอกสิทธิ์และความคุ้มกันเช่นนั้น

๑๐. ผู้ยื่นข้อเสนอต้องมีผลงานก่อสร้างประเภทเดียวกันกับผลงานที่ประกวดราคาจ้างก่อสร้างในวงเงินไม่น้อยกว่า ๑,๘๐๐,๐๐๐.๐๐ บาท (หนึ่งล้านแปดแสนบาทถ้วน) และเป็นผลงานที่เป็นคู่สัญญาโดยตรงกับหน่วยงานของรัฐ หรือหน่วยงานเอกชนที่ กรมทรัพยากรน้ำ เชื่อถือ

๑๑. ผู้ยื่นข้อเสนอที่ยื่นข้อเสนอในรูปแบบของ "กิจการร่วมค้า" ต้องมีคุณสมบัติดังนี้

กรณีที่ข้อตกลงระหว่างผู้เข้าร่วมค้ากำหนดให้ผู้เข้าร่วมค้ารายใดรายหนึ่งเป็นผู้เข้าร่วมค้าหลัก ข้อตกลงระหว่างผู้เข้าร่วมค้าจะต้องมีการกำหนดสัดส่วนหน้าที่และความรับผิดชอบในปริมาณงาน สิ่งของ หรือมูลค่าตามสัญญาของผู้เข้าร่วมค้าหลักมากกว่าผู้เข้าร่วมค้ารายอื่นทุกราย

กรณีที่ข้อตกลงระหว่างผู้เข้าร่วมค้ากำหนดให้ผู้เข้าร่วมค้ารายใดรายหนึ่งเป็นผู้เข้าร่วมค้าหลัก กิจการร่วมค่านั้นต้องใช้ผลงานของผู้เข้าร่วมค้าหลักรายเดียวเป็นผลงานของกิจการร่วมค้าที่ยื่นข้อเสนอ

สำหรับข้อตกลงระหว่างผู้เข้าร่วมค้าที่ไม่ได้กำหนดให้ผู้เข้าร่วมค้ารายใดเป็นผู้เข้าร่วมค้าหลัก ผู้เข้าร่วมค้าทุกรายจะต้องมีคุณสมบัติครบถ้วนตามเงื่อนไขที่กำหนดไว้ในเอกสารเชิญชวน หรือหนังสือเชิญชวน

กรณีที่ข้อตกลงระหว่างผู้เข้าร่วมค้ากำหนดให้มีการมอบหมายผู้เข้าร่วมค้ารายใดรายหนึ่งเป็นผู้ยื่นข้อเสนอ ในนามกิจการร่วมค้า การยื่นข้อเสนอดังกล่าวไม่ต้องมีหนังสือมอบอำนาจ

สำหรับข้อตกลงระหว่างผู้เข้าร่วมค้าที่ไม่ได้กำหนดให้ผู้เข้าร่วมค้ารายใดเป็นผู้ยื่นข้อเสนอผู้เข้าร่วมค้าทุกรายจะต้องลงลายมือชื่อในหนังสือมอบอำนาจให้ผู้เข้าร่วมค้ารายใดรายหนึ่งเป็นผู้ยื่นข้อเสนอในนามกิจการร่วมค้า

๑๒. ผู้ยื่นข้อเสนอต้องลงทะเบียนที่มีข้อมูลถูกต้องครบถ้วนในระบบจัดซื้อจัดจ้างภาครัฐด้วยอิเล็กทรอนิกส์ (Electronic Government Procurement : e-GP) ของกรมบัญชีกลาง

๑๓. ผู้ยื่นข้อเสนอต้องมีมูลค่าสุทธิของกิจการ ดังนี้

(๑) กรณีผู้ยื่นข้อเสนอเป็นนิติบุคคลที่จัดตั้งขึ้นตามกฎหมายไทยซึ่งได้จดทะเบียนเกินกว่า ๑ ปี ต้องมีมูลค่าสุทธิของกิจการ จากผลต่างระหว่างสินทรัพย์สุทธิหักด้วยหนี้สินสุทธิ ที่ปรากฏในงบแสดง

ฐานะการเงินที่มีการตรวจรับรองแล้ว ซึ่งจะต้องแสดงค่าเป็นบวก ๑ ปีสุดท้ายก่อนวันยื่นข้อเสนอ

(๒) กรณีผู้ยื่นข้อเสนอเป็นนิติบุคคลที่จัดตั้งขึ้นตามกฎหมายไทย ซึ่งยังไม่มีรายงานงบแสดงฐานะการเงินกับกรมพัฒนาธุรกิจการค้า ให้พิจารณาการกำหนดมูลค่าของทุนจดทะเบียน โดยผู้ยื่นข้อเสนอจะต้องมีทุนจดทะเบียนที่เรียกชำระมูลค่าหุ้นแล้ว ณ วันที่ยื่นข้อเสนอ ไม่ต่ำกว่า ๑ ล้านบาท

(๓) สำหรับการซื้อจัดจ้างครั้งหนึ่งที่มีวงเงินเกิน ๕๐๐,๐๐๐ บาทขึ้นไป กรณีผู้ยื่นข้อเสนอเป็นบุคคลธรรมดา โดยพิจารณาจากหนังสือรับรองบัญชีเงินฝาก ไม่เกิน ๙๐ วันก่อนวันยื่นข้อเสนอ โดยต้องมีเงินฝากคงเหลือในบัญชีธนาคารเป็นมูลค่า ๑ ใน ๔ ของมูลค่างบประมาณของโครงการหรือรายการที่ยื่นข้อเสนอในแต่ละครั้ง และหากเป็นผู้ชนะการจัดซื้อจัดจ้างหรือเป็นผู้ได้รับการคัดเลือกจะต้องแสดงบัญชีเงินฝากที่มีมูลค่าดังกล่าวอีกครั้งหนึ่งในวันลงนามในสัญญา

(๔) กรณีที่ผู้ยื่นข้อเสนอไม่มีมูลค่าสุทธิของกิจการหรือทุนจดทะเบียน หรือมีแต่ไม่เพียงพอที่จะ เข้ายื่นข้อเสนอ ผู้ยื่นข้อเสนอสามารถขอวงเงินสินเชื่อ โดยต้องมีวงเงินสินเชื่อ ๑ ใน ๔ ของมูลค่างบประมาณของโครงการหรือรายการที่ยื่นข้อเสนอในครั้งนั้น (สินเชื่อที่ธนาคารภายในประเทศ หรือบริษัทเงินทุนหรือบริษัทเงินทุนหลักทรัพย์ที่ได้รับอนุญาตให้ประกอบกิจการเงินทุนเพื่อการพาณิชย์ และประกอบธุรกิจค้าประกันตามประกาศของธนาคารแห่งประเทศไทย ตามรายชื่อบริษัทเงินทุนที่ธนาคารแห่งประเทศไทยแจ้งเวียนให้ทราบ โดยพิจารณาจากยอดเงินรวมของวงเงินสินเชื่อที่สำนักงานใหญ่รับรอง หรือที่สำนักงานสาขารับรอง (กรณีได้รับมอบอำนาจจากสำนักงานใหญ่) ซึ่งออกให้แก่ผู้ยื่นข้อเสนอ นับถึงวันยื่นข้อเสนอไม่เกิน ๙๐ วัน)

(๕) กรณีตาม (๑) - (๔) ยกเว้นสำหรับกรณีดังต่อไปนี้

(๕.๑) กรณีที่ผู้ยื่นข้อเสนอเป็นหน่วยงานของรัฐ

(๕.๒) นิติบุคคลที่จัดตั้งขึ้นตามกฎหมายไทยที่อยู่ระหว่างการฟื้นฟูกิจการตามพระราชบัญญัติล้มละลาย (ฉบับที่ ๑๐) พ.ศ. ๒๕๖๑

(๕.๓) งานจ้างก่อสร้าง ที่กรมบัญชีกลางได้ขึ้นทะเบียนผู้ประกอบการงานก่อสร้างแล้ว และงานจ้างก่อสร้างที่หน่วยงานของรัฐได้มีการจัดทำบัญชีผู้ประกอบการงานก่อสร้างที่มีคุณสมบัติเบื้องต้นไว้แล้ว ก่อนวันที่พระราชบัญญัติการจัดซื้อจัดจ้างและการบริหารพัสดุภาครัฐมีผลใช้บังคับ

ผู้ยื่นข้อเสนอต้องยื่นข้อเสนอและเสนอราคาทางระบบจัดซื้อจัดจ้างภาครัฐด้วยอิเล็กทรอนิกส์ ในวันที่ ระหว่างเวลา น. ถึง น.

ผู้สนใจสามารถรับเอกสารประกวดราคาอิเล็กทรอนิกส์ โดยดาวน์โหลดเอกสารทางระบบจัดซื้อจัดจ้างภาครัฐด้วยอิเล็กทรอนิกส์ หัวข้อ ค้นหาประกาศจัดซื้อจัดจ้างได้ตั้งแต่วันที่ประกาศจนถึงวันเสนอราคา

ผู้ยื่นข้อเสนอสามารถจัดเตรียมเอกสารข้อเสนอได้ตั้งแต่วันที่ประกาศจนถึงวันเสนอราคา

ผู้สนใจสามารถดูรายละเอียดได้ที่เว็บไซต์ www.dwr.go.th หรือ www.gprocurement.go.th

th หรือสอบถามทางโทรศัพท์หมายเลข ๐ ๓๖๒๒ ๕๒๔๑ ต่อ ๑๑๑ ในวันและเวลาราชการ

ประกาศ ณ วันที่ มีนาคม พ.ศ. ๒๕๖๘



(นายพิสิทธิ์ ทิพย์โอสถ)

ผู้อำนวยการสำนักงานทรัพยากรน้ำที่ ๒
ปฏิบัติราชการแทนอธิบดีกรมทรัพยากรน้ำ

(ร่าง)



เอกสารประกวดราคาจ้างก่อสร้างด้วยการประกวดราคาอิเล็กทรอนิกส์ (e-bidding)

เลขที่

ประกวดราคาจ้างก่อสร้างก่อสร้างระบบกระจายน้ำด้วยพลังงานแสงอาทิตย์ สนับสนุนโครงการทหารพันธุ์ดี ค่ายภูมิพลอันเนื่องมาจากพระราชดำริ ตำบลเขาพระงาม อำเภอเมืองลพบุรี จังหวัดลพบุรี ด้วยวิธี

ประกวดราคาอิเล็กทรอนิกส์ (e-bidding)

ตามประกาศ กรมทรัพยากรน้ำ

ลงวันที่ มีนาคม ๒๕๖๘

กรมทรัพยากรน้ำ โดย สำนักงานทรัพยากรน้ำที่ ๒ ซึ่งต่อไปเรียกว่า "กรม" มีความประสงค์ จะ ประกวดราคาจ้างก่อสร้างก่อสร้างระบบกระจายน้ำด้วยพลังงานแสงอาทิตย์ สนับสนุนโครงการทหารพันธุ์ดี ค่ายภูมิพลอันเนื่องมาจากพระราชดำริ ตำบลเขาพระงาม อำเภอเมืองลพบุรี จังหวัดลพบุรี ด้วยวิธี ประกวดราคาอิเล็กทรอนิกส์ (e-bidding) ด้วยวิธีประกวดราคาอิเล็กทรอนิกส์ (e-bidding) โดยมีข้อเสนอแนะ และข้อกำหนดดังต่อไปนี้

๑. เอกสารแนบท้ายเอกสารประกวดราคาอิเล็กทรอนิกส์

๑.๑ ร่างรายละเอียดขอบเขตของงานทั้งโครงการ (Terms of Reference : TOR)

๑.๒ แบบใบเสนอราคาที่กำหนดไว้ในระบบจัดซื้อจัดจ้างภาครัฐด้วยอิเล็กทรอนิกส์

๑.๓ แบบสัญญาจ้างก่อสร้าง

๑.๔ แบบหนังสือค้ำประกัน

(๑) หลักประกันสัญญา

(๒) หลักประกันการรับเงินค่าจ้างล่วงหน้า

๑.๕ สูตรการปรับราคา

๑.๖ บทนิยาม

(๑) ผู้ที่มีผลประโยชน์ร่วมกัน

(๒) การขัดขวางการแข่งขันอย่างเป็นธรรม

๑.๗ แบบบัญชีเอกสารที่กำหนดไว้ในระบบจัดซื้อจัดจ้างภาครัฐด้วยอิเล็กทรอนิกส์

(๑) บัญชีเอกสารส่วนที่ ๑

(๒) บัญชีเอกสารส่วนที่ ๒

๑.๘ แผนการใช้วัสดุที่ผลิตภายในประเทศและแผนการใช้เหล็กที่ผลิตภายในประเทศ

๑.๙ แผนการทำงาน

- ๑.๑๐ รายการรายละเอียดด้านวิศวกรรม
- ๑.๑๑ ร่างขอบเขตของงาน (TOR) จำนวน ๗ แผน
- ๑.๑๒ แนวทางปฏิบัติเงื่อนไข หลักเกณฑ์ การปรับราคา ๖๑๙
- ๑.๑๓ ตัวอย่างการจัดทำแผนการทำงาน

๒. คุณสมบัติของผู้ยื่นข้อเสนอ

- ๒.๑ มีความสามารถตามกฎหมาย
- ๒.๒ ไม่เป็นบุคคลล้มละลาย
- ๒.๓ ไม่อยู่ระหว่างเลิกกิจการ
- ๒.๔ ไม่เป็นบุคคลซึ่งอยู่ระหว่างถูกระงับการยื่นข้อเสนอหรือทำสัญญากับหน่วยงาน

ของรัฐไว้ชั่วคราว เนื่องจากเป็นผู้ที่ไม่ผ่านเกณฑ์การประเมินผลการปฏิบัติงานของผู้ประกอบการตามระเบียบที่รัฐมนตรีว่าการกระทรวงการคลังกำหนดตามที่ประกาศเผยแพร่ในระบบเครือข่ายสารสนเทศของกรมบัญชีกลาง

๒.๕ ไม่เป็นบุคคลซึ่งถูกระงับชื่อไว้ในบัญชีรายชื่อผู้ทำงานและได้แจ้งเวียนชื่อให้เป็นผู้ทำงานของหน่วยงานของรัฐในระบบเครือข่ายสารสนเทศของกรมบัญชีกลาง ซึ่งรวมถึงนิติบุคคลที่ผู้ทำงานเป็นหุ้นส่วนผู้จัดการ กรรมการผู้จัดการ ผู้บริหาร ผู้มีอำนาจในการดำเนินงานในกิจการของนิติบุคคลนั้นด้วย

๒.๖ มีคุณสมบัติและไม่มีลักษณะต้องห้ามตามที่คณะกรรมการนโยบายการจัดซื้อจัดจ้าง และการบริหารพัสดุภาครัฐกำหนดในราชกิจจานุเบกษา

๒.๗ เป็นนิติบุคคลผู้มีอาชีพรับจ้างงานที่ประกวดราคาอิเล็กทรอนิกส์ดังกล่าว

๒.๘ ไม่เป็นผู้มีผลประโยชน์ร่วมกันกับผู้ยื่นข้อเสนอรายอื่นที่เข้ายื่นข้อเสนอให้แก่ กรม วันประกาศประกวดราคาอิเล็กทรอนิกส์ หรือไม่เป็นผู้กระทำการอันเป็นการขัดขวาง การแข่งขันอย่างเป็นธรรมในการประกวดราคาอิเล็กทรอนิกส์ครั้งนี้

๒.๙ ไม่เป็นผู้ได้รับเอกสิทธิ์หรือความคุ้มกัน ซึ่งอาจปฏิเสธไม่ยอมขึ้นศาลไทย เว้นแต่รัฐบาล ของผู้ยื่นข้อเสนอได้มีคำสั่งให้สละเอกสิทธิ์และความคุ้มกันเช่นนั้น

๒.๑๐ ผู้ยื่นข้อเสนอต้องมีผลงานก่อสร้างประเภทเดียวกันกับผลงานที่ประกวดราคาจ้าง ก่อสร้างในวงเงินไม่น้อยกว่า ๑,๘๐๐,๐๐๐.๐๐ บาท (หนึ่งล้านแปดแสนบาทถ้วน) และเป็นผลงานที่เป็นคู่สัญญาโดยตรงกับหน่วยงานของรัฐ หรือหน่วยงานเอกชนที่ กรมทรัพยากรน้ำ เชื้อถือ

๒.๑๑ กิจการร่วมค้าที่ยื่นข้อเสนอในรูปแบบของ "กิจการร่วมค้า" ต้องมีคุณสมบัติดังนี้
กรณีที่ข้อตกลงระหว่างผู้เข้าร่วมค้ากำหนดให้ผู้เข้าร่วมค้ารายใดรายหนึ่งเป็นผู้เข้าร่วมค้าหลัก ข้อตกลงระหว่างผู้เข้าร่วมค้าจะต้องมีการกำหนดสัดส่วนหน้าที่และความรับผิดชอบในปริมาณงาน สิ่งของหรือมูลค่าตามสัญญาของผู้เข้าร่วมค้าหลักมากกว่าผู้เข้าร่วมค้ารายอื่นทุกราย

กรณีที่ข้อตกลงระหว่างผู้เข้าร่วมค้ากำหนดให้ผู้เข้าร่วมค้ารายใดรายหนึ่งเป็นผู้เข้าร่วมค้าหลัก กิจการร่วมค่านั้นต้องใช้ผลงานของผู้เข้าร่วมค้าหลักรายเดียวเป็นผลงานของกิจการร่วมค้าที่ยื่นข้อเสนอ

สำหรับข้อตกลงระหว่างผู้เข้าร่วมค้าที่ไม่ได้กำหนดให้ผู้เข้าร่วมค้ารายใดเป็นผู้เข้าร่วมค้าหลัก ผู้เข้าร่วมค้าทุกรายจะต้องมีคุณสมบัติครบถ้วนตามเงื่อนไขที่กำหนดไว้ในเอกสารเชิญชวน หรือ หนังสือเชิญชวน

กรณีที่ข้อตกลงระหว่างผู้เข้าร่วมค้ากำหนดให้มีการมอบหมายผู้เข้าร่วมค้ารายใด รายหนึ่งเป็นผู้ยื่นข้อเสนอ ในนามกิจการร่วมค้า การยื่นข้อเสนอดังกล่าวไม่ต้องมีหนังสือมอบอำนาจ

สำหรับข้อตกลงระหว่างผู้เข้าร่วมค้าที่ไม่ได้กำหนดให้ผู้เข้าร่วมค้ารายใดเป็นผู้ยื่น ข้อเสนอ ผู้เข้าร่วมค้าทุกรายจะต้องลงลายมือชื่อในหนังสือมอบอำนาจให้ผู้เข้าร่วมค้ารายใดรายหนึ่งเป็นผู้ยื่น ข้อเสนอ ในนามกิจการร่วมค้า

๒.๑๒ ผู้ยื่นข้อเสนอต้องลงทะเบียนที่มีข้อมูลถูกต้องครบถ้วนในระบบจัดซื้อจัดจ้างภาครัฐด้วย อิเล็กทรอนิกส์ (Electronic Government Procurement : e-GP) ของกรมบัญชีกลาง

๒.๑๓ ผู้ยื่นข้อเสนอต้องมีมูลค่าสุทธิของกิจการ ดังนี้

(๑) กรณีผู้ยื่นข้อเสนอเป็นนิติบุคคลที่จัดตั้งขึ้นตามกฎหมายไทยซึ่งได้จดทะเบียนเกินกว่า ๑ ปี ต้องมีมูลค่าสุทธิของกิจการ จากผลต่างระหว่างสินทรัพย์สุทธิหักด้วยหนี้สินสุทธิ ที่ปรากฏในงบแสดงฐานะการเงินที่มีการตรวจรับรองแล้ว ซึ่งจะต้องแสดงค่าเป็นบวก ๑ ปีสุดท้ายก่อนวันยื่นข้อเสนอ

(๒) กรณีผู้ยื่นข้อเสนอเป็นนิติบุคคลที่จัดตั้งขึ้นตามกฎหมายไทย ซึ่งยังไม่มีกร รายงานงบแสดงฐานะการเงินกับกรมพัฒนาธุรกิจการค้า ให้พิจารณาการกำหนดมูลค่าของทุนจดทะเบียน โดย ผู้ยื่นข้อเสนอจะต้องมีทุนจดทะเบียนที่เรียกชำระมูลค่าหุ้นแล้ว ณ วันที่ยื่นข้อเสนอ ไม่ต่ำกว่า ๑ ล้านบาท

(๓) สำหรับการจัดซื้อจัดจ้างครั้งหนึ่งที่มีวงเงินเกิน ๕๐๐,๐๐๐ บาทขึ้นไป กรณีผู้ ยื่นข้อเสนอเป็นบุคคลธรรมดา โดยพิจารณาจากหนังสือรับรองบัญชีเงินฝาก ไม่เกิน ๙๐ วันก่อนวันยื่นข้อ เสนอ โดยต้องมีเงินฝากคงเหลือในบัญชีธนาคารเป็นมูลค่า ๑ ใน ๔ ของมูลค่างบประมาณของโครงการหรือ รายการที่ยื่นข้อเสนอในแต่ละครั้ง และหากเป็นผู้ชนะการจัดซื้อจัดจ้างหรือเป็นผู้ได้รับการคัดเลือกจะต้อง แสดงบัญชีเงินฝากที่มีมูลค่าดังกล่าวอีกครั้งหนึ่งในวันลงนามในสัญญา

(๔) กรณีที่ผู้ยื่นข้อเสนอไม่มีมูลค่าสุทธิของกิจการหรือทุนจดทะเบียน หรือมีแต่ไม่ เพียงพอที่จะ เข้ายื่นข้อเสนอ ผู้ยื่นข้อเสนอสามารถขอเงินสินเชื่อ โดยต้องมีวงเงินสินเชื่อ ๑ ใน ๔ ของมูลค่า งบประมาณของโครงการหรือรายการที่ยื่นข้อเสนอในครั้งนั้น (สินเชื่อที่ธนาคารภายในประเทศ หรือบริษัทเงิน ทุนหรือบริษัทเงินทุนหลักทรัพย์ที่ได้รับอนุญาตให้ประกอบกิจการเงินทุนเพื่อการพาณิชย์ และประกอบธุรกิจ ค้ำประกันตามประกาศของธนาคารแห่งประเทศไทย ตามรายชื่อบริษัทเงินทุนที่ธนาคารแห่งประเทศไทยแจ้ง เวียนให้ทราบ โดยพิจารณาจากยอดเงินรวมของวงเงินสินเชื่อที่สำนักงานใหญ่รับรอง หรือที่สำนักงานสาขา รับรอง (กรณีได้รับมอบอำนาจจากสำนักงานใหญ่) ซึ่งออกให้แก่ผู้ยื่นข้อเสนอ นับถึงวันยื่นข้อเสนอไม่เกิน ๙๐ วัน)

(๕) กรณีตาม (๑) - (๔) ยกเว้นสำหรับกรณีดังต่อไปนี้

(๕.๑) กรณีที่ผู้ยื่นข้อเสนอเป็นหน่วยงานของรัฐ

(๕.๒) นิติบุคคลที่จัดตั้งขึ้นตามกฎหมายไทยที่อยู่ระหว่างการฟื้นฟูกิจการ

ตามพระราชบัญญัติล้มละลาย (ฉบับที่ ๑๐) พ.ศ. ๒๕๖๑

(๕.๓) งานจ้างก่อสร้าง ที่กรมบัญชีกลางได้ขึ้นทะเบียนผู้ประกอบการงานก่อสร้างแล้ว และงานจ้างก่อสร้างที่หน่วยงานของรัฐได้มีการจัดทำบัญชีผู้ประกอบการงานก่อสร้างที่มีคุณสมบัติเบื้องต้นไว้แล้ว ก่อนวันที่พระราชบัญญัติการจัดซื้อจัดจ้างและการบริหารพัสดุภาครัฐมีผลใช้บังคับ

๓. หลักฐานการยื่นข้อเสนอ

ผู้ยื่นข้อเสนอจะต้องเสนอเอกสารหลักฐานยื่นมาพร้อมกับการเสนอราคาทางระบบจัดซื้อจัดจ้างภาครัฐด้วยอิเล็กทรอนิกส์ โดยแยกเป็น ๒ ส่วน คือ

๓.๑ ส่วนที่ ๑ อย่างน้อยต้องมีเอกสารดังต่อไปนี้

(๑) ในกรณีผู้ยื่นข้อเสนอเป็นนิติบุคคล

(ก) ห้างหุ้นส่วนสามัญหรือห้างหุ้นส่วนจำกัด ให้ยื่นสำเนาหนังสือรับรองการจดทะเบียนนิติบุคคล บัญชีรายชื่อหุ้นส่วนผู้จัดการ ผู้มีอำนาจควบคุม (ถ้ามี)

(ข) บริษัทจำกัดหรือบริษัทมหาชนจำกัด ให้ยื่นสำเนาหนังสือรับรองการจดทะเบียนนิติบุคคล หนังสือบริคณห์สนธิ บัญชีรายชื่อกรรมการผู้จัดการ ผู้มีอำนาจควบคุม (ถ้ามี) และบัญชีผู้ถือหุ้นรายใหญ่ (ถ้ามี)

(๒) ในกรณีผู้ยื่นข้อเสนอเป็นบุคคลธรรมดาหรือคณะบุคคลที่มีขึ้นนิติบุคคล ให้ยื่นสำเนาบัตรประจำตัวประชาชนของผู้ยื่น ข้อเสนอข้อตกลงที่แสดงถึงการเข้าเป็นหุ้นส่วน (ถ้ามี) สำเนาบัตรประจำตัวประชาชนของผู้เป็นหุ้นส่วน หรือสำเนาหนังสือเดินทางของผู้เป็นหุ้นส่วนที่มีได้ถือสัญชาติไทย

(๓) ในกรณีผู้ยื่นข้อเสนอเป็นผู้ยื่นข้อเสนอร่วมกันในฐานะเป็นผู้ร่วมค้า ให้ยื่นสำเนาสัญญาของการเข้าร่วมค้า และเอกสารตามที่ระบุไว้ใน (๑) หรือ (๒) ของผู้ร่วมค้า แล้วแต่กรณี

(๔) ผู้ยื่นข้อเสนอต้องแสดงหลักฐานเกี่ยวกับมูลค่าสุทธิของกิจการ ดังนี้

(๔.๑) ในกรณีผู้ยื่นข้อเสนอเป็นนิติบุคคล ให้ยื่นงบแสดงฐานะการเงินที่มีการรับรองแล้วของ ๑ ปีสุดท้ายก่อนวันยื่นข้อเสนอ โดยให้ยื่นขณะเข้าเสนอราคา

(๔.๒) ในกรณีผู้ยื่นข้อเสนอเป็นบุคคลธรรมดา ให้ยื่นหนังสือรับรองบัญชีเงินฝาก ไม่เกิน ๙๐ วัน ก่อนวันยื่นข้อเสนอ โดยให้ยื่นขณะเข้าเสนอราคา และจะต้องแสดงหนังสือรับรองบัญชีเงินฝากที่มีมูลค่าดังกล่าวอีกครั้งหนึ่งในวันลงนามในสัญญา

(๔.๓) กรณีที่ผู้ยื่นข้อเสนอไม่มีมูลค่าสุทธิของกิจการและทุนจดทะเบียน หรือมีแต่ไม่เพียงพอที่จะเข้ายื่นข้อเสนอ ให้ยื่นสำเนาหนังสือรับรองวงเงินสินเชื่อ (สินเชื่อที่ธนาคารภายในประเทศหรือบริษัทเงินทุนหรือบริษัทเงินทุนหลักทรัพย์ที่ได้รับอนุญาตให้ประกอบกิจการเงินทุนเพื่อการพาณิชย์และประกอบธุรกิจค้าประกัน ตามประกาศของธนาคารแห่งประเทศไทย ตามรายชื่อบริษัทเงินทุนที่ธนาคารแห่งประเทศไทยแจ้งเวียนให้ทราบ โดยพิจารณาจากยอดเงินรวมของวงเงินสินเชื่อที่สำนักงานใหญ่รับรองหรือที่สำนักงานสาขารับรอง (กรณีได้รับมอบอำนาจจากสำนักงานใหญ่) ซึ่งออกให้แก่ผู้ยื่นข้อเสนอ นับถึงวันยื่นข้อเสนอไม่เกิน ๙๐ วัน)

(๕) สำเนาใบทะเบียนพาณิชย์

(๖) สำเนาใบทะเบียนภาษีมูลค่าเพิ่ม (ภพ.๒๐)

(๗) สำเนาบัตรประจำตัวผู้มีอำนาจลงนาม

(๘) บัญชีเอกสารส่วนที่ ๑ ทั้งหมดที่ได้ยื่นพร้อมกับการเสนอราคาทางระบบจัดซื้อจัดจ้างภาครัฐด้วยอิเล็กทรอนิกส์ ตามแบบในข้อ ๑.๗ (๑) โดยไม่ต้องแนบในรูปแบบ PDF File (Portable Document Format)

ทั้งนี้ เมื่อผู้ยื่นข้อเสนอดำเนินการแนบไฟล์เอกสารตามบัญชีเอกสารส่วนที่ ๑ ครบถ้วน ถูกต้องแล้ว ระบบจัดซื้อจัดจ้างภาครัฐด้วยอิเล็กทรอนิกส์จะสร้างบัญชีเอกสารส่วนที่ ๑ ตามแบบในข้อ ๑.๗ (๑) ให้โดยผู้ยื่นข้อเสนอไม่ต้องแนบบัญชีเอกสารส่วนที่ ๑ ดังกล่าวในรูปแบบ PDF File (Portable Document Format)

๓.๒ ส่วนที่ ๒ อย่างน้อยต้องมีเอกสารดังต่อไปนี้

(๑) ในกรณีที่ผู้ยื่นข้อเสนอมอบอำนาจให้บุคคลอื่นกระทำการแทนให้แนบหนังสือมอบอำนาจซึ่งติดอากรแสตมป์ตามกฎหมาย โดยมีหลักฐานแสดงตัวตนของผู้มอบอำนาจและผู้รับมอบอำนาจ ทั้งนี้หากผู้รับมอบอำนาจเป็นบุคคลธรรมดาต้องเป็นผู้ที่บรรลุนิติภาวะตามกฎหมายแล้วเท่านั้น

(๒) สำเนาหนังสือรับรองผลงานก่อสร้าง

(๓) เอกสารประกอบการพิจารณา ตามที่กำหนดในข้อ ๑.๑๐ รายการรายละเอียดด้านวิศวกรรม เฉพาะรายการตามที่ปรากฏในแบบรูปรายการและ หรือราคากลาง

(๔) สำเนาใบขึ้นทะเบียนผู้ประกอบการวิสาหกิจขนาดกลางและขนาดย่อม (SMEs) (ถ้ามี)

(๕) บัญชีเอกสารส่วนที่ ๒ ทั้งหมดที่ได้ยื่นพร้อมกับการเสนอราคาทางระบบจัดซื้อจัดจ้างภาครัฐด้วยอิเล็กทรอนิกส์ตามแบบในข้อ ๑.๗ (๒) โดยไม่ต้องแนบในรูปแบบ PDF File (Portable Document Format)

ทั้งนี้ เมื่อผู้ยื่นข้อเสนอดำเนินการแนบไฟล์เอกสารตามบัญชีเอกสารส่วนที่ ๒ ครบถ้วน ถูกต้องแล้ว ระบบจัดซื้อจัดจ้างภาครัฐด้วยอิเล็กทรอนิกส์จะสร้างบัญชีเอกสารส่วนที่ ๒ ตามแบบในข้อ ๑.๗ (๒) ให้โดยผู้ยื่นข้อเสนอไม่ต้องแนบบัญชีเอกสารส่วนที่ ๒ ดังกล่าวในรูปแบบ PDF File (Portable Document Format)

๔. การเสนอราคา

๔.๑ ผู้ยื่นข้อเสนอต้องยื่นข้อเสนอ และเสนอราคาทางระบบจัดซื้อจัดจ้างภาครัฐด้วยอิเล็กทรอนิกส์ตามที่กำหนดไว้ในเอกสารประกวดราคาอิเล็กทรอนิกส์นี้ โดยไม่มีเงื่อนไขใดๆ ทั้งสิ้น และจะต้องกรอกข้อความให้ถูกต้องครบถ้วน พร้อมทั้งหลักฐานแสดงตัวตนและทำการยืนยันตัวตนของผู้ยื่นข้อเสนอ โดยไม่ต้องแนบบใบเสนอราคาในรูปแบบ PDF File (Portable Document Format)

๔.๒ ให้ผู้ยื่นข้อเสนอกรอกรายละเอียดการเสนอราคาในใบเสนอราคาตามแบบเอกสารประกวดราคาจ้างก่อสร้างด้วยวิธีประกวดราคาอิเล็กทรอนิกส์ (e-bidding) ข้อ ๑.๒ ให้ครบถ้วน โดยไม่ต้องยื่น ใบแจ้งปริมาณงานและราคาและใบบัญชีรายการก่อสร้าง ในรูปแบบ PDF File (Portable

Document Format)

ในการเสนอราคาให้เสนอราคาเป็นเงินบาทและเสนอราคาได้เพียงครั้งเดียวและราคาเดียว โดยเสนอราคารวม หรือราคาต่อหน่วย หรือราคาต่อรายการ ตามเงื่อนไขที่ระบุไว้ท้ายใบเสนอราคาให้ถูกต้อง ทั้งนี้ ราคารวมที่เสนอจะต้องตรงกันทั้งตัวเลขและตัวหนังสือ ถ้าตัวเลขและตัวหนังสือไม่ตรงกัน ให้ถือตัวหนังสือเป็นสำคัญ โดยคิดราคารวมทั้งสิ้นซึ่งรวมค่าภาษีมูลค่าเพิ่ม ภาษีอากรอื่น และค่าใช้จ่ายที่ส่งไปไว้แล้ว

ราคาที่เสนอจะต้องเสนอกำหนดยื่นราคาไม่น้อยกว่า ๑๘๐ วัน ตั้งแต่วันเสนอราคาโดยภายในกำหนดยื่นราคา ผู้ยื่นข้อเสนอมustรับผิดชอบราคาที่ตนได้เสนอไว้และจะถอนการเสนอราคาไม่ได้

๔.๓ ผู้ยื่นข้อเสนอมustเสนอกำหนดเวลาดำเนินการก่อสร้างแล้วเสร็จไม่เกิน ๑๒๐ วัน นับถัดจากวันลงนามในสัญญาจ้าง หรือวันที่ได้รับหนังสือแจ้งจาก กรม ให้เริ่มทำงาน

๔.๔ ก่อนเสนอราคา ผู้ยื่นข้อเสนอมustตรวจสอบร่างสัญญา ร่างรายละเอียดขอบเขตของงานทั้งโครงการ (Terms of Reference : TOR) ให้ถี่ถ้วนและเข้าใจเอกสารประกวดราคาจ้างอิเล็กทรอนิกส์ทั้งหมดเสียก่อนที่จะตกลงยื่นข้อเสนอมustตามเงื่อนไขในเอกสารประกวดราคาจ้างอิเล็กทรอนิกส์

๔.๕ ผู้ยื่นข้อเสนอมustยื่นข้อเสนอมustและเสนอราคาทางระบบจัดซื้อจัดจ้างภาครัฐด้วย อิเล็กทรอนิกส์ในวันที่ ระหว่างเวลา น. ถึง น. และเวลาในการเสนอราคาให้ถือตามเวลาของระบบจัดซื้อจัดจ้างภาครัฐด้วยอิเล็กทรอนิกส์เป็นเกณฑ์

เมื่อพ้นกำหนดเวลายื่นข้อเสนอมustและเสนอราคาแล้ว จะไม่รับเอกสารการยื่นข้อเสนอมust และการเสนอราคาใดๆ โดยเด็ดขาด

๔.๖ ผู้ยื่นข้อเสนอมustจัดทำเอกสารสำหรับการเสนอราคาในรูปแบบไฟล์เอกสาร ประเภท PDF File (Portable Document Format) โดยผู้ยื่นข้อเสนอมustต้องเป็นผู้รับผิดชอบตรวจสอบความครบถ้วน ถูกต้อง และชัดเจนของเอกสาร PDF File ก่อนที่จะยืนยันการเสนอราคา แล้วจึงส่งข้อมูล (Upload) เพื่อเป็นการเสนอราคาให้แก่กรม ผ่านทางระบบจัดซื้อจัดจ้างภาครัฐด้วยอิเล็กทรอนิกส์

๔.๗ คณะกรรมการพิจารณาผลการประกวดราคาอิเล็กทรอนิกส์จะดำเนินการตรวจสอบ คุณสมบัติของผู้ยื่นข้อเสนอมustแต่ละรายว่า เป็นผู้ยื่นข้อเสนอมustที่มีผลประโยชน์ร่วมกันกับผู้ยื่นข้อเสนอมustรายอื่นตามข้อ ๑.๖ (๑) หรือไม่ หากปรากฏว่าผู้ยื่นข้อเสนอมustรายใดเป็นผู้ยื่นข้อเสนอมustที่มีผลประโยชน์ร่วมกันกับผู้ยื่นข้อเสนอมustรายอื่น คณะกรรมการฯ จะตัดรายชื่อผู้ยื่นข้อเสนอมustที่มีผลประโยชน์ร่วมกันนั้นออกจากการเป็นผู้ยื่นข้อเสนอมust

หากปรากฏต่อคณะกรรมการพิจารณาผลการประกวดราคาอิเล็กทรอนิกส์ว่า ก่อนหรือในขณะที่มีการพิจารณาข้อเสนอมust มีผู้ยื่นข้อเสนอมustรายใดกระทำการอันเป็นการขัดขวางการแข่งขันอย่างเป็นธรรมตาม ข้อ ๑.๖ (๒) และคณะกรรมการฯ เชื่อว่ามีผลกระทบอันเป็นการขัดขวางการแข่งขันอย่างเป็นธรรม

คณะกรรมการฯ จะตัดรายชื่อยื่นข้อเสนอรายนั้นออกจากการเป็นผู้ยื่นข้อเสนอ และกรม จะพิจารณาลงโทษผู้ยื่นข้อเสนอดังกล่าวเป็นผู้ที่งาน เว้นแต่ กรม จะพิจารณาเห็นว่า ผู้ยื่นข้อเสนอรายนั้น มิใช่เป็นผู้ริเริ่มให้มีการกระทำดังกล่าวและได้ให้ความร่วมมือเป็นประโยชน์ต่อการพิจารณาของกรม

๔.๘ ผู้ยื่นข้อเสนอจะต้องปฏิบัติ ดังนี้

(๑) ปฏิบัติตามเงื่อนไขที่ระบุไว้ในเอกสารประกวดราคาอิเล็กทรอนิกส์

(๒) ราคาที่เสนอจะต้องเป็นราคาที่รวมภาษีมูลค่าเพิ่ม และภาษีอื่นๆ (ถ้ามี)

รวมค่าใช้จ่ายที่ส่งไปเรียบร้อยแล้ว

(๓) ผู้ยื่นข้อเสนอจะต้องลงทะเบียนเพื่อเข้าสู่กระบวนการเสนอราคา ตามวัน

เวลา ที่กำหนด

(๔) ผู้ยื่นข้อเสนอจะถอนการเสนอราคาที่เสนอแล้วไม่ได้

(๕) ผู้ยื่นข้อเสนอต้องศึกษาและทำความเข้าใจในระบบและวิธีการเสนอราคา

ด้วยวิธีประกวดราคาอิเล็กทรอนิกส์ ของกรมบัญชีกลางที่แสดงไว้ในเว็บไซต์ www.gprocurement.go.th

๔.๙ คู่สัญญาต้องจัดทำแผนการทำงานมาให้ภายใน ๑๕ วัน นับถัดจากวันลงนามใน

สัญญา โดยจัดทำแผนการทำงานตามเอกสารแนบท้ายเอกสารประกวดราคาอิเล็กทรอนิกส์ เว้นแต่เป็นกรณี

สัญญาที่มีวงเงินไม่เกิน ๕๐๐,๐๐๐ บาท ทั้งนี้ แผนการทำงานให้ถือเป็นเอกสารส่วนหนึ่งของสัญญา

๔.๑๐ ผู้ยื่นข้อเสนอที่เป็นผู้ชนะการเสนอราคาต้องจัดทำแผนการใช้พัสดุที่ผลิตใน

ประเทศและแผนการใช้เหล็กที่ผลิตในประเทศ โดยยื่นให้หน่วยงานของรัฐภายใน ๖๐ วัน นับถัดจากวันลงนาม

ในสัญญา

๕. หลักเกณฑ์และสิทธิในการพิจารณา

๕.๑ การพิจารณาผลการยื่นข้อเสนอประกวดราคาอิเล็กทรอนิกส์ครั้งนี้ กรมจะ

พิจารณาตัดสินโดยใช้หลักเกณฑ์ ราคา

๕.๒ การพิจารณาผู้ชนะการยื่นข้อเสนอ

กรณีใช้หลักเกณฑ์ราคาในการพิจารณาผู้ชนะการยื่นข้อเสนอ กรม จะพิจารณา

จาก ราคารวม

๕.๓ หากผู้ยื่นข้อเสนอรายใดมีคุณสมบัติไม่ถูกต้องตามข้อ ๒ หรือยื่นหลักฐานการยื่น

ข้อเสนอไม่ถูกต้อง หรือไม่ครบถ้วนตามข้อ ๓ หรือยื่นข้อเสนอไม่ถูกต้องตามข้อ ๔ แล้ว คณะกรรมการ

พิจารณาผล การประกวดราคาอิเล็กทรอนิกส์จะไม่รับพิจารณาข้อเสนอของผู้ยื่นข้อเสนอรายนั้น เว้นแต่ ผู้ยื่น

ข้อเสนอรายใดเสนอเอกสารทางเทคนิคหรือรายละเอียดคุณลักษณะเฉพาะของพัสดุที่จะจ้างไม่ครบถ้วน หรือ

เสนอรายละเอียดแตกต่างไปจากเงื่อนไขที่กรมกำหนดไว้ในประกาศและเอกสารประกวดราคาอิเล็กทรอนิกส์

ในส่วนที่มีสาระสำคัญและความแตกต่างนั้น ไม่มีผลทำให้เกิดการได้เปรียบเสียเปรียบ ต่อผู้ยื่นข้อเสนอราย

อื่น หรือเป็นการผิดพลาดเล็กน้อย คณะกรรมการฯ อาจพิจารณาผ่อนปรนการตัดสินคดี ผู้ยื่นข้อเสนอรายนั้น

๕.๔ กรมสงวนสิทธิ์ไม่พิจารณาข้อเสนอของผู้ยื่นข้อเสนอโดยไม่มีการผ่อนผัน ในกรณี

ดังต่อไปนี้

(๑) ไม่กรอกชื่อผู้ยื่นข้อเสนอในการเสนอราคาทางระบบจัดซื้อจัดจ้าง ด้วยอิเล็กทรอนิกส์

(๒) เสนอรายละเอียดแตกต่างไปจากเงื่อนไขที่กำหนดในเอกสารประกวดราคา อิเล็กทรอนิกส์ที่เป็นสาระสำคัญ หรือมีผลทำให้เกิดความได้เปรียบเสียเปรียบแก่ผู้ยื่นข้อเสนอรายอื่น

๕.๕ ในการตัดสินการประกวดราคาอิเล็กทรอนิกส์หรือในการทำสัญญา คณะกรรมการพิจารณาผลการประกวดราคาอิเล็กทรอนิกส์หรือกรม มีสิทธิให้ผู้ยื่นข้อเสนอดีขึ้นชี้แจงข้อเท็จจริงเพิ่มเติมได้ กรมมีสิทธิที่จะไม่รับข้อเสนอ ไม่รับราคา หรือไม่ทำสัญญา หากข้อเท็จจริงดังกล่าวไม่เหมาะสมหรือไม่ถูกต้อง

๕.๖ กรมทรงไว้ซึ่งสิทธิที่จะไม่รับราคาต่ำสุด หรือราคาหนึ่งราคาใด หรือราคาที่เสนอทั้งหมดก็ได้ และอาจพิจารณาเลือกจ้างในจำนวน หรือขนาด หรือเฉพาะรายการหนึ่งรายการใด หรืออาจจะยกเลิก การประกวดราคาอิเล็กทรอนิกส์โดยไม่พิจารณาจัดจ้างเลยก็ได้ สุดแต่จะพิจารณา ทั้งนี้ เพื่อประโยชน์ของทางราชการเป็นสำคัญ และให้ถือว่าการตัดสินของ กรมเป็นเด็ดขาด ผู้ยื่นข้อเสนอจะเรียกร้องค่าใช้จ่าย หรือค่าเสียหายใดๆ มิได้ รวมทั้ง กรมจะพิจารณายกเลิกการประกวดราคาอิเล็กทรอนิกส์และลงโทษผู้ยื่นข้อเสนอเป็นผู้ทำงาน ไม่ว่าจะเป็นผู้ยื่นข้อเสนอที่ได้รับการคัดเลือกหรือไม่ก็ตาม หากมีเหตุที่เชื่อถือได้ว่าผู้ยื่นข้อเสนอกระทำการโดยไม่สุจริต เช่น การเสนอเอกสารอันเป็นเท็จ หรือใช้ข้อมูลคลลธรรมดา หรือนิตบุคคลอื่นมาเสนอราคาแทน เป็นต้น

ในกรณีที่ผู้ยื่นข้อเสนอรายที่เสนอราคาต่ำสุด เสนอราคาต่ำจนคาดหมายได้ว่าไม่อาจดำเนินงานตามเอกสารประกวดราคาอิเล็กทรอนิกส์ได้ คณะกรรมการพิจารณาผลการประกวดราคา อิเล็กทรอนิกส์หรือกรม จะให้ผู้ยื่นข้อเสนอนั้นชี้แจงและแสดงหลักฐานที่ทำให้เชื่อได้ว่า ผู้ยื่นข้อเสนอสามารถดำเนินงานตามเอกสารประกวดราคาอิเล็กทรอนิกส์ให้เสร็จสมบูรณ์ หากคำชี้แจงไม่เป็นที่รับฟังได้ กรม มีสิทธิที่จะไม่รับข้อเสนอหรือไม่รับราคาของผู้ยื่นข้อเสนอรายนั้น ทั้งนี้ ผู้ยื่นข้อเสนอดังกล่าวไม่มีสิทธิเรียกร้องค่าใช้จ่ายหรือค่าเสียหายใดๆ จากกรม

๕.๗ ก่อนลงนามในสัญญา กรม อาจประกาศยกเลิกการประกวดราคาอิเล็กทรอนิกส์ หากปรากฏว่ามีการกระทำที่เข้าลักษณะผู้ยื่นข้อเสนอที่ชนะการประกวดราคาหรือที่ได้รับการคัดเลือกมีผลประโยชน์ร่วมกัน หรือมีส่วนได้เสียกับผู้ยื่นข้อเสนอรายอื่น หรือขัดขวางการแข่งขันอย่างเป็นธรรม หรือสมยอมกันกับผู้ยื่นข้อเสนอรายอื่น หรือเจ้าหน้าที่ในการเสนอราคา หรือส่อว่ากระทำการทุจริตอื่นใดในการเสนอราคา

๕.๘ หากผู้ยื่นข้อเสนอซึ่งเป็นผู้ประกอบการ SMEs เสนอราคาสูงกว่าราคาต่ำสุดของผู้ยื่นข้อเสนอรายอื่นที่ไม่เกินร้อยละ ๑๐ ให้หน่วยงานของรัฐจัดซื้อจัดจ้างกับผู้ประกอบการ SMEs ดังกล่าว โดยจัดเรียงลำดับผู้ยื่นข้อเสนอซึ่งเป็นผู้ประกอบการ SMEs ซึ่งเสนอราคาสูงกว่าราคาต่ำสุดของผู้ยื่นข้อเสนอรายอื่นไม่เกินร้อยละ ๑๐ ที่จะเรียกมาทำสัญญาไม่เกิน ๓ ราย

ผู้ยื่นข้อเสนอที่เป็นกิจการร่วมค้าที่จะได้สิทธิตามวรรคหนึ่ง ผู้เข้าร่วมค้าทุกราย จะต้องเป็นผู้ประกอบการ SMEs

ทั้งนี้ ผู้ประกอบการ SMEs ที่จะได้แต้มต่อด้านราคาตามวรรคหนึ่ง จะต้องมิ
วงเงินสัญญาสะสมตามปีปฏิทินรวมกับราคาที่เสนอในครั้งแล้ว มีมูลค่ารวมกันไม่เกินมูลค่าของรายได้ตาม
ขนาดที่ขึ้นทะเบียนไว้กับ สสว.

๕.๙ หากผู้ยื่นข้อเสนอซึ่งมิใช่ผู้ประกอบการ SMEs แต่เป็นบุคคลธรรมดาที่ถือสัญชาติ
ไทยหรือนิติบุคคลที่จัดตั้งขึ้นตามกฎหมายไทยเสนอราคาสูงกว่าราคาต่ำสุดของผู้ยื่นข้อเสนอซึ่งเป็น
บุคคลธรรมดาที่มีได้ถือสัญชาติไทยหรือนิติบุคคลที่จัดตั้งขึ้นตามกฎหมายของต่างประเทศไม่เกินร้อยละ ๓ ให้
จัดซื้อจัดจ้างกับบุคคลธรรมดาที่ถือสัญชาติไทยหรือนิติบุคคลที่จัดตั้งขึ้นตามกฎหมายไทยดังกล่าว

ผู้ยื่นข้อเสนอที่เป็นกิจการร่วมค้าที่จะได้สิทธิตามวรรคหนึ่ง ผู้เข้าร่วมค้าทุกราย
จะต้องเป็นบุคคลธรรมดาที่ถือสัญชาติไทยหรือนิติบุคคลที่จัดตั้งขึ้นตามกฎหมายไทย

๖. การทำสัญญาจ้างก่อสร้าง

ผู้ชนะการประกวดราคาอิเล็กทรอนิกส์จะต้องทำสัญญาจ้างตามแบบสัญญา ดังระบุ
ในข้อ ๑.๓ หรือทำข้อตกลงเป็นหนังสือกับกรม ภายใน ๗ วัน นับถัดจากวันที่ได้รับแจ้ง และจะต้องวาง
หลักประกันสัญญาเป็นจำนวนเงินเท่ากับร้อยละ ๕ ของราคาค่าจ้างที่ประกวดราคาอิเล็กทรอนิกส์ ให้กรม
ยึดถือไว้ในขณะทำสัญญาโดยใช้หลักประกันอย่างหนึ่งอย่างใด ดังต่อไปนี้

๖.๑ เงินสด

๖.๒ เช็คหรือตราพท์ที่ธนาคารเซ็นสั่งจ่าย ซึ่งเป็นเช็คหรือตราพท์ลงวันที่ที่ใช้เช็คหรือ
ตราพท์นั้น ชำระต่อเจ้าหน้าที่ในวันทำสัญญา หรือก่อนวันนั้นไม่เกิน ๓ วันทำการ

๖.๓ หนังสือค้ำประกันของธนาคารภายในประเทศ ตามตัวอย่างที่คณะกรรมการ
นโยบายกำหนด ดังระบุในข้อ ๑.๔ (๑) หรือจะเป็นหนังสือค้ำประกันอิเล็กทรอนิกส์ตามวิธีการที่กรมบัญชีกลาง
กำหนด

๖.๔ หนังสือค้ำประกันของบริษัทเงินทุน หรือบริษัทเงินทุนหลักทรัพย์ที่ได้รับอนุญาต
ให้ประกอบกิจการเงินทุนเพื่อการพาณิชย์และประกอบธุรกิจค้ำประกันตามประกาศของธนาคารแห่งประเทศไทย
ตามรายชื่อบริษัทเงินทุนที่ธนาคารแห่งประเทศไทยแจ้งเวียนให้ทราบ โดยอนุโลมให้ใช้ตามตัวอย่าง
หนังสือค้ำประกันของธนาคารที่คณะกรรมการนโยบายกำหนด ดังระบุในข้อ ๑.๔ (๑)

๖.๕ พันธบัตรรัฐบาลไทย

หลักประกันนี้จะคืนให้ โดยไม่มีดอกเบี้ยภายใน ๑๕ วันนับถัดจากวันที่ผู้ชนะการ
ประกวดราคาอิเล็กทรอนิกส์ (ผู้รับจ้าง) พ้นจากข้อผูกพันตามสัญญาจ้างแล้ว

๗. ค่าจ้างและการจ่ายเงิน

กรมจะจ่ายค่าจ้างต่อหน่วยของงานแต่ละรายการที่ได้ทำสำเร็จจริงตามราคาต่อ
หน่วย ที่กำหนดไว้ในใบแจ้งปริมาณงานและราคา นอกจากในกรณีต่อไปนี้

(๑) เมื่อปริมาณงานที่ทำเสร็จจริงในส่วนที่เกินกว่าร้อยละ ๑๒๕ (หนึ่งร้อยยี่สิบห้า)
แต่ไม่เกินร้อยละ ๑๕๐ (หนึ่งร้อยห้าสิบ) ของปริมาณงานที่กำหนดไว้ในสัญญาหรือใบแจ้งปริมาณงานและ
ราคา จะจ่ายให้ในอัตราร้อยละ ๙๐ (เก้าสิบ) ของราคาต่อหน่วยตามสัญญา

(๒) เมื่อปริมาณงานที่ทำเสร็จจริงในส่วนที่เกินกว่าร้อยละ ๑๕๐ (หนึ่งร้อยห้าสิบ) ของปริมาณงานที่กำหนดไว้ในสัญญาหรือใบแจ้งปริมาณงานและราคา จะจ่ายให้อัตราร้อยละ ๘๓ (แปดสิบสาม) ของราคาต่อหน่วยตามสัญญา

(๓) เมื่อปริมาณงานที่ทำเสร็จจริงน้อยกว่าร้อยละ ๗๕ (เจ็ดสิบห้า) ของปริมาณงานที่กำหนดไว้ในสัญญาหรือใบแจ้งปริมาณงานและราคา จะจ่ายให้ตามราคาต่อหน่วยในสัญญา และจะจ่ายเพิ่มชดเชยเป็นค่า overhead และ mobilization สำหรับงานรายการนั้น ในอัตราร้อยละ ๑๗ (สิบเจ็ด) ของผลต่างระหว่างปริมาณงานทั้งหมดของงานรายการนั้นตามสัญญาโดยประมาณ กับปริมาณงานที่ทำเสร็จจริงคูณด้วยราคาต่อหน่วยตามสัญญา ทั้งนี้ การจ่ายเงินเพิ่มชดเชยเป็นค่า Overhead และ Mobilization ดังกล่าว ผู้ว่าจ้างจะจ่ายให้แก่ผู้รับจ้างในงวดสุดท้ายของการจ่ายเงินค่างานตามสัญญา

(๔) กรมจะจ่ายเงินที่เพิ่มขึ้นตาม (๑) และ (๒) ดังกล่าวข้างต้น ในงวดสุดท้ายของการจ่ายเงิน หรือก่อนงวดสุดท้ายของการจ่ายเงิน ตามที่กรมจะพิจารณาตามที่เห็นสมควร เว้นแต่กรณีที่กรมพิจารณาเห็นว่าปริมาณงานที่ทำเสร็จจริงดังกล่าว มิได้มีส่วนเกี่ยวข้องกับงานอื่นที่เหลือ อีกทั้งงานที่เหลืออยู่ก็มิได้มีผลกระทบต่อค่าจ่ายเงินค่างานที่แล้วเสร็จจริงในงวดดังกล่าว ทั้งนี้ กรม อาจจ่ายเงินที่เพิ่มขึ้นให้แก่ผู้รับจ้างพร้อมกับการจ่ายเงินค่างานงวดนั้น ๆ และการพิจารณาว่างานใดอยู่ในหลักเกณฑ์ดังกล่าวหรือไม่เป็นดุลพินิจโดยเด็ดขาดของกรม

กรมจะจ่ายเงินค่าจ้างให้แก่ผู้รับจ้างเป็นรายเดือนตามเนื้องานที่ทำเสร็จจริงเมื่อกรมหรือเจ้าหน้าที่ของ กรม ได้ทำการตรวจสอบผลงานที่ทำเสร็จแล้ว และปรากฏว่าเป็นที่พอใจตรงตามข้อกำหนดแห่งสัญญาทุกประการ กรม จะออกหนังสือรับรองการรับมอบงานนั้นไว้แก่ผู้รับจ้าง

การจ่ายเงินงวดสุดท้ายจะจ่ายให้เมื่องานทั้งหมดตามสัญญาได้แล้วเสร็จทุก

ประการ

๘. อัตราค่าปรับ

ค่าปรับตามสัญญาจ้างแนบท้ายเอกสารประกวดราคาอิเล็กทรอนิกส์นี้ หรือข้อตกลงจ้างเป็นหนังสือจะกำหนด ดังนี้

๘.๑ กรณีที่ผู้รับจ้างนำงานที่รับจ้างไปจ้างช่วงให้ผู้อื่นทำอีกทอดหนึ่งโดยไม่ได้รับอนุญาตจากกรม จะกำหนดค่าปรับสำหรับการฝ่าฝืนดังกล่าวเป็นจำนวนร้อยละ ๑๐.๐๐ ของวงเงินของงานจ้างช่วงนั้น

๘.๒ กรณีที่ผู้รับจ้างปฏิบัติผิดสัญญาจ้างก่อสร้าง นอกเหนือจากข้อ ๘.๑ จะกำหนดค่าปรับเป็นรายวันเป็นจำนวนเงินตายตัวในอัตราร้อยละ ๐.๑๐ ของราคางานจ้าง

๙. การรับประกันความชำรุดบกพร่อง

ผู้ชนะการประกวดราคาอิเล็กทรอนิกส์ซึ่งได้ทำสัญญาจ้าง ตามแบบ ดังระบุในข้อ ๑.๓ หรือข้อตกลงจ้างเป็นหนังสือแล้วแต่กรณี จะต้องรับประกันความชำรุดบกพร่องของงานจ้างที่เกิดขึ้นภายในระยะเวลา ไม่น้อยกว่า ๒ ปี นับถัดจากวันที่กรมได้รับมอบงาน โดยต้องบริหารจัดการซ่อมแซมแก้ไขให้ใช้การได้ดีดังเดิมภายใน ๑๕ วัน นับถัดจากวันที่ได้รับแจ้งความชำรุดบกพร่อง

๑๐. การจ่ายเงินล่วงหน้า

ผู้ยื่นข้อเสนอที่มีสิทธิเสนอขอรับเงินล่วงหน้า ในอัตราไม่เกินร้อยละ ๑๕ ของราคาค่าจ้าง ทั้งหมด แต่ทั้งนี้จะต้องส่งมอบหลักประกันเงินล่วงหน้า เป็นพันธบัตรรัฐบาลไทย หรือหนังสือค้ำประกันหรือ หนังสือค้ำประกันอิเล็กทรอนิกส์ของธนาคารในประเทศตามแบบดั่งระบุในข้อ ๑.๔ (๒) ให้แก่กรมก่อนการรับ เงินล่วงหน้านั้น

๑๑. ข้อสงวนสิทธิในการยื่นข้อเสนอและอื่น ๆ

๑๑.๑ เงินค่าจ้างสำหรับงานจ้างครั้งนี้ ได้มาจากเงินงบประมาณประจำปี พ.ศ. ๒๕๖๘ การจัดซื้อจัดจ้างครั้งนี้จะมีการลงนามในสัญญาหรือข้อตกลงเป็นหนังสือได้ต่อ เมื่อพระราชบัญญัติงบประมาณรายจ่ายประจำปีงบประมาณ พ.ศ. ๒๕๖๘ มีผลใช้บังคับ และได้รับจัดสรร งบประมาณรายจ่ายประจำปีงบประมาณ พ.ศ. ๒๕๖๘ จากสำนักงานงบประมาณแล้ว และกรณีที่กรมทรัพยากรน้ำ ไม่ได้รับการจัดสรรงบประมาณเพื่อการจัดซื้อจัดจ้างในครั้งนี้นั้นกรมทรัพยากรน้ำสามารถยกเลิกการจัดซื้อจัดจ้าง ครั้งนี้ได้

๑๑.๒ เมื่อกรมได้คัดเลือกผู้ยื่นข้อเสนอรายใดให้เป็นผู้รับจ้าง และได้ตกลงจ้าง ตามการ ประกวดราคาอิเล็กทรอนิกส์แล้ว ถ้าผู้รับจ้างจะต้องส่งหรือนำสิ่งของมาเพื่องานจ้างดังกล่าวเข้ามาจากต่าง ประเทศ และของนั้นต้องนำเข้ามาโดยทางเรือในเส้นทางที่มีเรือไทยเดินอยู่ และสามารถให้บริการรับขนได้ตาม ที่รัฐมนตรีว่าการกระทรวงคมนาคมประกาศกำหนด ผู้ยื่นข้อเสนอซึ่งเป็นผู้รับจ้างจะต้องปฏิบัติตามกฎหมายว่า ด้วยการส่งเสริมการพาณิชย์นาวี ดังนี้

(๑) แฉงการส่งหรือนำสิ่งของดังกล่าวเข้ามาจากต่างประเทศต่อกรมเจ้าท่า ภายใน ๗ วัน นับตั้งแต่วันที่ผู้รับจ้างส่งหรือซื้อของจากต่างประเทศ เว้นแต่เป็นของที่รัฐมนตรีว่าการกระทรวง คมนาคมประกาศยกเว้นให้บรรทุกโดยเรืออื่นได้

(๒) จัดการให้สิ่งของดังกล่าวบรรทุกโดยเรือไทย หรือเรือที่มีสิทธิเช่นเดียวกับ เรือไทยจากต่างประเทศมายังประเทศไทย เว้นแต่จะได้รับอนุญาตจากกรมเจ้าท่า ให้บรรทุกสิ่งของนั้น โดยเรือ อื่น ที่มีใจเรือไทย ซึ่งจะต้องได้รับอนุญาตเช่นนั้นก่อนบรรทุกของลงเรืออื่น หรือเป็นของที่รัฐมนตรีว่าการ กระทรวงคมนาคมประกาศยกเว้นให้บรรทุกโดยเรืออื่น

(๓) ในกรณีที่ไม่ปฏิบัติตาม (๑) หรือ (๒) ผู้รับจ้างจะต้องรับผิดชอบตามกฎหมายว่า ด้วยการส่งเสริมการพาณิชย์นาวี

๑๑.๓ ผู้ยื่นข้อเสนอซึ่งกรมได้คัดเลือกแล้ว ไม่ไปทำสัญญาหรือข้อตกลงจ้างเป็นหนังสือ ภายในเวลาที่กำหนดดังระบุไว้ในข้อ ๗ กรมจะริบหลักประกันการยื่นข้อเสนอ หรือเรียกวงจากผู้ออกหนังสือ ค้ำประกัน การยื่นข้อเสนอทันที และอาจพิจารณาเรียกชดใช้ความเสียหายอื่น (ถ้ามี) รวมทั้งจะพิจารณา ให้เป็นผู้ที่ทำงาน ตามระเบียบกระทรวงการคลังว่าด้วยการจัดซื้อจัดจ้างและการบริหารพัสดุภาครัฐ

๑๑.๔ กรมสงวนสิทธิที่จะแก้ไขเพิ่มเติมเงื่อนไข หรือข้อกำหนดในแบบสัญญาหรือข้อ ตกลงจ้างเป็นหนังสือให้เป็นไปตามความเห็นของสำนักงานอัยการสูงสุด (ถ้ามี)

๑๑.๕ ในกรณีที่เอกสารแนบท้ายเอกสารประกวดราคาอิเล็กทรอนิกส์นี้ มีความขัดหรือ

แย้งกันผู้ยื่นข้อเสนอจะต้องปฏิบัติตามคำวินิจฉัยของกรม คำวินิจฉัยดังกล่าวให้ถือเป็นที่สุด และ ผู้ยื่นข้อเสนอไม่มีสิทธิเรียกร้องค่าใช้จ่ายใดๆ เพิ่มเติม

๑๑.๖ กรม อาจประกาศยกเลิกการจัดจ้างในกรณีต่อไปนี้ได้ โดยที่ผู้ยื่นข้อเสนอจะเรียกร้องค่าเสียหายใดๆ จากกรมไม่ได้

(๑) กรมไม่ได้รับการจัดสรรเงินที่จะใช้ในการจัดจ้างหรือได้รับจัดสรรแต่ไม่เพียงพอที่จะทำการจัดจ้างครั้งนี้ต่อไป

(๒) มีการกระทำที่เข้าลักษณะผู้ยื่นข้อเสนอที่ชนะการจัดจ้างหรือที่ได้รับการคัดเลือกมีผลประโยชน์ร่วมกัน หรือมีส่วนได้เสียกับผู้ยื่นข้อเสนอรายอื่น หรือขัดขวางการแข่งขันอย่างเป็นธรรมหรือสมยอมกันกับผู้ยื่นข้อเสนอรายอื่น หรือเจ้าหน้าที่ในการเสนอราคา หรือถือว่ากระทำการทุจริตอื่นใดในการเสนอราคา

(๓) การทำการจัดจ้างครั้งนี้ต่อไปอาจก่อให้เกิดความเสียหายแก่กรม หรือกระทบต่อประโยชน์สาธารณะ

(๔) กรณีอื่นในทำนองเดียวกับ (๑) (๒) หรือ (๓) ตามที่กำหนดในกฎกระทรวง ซึ่งออกตามความในกฎหมายว่าด้วยการจัดซื้อจัดจ้างและการบริหารพัสดุภาครัฐ

๑๒. การปรับราคาค่างานก่อสร้าง

การปรับราคาค่างานก่อสร้างตามสูตรการปรับราคาตั้งระบุในข้อ ๑.๕ จะนำมาใช้ในกรณีที่ ค่างานก่อสร้างลดลงหรือเพิ่มขึ้น โดยวิธีการต่อไปนี้

ตามเงื่อนไข หลักเกณฑ์ สูตรและวิธีคำนวณที่ใช้กับสัญญาแบบปรับราคาได้ตามมติ คณะรัฐมนตรีเมื่อวันที่ ๒๒ สิงหาคม ๒๕๓๒ เรื่อง การพิจารณาช่วยเหลือผู้ประกอบการอาชีพงานก่อสร้าง ตามหนังสือสำนักเลขาธิการคณะรัฐมนตรี ที่ นร ๐๒๐๓/ว ๑๐๙ ลงวันที่ ๒๔ สิงหาคม ๒๕๓๒

สูตรการปรับราคา (สูตรค่า K) จะต้องคงที่ที่ระดับที่กำหนดไว้ในวันแล้วเสร็จตามที่ กำหนดไว้ในสัญญา หรือภายในระยะเวลาที่กรมได้ขยายออกไป โดยจะใช้สูตรของทางราชการที่ได้ระบุในข้อ ๑.๕

๑๓. มาตรฐานฝีมือช่าง

เมื่อกรมได้คัดเลือกผู้ยื่นข้อเสนอรายใดให้เป็นผู้รับจ้างและได้ตกลงจ้างก่อสร้าง ตามประกาศนี้แล้วผู้ยื่นข้อเสนอจะต้องตกลงว่าในการปฏิบัติงานก่อสร้างดังกล่าว ผู้ยื่นข้อเสนอจะต้องมีและใช้ผู้มี วุฒิบัตรระดับ ปวช. ปวส. และปวท. หรือเทียบเท่าจากสถาบันการศึกษาที่ ก.พ. รับรองให้เข้ารับราชการได้ ใน อัตราไม่ต่ำกว่าร้อยละ ๑๐ ของแต่ละสาขาช่างแต่จะต้องมีจำนวนช่างอย่างน้อย ๑ คน ในแต่ละสาขาช่าง ดังต่อไปนี้

๑๓.๑ วิศวกรโครงการ วุฒิไม่ต่ำกว่าภาคีวิศวกร สาขาวิศวกรรมโยธาตาม กฎกระทรวง จำนวน ๑ คน

๑๓.๒ วิศวกรโครงการ วุฒิไม่ต่ำกว่าภาควิศวกร สาขาวิศวกรรมไฟฟ้าตาม
กฎกระทรวง จำนวน ๑ คน

๑๓.๓ ช่างประจำโครงการ (สาขาช่างก่อสร้าง หรือช่างโยธา) จำนวน ๑ คน

๑๔. การปฏิบัติตามกฎหมายและระเบียบ

ในระหว่างระยะเวลาการก่อสร้าง ผู้ยื่นข้อเสนอที่ได้รับการคัดเลือกให้เป็นผู้รับจ้างต้อง
ปฏิบัติ ตามหลักเกณฑ์ที่กฎหมายและระเบียบได้กำหนดไว้โดยเคร่งครัด

๑๕. การประเมินผลการปฏิบัติงานของผู้ประกอบการ

กรม สามารถนำผลการปฏิบัติงานแล้วเสร็จตามสัญญาของผู้ยื่นข้อเสนอที่ได้รับการ
คัดเลือกให้ เป็นผู้รับจ้างเพื่อนำมาประเมินผลการปฏิบัติงานของผู้ประกอบการ

ทั้งนี้ หากผู้ยื่นข้อเสนอที่ได้รับการคัดเลือกไม่ผ่านเกณฑ์ที่กำหนดจะถูกระงับการยื่นข้อ
เสนอหรือทำสัญญากับกรม ไว้ชั่วคราว



ร่างขอบเขตของงาน (Terms Of Reference : TOR)

โครงการก่อสร้างระบบกระจายน้ำด้วยพลังงานแสงอาทิตย์สนับสนุนโครงการทหารพันธุ์ดีค่ายภูมิพล
อันเนื่องมาจากพระราชดำริ ตำบลเขาพระงาม อำเภอเมืองลพบุรี จังหวัดลพบุรี
ปีงบประมาณ พ.ศ. ๒๕๖๘

๑. ความเป็นมา

ตามที่กรมทรัพยากรน้ำ ได้จัดทำแผน/โครงการตามภารกิจ ระยะ ๕ ปี (พ.ศ. ๒๕๖๖-๒๕๗๐) เพื่อให้บรรลุวิสัยทัศน์กรมทรัพยากรน้ำ “ทรัพยากรน้ำมั่นคง ประชาชนมั่นใจ ใช้ประโยชน์ยั่งยืน” โดยได้บรรจุแผนงาน/โครงการ ตามความต้องการของประชาชน และสอดคล้องกับยุทธศาสตร์ชาติที่ ๕ ด้านการสร้างการเติบโตคุณภาพชีวิตที่เป็นมิตรต่อสิ่งแวดล้อม ประเด็นที่ ๕ พัฒนาความมั่นคงด้านพลังงานและเกษตรกรที่เป็นมิตรต่อสิ่งแวดล้อม ซึ่งเป็นความต้องการของโครงการทหารพันธุ์ดี ค่ายภูมิพลอันเนื่องมาจากพระราชดำริ ตำบลเขาพระงาม อำเภอเมืองลพบุรี จังหวัดลพบุรี

ศูนย์การทหารปืนใหญ่ ค่ายภูมิพล มีโครงการทหารพันธุ์ดี ค่ายภูมิพล ซึ่งเป็นโครงการอันเนื่องมาจากพระราชดำริของสมเด็จพระกนิษฐาธิราชเจ้า กรมสมเด็จพระเทพรัตนราชสุดาฯ สยามบรมราชกุมารี โดยมีวัตถุประสงค์ของโครงการเพื่อให้กำลังพลมีความรู้ในด้านการทำเกษตรอินทรีย์ รวมทั้งได้บริโภคผักที่ปลอดภัย ไม่มีสารพิษและเป็นเกษตรกรต้นแบบในอนาคต ขณะเดียวกันประชาชนที่อยู่บริเวณค่ายภูมิพลก็สามารถเข้ามาเรียนรู้และรับเมล็ดพันธุ์ผักกลับไปเพาะพันธุ์ได้ ทั้งนี้ ศูนย์การทหารปืนใหญ่ ประสบปัญหาการกระจายน้ำในพื้นที่ไปยังโครงการทหารพันธุ์ดี ค่ายภูมิพล ที่ยังไม่ทั่วถึง

๒. วัตถุประสงค์

- ๒.๑ เพื่อเพิ่มศักยภาพการกระจายน้ำให้สามารถทำเกษตรอินทรีย์ และเป็นเกษตรกรต้นแบบได้อย่างมีประสิทธิภาพ
- ๒.๒ เพื่อเป็นแหล่งกักเก็บน้ำไว้ใช้ในช่่วงฤดูแล้ง
- ๒.๓ เพื่อบรรเทาความเดือดร้อนจากอุทกภัยและภัยแล้ง

๓. คุณสมบัติของผู้ยื่นข้อเสนอ

- ๓.๑ มีความสามารถตามกฎหมาย
- ๓.๒ ไม่เป็นบุคคลล้มละลาย
- ๓.๓ ไม่อยู่ระหว่างเลิกกิจการ

๓.๔ ไม่เป็นบุคคลซึ่งอยู่ระหว่างถูกระงับการยื่นข้อเสนอหรือสัญญาเกี่ยวกับหน่วยงานของรัฐ ไว้ชั่วคราว เนื่องจากเป็นผู้ที่ไม่ผ่านเกณฑ์การประเมินผลการปฏิบัติงานของผู้ประกอบการตามระเบียบที่รัฐมนตรีว่าการกระทรวงการคลังกำหนดตามที่ประกาศเผยแพร่ในระบบเครือข่ายสารสนเทศของกรมบัญชีกลาง

๓.๕ ไม่เป็นบุคคลซึ่งถูกระบุชื่อไว้ในบัญชีรายชื่อผู้ทำงานและได้แจ้งเวียนชื่อให้เป็นผู้ทำงานของหน่วยงานของรัฐในระบบเครือข่ายสารสนเทศของกรมบัญชีกลาง ซึ่งรวมถึงนิติบุคคลที่ผู้ทำงานเป็นหุ้นส่วนผู้จัดการ กรรมการผู้จัดการ ผู้บริหาร ผู้มีอำนาจในการดำเนินงานในกิจการของนิติบุคคลนั้นด้วย

๓.๖ มีคุณสมบัติและไม่มีลักษณะต้องห้ามตามที่คณะกรรมการนโยบายการจัดซื้อจัดจ้างและการบริหารพัสดุภาครัฐกำหนดในราชกิจจานุเบกษา

- ๓.๗ เป็นนิติบุคคลตามกฎหมายผู้มีอาชีพรับจ้างงานที่ประกวดราคาอิเล็กทรอนิกส์ดังกล่าว

๓.๘ ไม่เป็นผู้มีผลประโยชน์ร่วมกันกับผู้ยื่นข้อเสนอรายอื่นที่เข้ายื่นข้อเสนอให้แก่กรม ณ วันประกาศประกวดราคาอิเล็กทรอนิกส์ หรือไม่เป็นผู้กระทำการอันเป็นการขัดขวาง การแข่งขันอย่างเป็นธรรม ในการประกวดราคาอิเล็กทรอนิกส์ครั้งนี้

๓.๙ ไม่เป็นผู้ได้รับเอกสิทธิ์หรือความคุ้มกัน ซึ่งอาจปฏิเสธไม่ยอมขึ้นศาลไทย เว้นแต่รัฐบาลของผู้ยื่นข้อเสนอได้มีคำสั่งให้สละเอกสิทธิ์และความคุ้มกันเช่นนั้น

๓.๑๐ ผู้ยื่นข้อเสนอต้องมีผลงานก่อสร้างประเภทเดียวกันกับงานที่ประกวดราคาจ้างก่อสร้างในวงเงินไม่น้อยกว่า ๑,๘๐๐,๐๐๐.- บาท (หนึ่งล้านแปดแสนบาทถ้วน) และเป็นผลงานที่เป็นคู่สัญญาโดยตรงกับหน่วยงานของรัฐ หรือหน่วยงานเอกชนที่กรมทรัพยากรน้ำเชื่อถือ ซึ่งผลงานดังกล่าวต้องเป็นผลงานในสัญญาเดียวเท่านั้นและเป็นผลงานที่ได้ทำงานแล้วเสร็จตามสัญญา ซึ่งได้มีการส่งมอบงานและตรวจรับเรียบร้อยแล้ว

๓.๑๑ ผู้ยื่นข้อเสนอที่ยื่นข้อเสนอในรูปแบบของ “กิจการร่วมค้า” ต้องมีคุณสมบัติดังนี้

(๑) กรณีที่ข้อตกลงระหว่างผู้เข้าร่วมค้ากำหนดให้ผู้เข้าร่วมค้ารายใดรายหนึ่งเป็นผู้เข้าร่วมค้าหลัก ข้อตกลงระหว่างผู้เข้าร่วมค้าจะต้องมีการกำหนดสัดส่วนหน้าที่ และความรับผิดชอบในปริมาณงาน สิ่งของ หรือมูลค่าตามสัญญาของผู้เข้าร่วมค้าหลักมากกว่าผู้เข้าร่วมค้ารายอื่นทุกราย

(๒) กรณีที่ข้อตกลงระหว่างผู้เข้าร่วมค้ากำหนดให้ผู้เข้าร่วมค้ารายใดรายหนึ่งเป็นผู้เข้าร่วมค้าหลัก กิจการร่วมค่านั้นต้องใช้ผลงานของผู้เข้าร่วมค้าหลักรายเดียวเป็นผลงานของกิจการร่วมค้าที่ยื่นข้อเสนอ

สำหรับข้อตกลงระหว่างผู้เข้าร่วมค้าที่ไม่ได้กำหนดให้ผู้เข้าร่วมค้ารายใดเป็นผู้เข้าร่วมค้าหลัก ผู้เข้าร่วมค้าทุกรายจะต้องมีคุณสมบัติครบถ้วนตามเงื่อนไขที่กำหนดไว้ในเอกสารเชิญชวน หรือหนังสือเชิญชวน

(๓) กรณีที่ข้อตกลงระหว่างผู้เข้าร่วมค้ากำหนดให้มีการมอบหมายผู้เข้าร่วมค้ารายใดรายหนึ่งเป็นผู้ยื่นข้อเสนอ ในนามกิจการร่วมค้า การยื่นข้อเสนอดังกล่าวไม่ต้องมีหนังสือมอบอำนาจ

สำหรับข้อตกลงระหว่างผู้เข้าร่วมค้าที่ไม่ได้กำหนดให้ผู้เข้าร่วมค้ารายใดเป็นผู้ยื่นข้อเสนอ ผู้เข้าร่วมค้าทุกรายจะต้องลงลายมือชื่อในหนังสือมอบอำนาจให้ผู้เข้าร่วมค้ารายใดรายหนึ่งเป็นผู้ยื่นข้อเสนอในนามกิจการร่วมค้า

๓.๑๒ ผู้ยื่นข้อเสนอต้องลงทะเบียนในระบบจัดซื้อจัดจ้างภาครัฐด้วยอิเล็กทรอนิกส์ (Electronic Government Procurement : e - GP) ของกรมบัญชีกลาง

๓.๑๓ ผู้ยื่นข้อเสนอต้องมีมูลค่าสุทธิของกิจการ ดังนี้

(๑) กรณีผู้ยื่นข้อเสนอเป็นนิติบุคคลที่จัดตั้งขึ้นตามกฎหมายไทยซึ่งได้จดทะเบียนเกินกว่า ๑ ปี ต้องมีมูลค่าสุทธิของกิจการ จากผลต่างระหว่างสินทรัพย์สุทธิหักด้วยหนี้สินสุทธิ ที่ปรากฏในงบแสดงฐานะการเงินที่มีการตรวจรับรองแล้ว ซึ่งจะต้องแสดงค่าเป็นบวก ๑ ปีสุดท้ายก่อนวันยื่นข้อเสนอ

(๒) กรณีผู้ยื่นข้อเสนอเป็นนิติบุคคลที่จัดตั้งขึ้นตามกฎหมายไทย ซึ่งยังไม่มีงบแสดงฐานะการเงินกับกรมพัฒนาธุรกิจการค้า ให้พิจารณาการกำหนดมูลค่าของทุนจดทะเบียน โดยผู้ยื่นข้อเสนอจะต้องมีทุนจดทะเบียนที่เรียกชำระมูลค่าหุ้นแล้ว ณ วันที่ยื่นข้อเสนอ ไม่ต่ำกว่า ๑,๐๐๐,๐๐๐.- บาท

(๑) มูลค่าการจัดซื้อจัดจ้างไม่เกิน ๑ ล้านบาท ไม่ต้องกำหนดทุนจดทะเบียน

(๒) มูลค่าการจัดซื้อจัดจ้างเกิน ๑ ล้านบาท แต่ไม่เกิน ๕ ล้านบาท ต้องมีทุนจดทะเบียน ไม่ต่ำกว่า ๑ ล้านบาท

(๓) กรณีที่ผู้ยื่นข้อเสนอไม่มีมูลค่าสุทธิของกิจการหรือทุนจดทะเบียน หรือมีแต่ไม่เพียงพอที่จะเข้ายื่นข้อเสนอ ผู้ยื่นข้อเสนอสามารถขอวงเงินสินเชื่อ โดยต้องมีวงเงินสินเชื่อ ๑ ใน ๔ ของมูลค่างบประมาณของโครงการหรือรายการที่ยื่นข้อเสนอในแต่ละครั้ง (สินเชื่อที่ธนาคารภายในประเทศ หรือบริษัทเงินทุนหรือบริษัทเงินทุนหลักทรัพย์ที่ได้รับอนุญาตให้ประกอบกิจการเงินทุนเพื่อการพาณิชย์ และประกอบธุรกิจค้าประกันตามประกาศของธนาคารแห่งประเทศไทย ตามรายชื่อบริษัทเงินทุนที่ธนาคารแห่งประเทศไทยแจ้งเวียนให้ทราบ โดยพิจารณาจากยอดเงินรวมของวงเงินสินเชื่อที่สำนักงานใหญ่รับรองหรือที่สำนักงานสาขารับรอง (กรณีได้รับมอบอำนาจจากสำนักงานใหญ่) ซึ่งออกให้แก่ผู้ยื่นเสนอนับถึงวันยื่นข้อเสนอไม่เกิน ๙๐ วัน)

(๔) กรณีตาม (๑) - (๓) ยกเว้นสำหรับกรณีดังต่อไปนี้

(๔.๑) กรณีที่ผู้ยื่นข้อเสนอเป็นหน่วยงานของรัฐ

(๔.๒) นิติบุคคลที่จัดตั้งขึ้นตามกฎหมายไทยที่อยู่ระหว่างการฟื้นฟูกิจการตามพระราชบัญญัติล้มละลาย (ฉบับที่ ๑๐) พ.ศ. ๒๕๖๑

(๔.๓) งานก่อสร้างที่กรมบัญชีกลางได้ขึ้นทะเบียนผู้ประกอบการงานก่อสร้างแล้ว และงานก่อสร้างที่หน่วยงานของรัฐได้มีการจัดทำบัญชีผู้ประกอบการงานก่อสร้างที่มีคุณสมบัติเบื้องต้นไว้แล้วก่อนวันที่พระราชบัญญัติการจัดซื้อจัดจ้างและการบริหารพัสดุมีผลใช้บังคับ

๔. รูปแบบรายการหรือคุณลักษณะเฉพาะ

รายละเอียดโครงการประกอบด้วย

๔.๑ งานดินซุดด้วยเครื่องจักร ระยะขุดดิน ๑ - ๒ กิโลเมตร

๔.๒ งานก่อสร้างระบบกระจายน้ำด้วยพลังงานแสงอาทิตย์

แบบถังเก็บน้ำหอดังสูงแซมแปญ ขนาดความจุ ๓๐ ลบ.ม. สูง ๓๐ เมตร

๔.๓ งานขุดวางท่อส่งน้ำ ท่อ PVC ขนาด ๔ นิ้ว ความยาวประมาณ ๑,๗๙๐ เมตร

๔.๔ งานป้ายชื่อโครงการระบบส่งน้ำ งานป้ายแนะนำโครงการ

๕. ระยะเวลาดำเนินการ

ดำเนินการก่อสร้างแล้วเสร็จภายใน ๑๒๐ วัน นับถัดจากวันที่ได้รับหนังสือแจ้งจากกรมทรัพยากรน้ำให้เริ่มทำงาน

๖. วงเงินงบประมาณ

งบประมาณที่ได้รับจัดสรร ๔,๕๐๐,๐๐๐ บาท (สี่ล้านห้าแสนบาทถ้วน) งบประมาณรายจ่ายประจำปีงบประมาณ พ.ศ. ๒๕๖๘ งบลงทุน ค่าที่ดินและสิ่งก่อสร้าง รายการก่อสร้างระบบกระจายน้ำด้วยพลังงานแสงอาทิตย์สนับสนุนโครงการทหารพันธุ์ดีค่ายภูมิพลอันเนื่องมาจากพระราชดำริ ตำบลเขาพระงาม อำเภอเมืองลพบุรี จังหวัดลพบุรี

๗. หลักฐานการยื่นข้อเสนอ

ผู้ยื่นข้อเสนอจะต้องเสนอเอกสารหลักฐานยื่นมาพร้อมกับการเสนอราคาทางระบบจัดซื้อจัดจ้างภาครัฐด้วยอิเล็กทรอนิกส์ โดยแยกเป็น ๒ ส่วน คือ

๗.๑ ส่วนที่ ๑ อย่างน้อยต้องมีเอกสารดังต่อไปนี้

(๑) ในกรณีผู้ยื่นข้อเสนอเป็นนิติบุคคล

(ก) ห้างหุ้นส่วนสามัญหรือห้างหุ้นส่วนจำกัด ให้ยื่นสำเนาหนังสือรับรองการจดทะเบียนนิติบุคคล บัญชีรายชื่อหุ้นส่วนผู้จัดการ ผู้มีอำนาจควบคุม (ถ้ามี)

(ข) บริษัทจำกัดหรือบริษัทมหาชนจำกัด ให้ยื่นสำเนาหนังสือรับรองการจดทะเบียนนิติบุคคล หนังสือบริคณห์สนธิ บัญชีรายชื่อกรรมการผู้จัดการ ผู้มีอำนาจควบคุม (ถ้ามี) และบัญชีผู้ถือหุ้นรายใหญ่ (ถ้ามี)

(๒) ในกรณีผู้ยื่นข้อเสนอเป็นบุคคลธรรมดาหรือคณะบุคคลที่ไม่มีนิติบุคคล ให้ยื่นสำเนาบัตรประจำตัวประชาชนของผู้ยื่นข้อเสนอ สำเนาข้อตกลงที่แสดงถึงการเข้าเป็นหุ้นส่วน (ถ้ามี) สำเนาบัตรประจำตัวประชาชนของผู้เป็นหุ้นส่วน หรือสำเนาหนังสือเดินทางของผู้เป็นหุ้นส่วนที่มีได้ถือสัญชาติไทย

(๓) ในกรณีผู้ยื่นข้อเสนอเป็นผู้ยื่นข้อเสนอร่วมกันในฐานะเป็นผู้ร่วมค้า ให้ยื่นสำเนาสัญญาของการเข้าร่วมค้า และเอกสารตามที่ระบุไว้ใน (๑) หรือ (๒) ของผู้ร่วมค้า แล้วแต่กรณี

(๔) ผู้ยื่นข้อเสนอต้องแสดงหลักฐานเกี่ยวกับมูลค่าสุทธิของกิจการ ดังนี้

(๔.๑) ในกรณีผู้ยื่นข้อเสนอเป็นนิติบุคคล ให้ยื่นงบแสดงฐานะการเงินที่มีการรับรองแล้ว ๑ ปี สุกท้ายก่อนวันยื่นข้อเสนอ โดยให้ยื่นขณะเข้าเสนอราคา

(๔.๒) ในกรณีผู้ยื่นข้อเสนอเป็นบุคคลธรรมดา ให้ยื่นหนังสือรับรองบัญชีเงินฝาก ไม่เกิน ๙๐ วัน ก่อนวันยื่นข้อเสนอ โดยให้ยื่นขณะเข้าเสนอราคา และจะต้องแสดงหนังสือรับรองบัญชีเงินฝากที่มีมูลค่า ดังกล่าวอีกครั้งหนึ่งในวันลงนามในสัญญา

(๔.๓) กรณีที่ผู้ยื่นข้อเสนอไม่มีมูลค่าสุทธิของกิจการและทุนจดทะเบียน หรือมีแต่ไม่เพียงพอที่จะ เข้ายื่นข้อเสนอ ให้ยื่นสำเนาหนังสือรับรองวงเงินสินเชื่อ (สินเชื่อที่ธนาคารภายในประเทศหรือบริษัทเงินทุน หรือบริษัทเงินทุนหลักทรัพย์ที่ได้รับอนุญาตให้ประกอบกิจการเงินทุนเพื่อการพาณิชย์และประกอบธุรกิจ ค่าประกัน ตามประกาศของธนาคารแห่งประเทศไทย ตามรายชื่อบริษัทเงินทุนที่ธนาคารแห่งประเทศไทย แจ้งเวียนให้ทราบ โดยพิจารณาจากยอดเงินรวมของวงเงินสินเชื่อที่สำนักงานใหญ่รับรองหรือที่สำนักงานสาขา รับรอง (กรณีได้รับมอบอำนาจจากสำนักงานใหญ่) ซึ่งออกให้แก่ผู้ยื่นข้อเสนอ นับถึงวันยื่นข้อเสนอไม่เกิน ๙๐ วัน)

(๕) เอกสารเพิ่มเติมอื่น ๆ

(๕.๑) สำเนาใบทะเบียนพาณิชย์

(๕.๒) สำเนาใบทะเบียนภาษีมูลค่าเพิ่ม (ภพ.๒๐)

(๕.๓) สำเนาบัตรประจำตัวผู้มีอำนาจลงนาม

(๖) บัญชีเอกสารส่วนที่ ๑ ทั้งหมดที่ได้ยื่นพร้อมกับการเสนอราคาทางระบบจัดซื้อจัดจ้างภาครัฐด้วย อิเล็กทรอนิกส์ ตามแบบเอกสารแนบท้ายเอกสารประกวดราคา โดยไม่ต้องแนบในรูปแบบ PDF File (Portable Document Format)

ทั้งนี้ เมื่อผู้ยื่นข้อเสนอดำเนินการแนบไฟล์เอกสารตามบัญชีเอกสารส่วนที่ ๑ ครบถ้วนถูกต้องแล้วระบบ จัดซื้อจัดจ้างภาครัฐด้วยอิเล็กทรอนิกส์จะสร้างบัญชีเอกสารส่วนที่ ๑ ตามแบบในเอกสารแนบท้ายเอกสาร ประกวดราคา โดยผู้ยื่นข้อเสนอไม่ต้องแนบบัญชีเอกสารส่วนที่ ๑ ดังกล่าวในรูปแบบ PDF File (Portable Document Format)

๗.๒ ส่วนที่ ๒ อย่างน้อยต้องมีเอกสารดังต่อไปนี้

(๑) ในกรณีที่ผู้ยื่นข้อเสนอมอบอำนาจให้บุคคลอื่นกระทำการแทนให้แนบหนังสือ มอบอำนาจซึ่งติดอากรแสตมป์ตามกฎหมาย โดยมีหลักฐานแสดงตัวตนของผู้มอบอำนาจและผู้รับมอบอำนาจ ทั้งนี้หากผู้รับมอบอำนาจเป็นบุคคลธรรมดาต้องเป็นผู้ที่บรรลุนิติภาวะตามกฎหมายแล้วเท่านั้น

(๒) สำเนาหนังสือรับรองผลงานก่อสร้างพร้อมทั้งรับรองสำเนาถูกต้อง

(๓) สำเนาใบขึ้นทะเบียนผู้ประกอบการวิสาหกิจขนาดกลางและขนาดย่อม (SME) (ถ้ามี)

(๔) เอกสารประกอบการพิจารณาในเอกสารแนบท้ายเอกสารประกวดราคาอิเล็กทรอนิกส์ ตามที่ กำหนดในข้อ ๑.๑๐ รายการรายละเอียดด้านวิศวกรรม เฉพาะรายการตามที่ปรากฏในแบบรูปรายการและ/ หรือราคากลาง

(๕) บัญชีเอกสารส่วนที่ ๒ ทั้งหมดที่ได้ยื่นพร้อมกับการเสนอราคาทางระบบจัดซื้อจัดจ้างภาครัฐด้วย อิเล็กทรอนิกส์ตามแบบเอกสารแนบท้ายเอกสารประกวดราคา โดยไม่ต้องแนบในรูปแบบ PDF File (Portable Document Format)

ทั้งนี้ เมื่อผู้ยื่นข้อเสนอดำเนินการแนบไฟล์เอกสารตามบัญชีเอกสารส่วนที่ ๒ ครบถ้วนถูกต้องแล้ว ระบบจัดซื้อจัดจ้างภาครัฐด้วยอิเล็กทรอนิกส์จะสร้างบัญชีเอกสารส่วนที่ ๒ ตามแบบในเอกสารแนบท้ายเอกสารประกวดราคา ให้โดยผู้ยื่นข้อเสนอไม่ต้องแนบบัญชีเอกสารส่วนที่ ๒ ดังกล่าวในรูปแบบ PDF File (Portable Document Format)

๘. การเสนอราคา

๘.๑ ราคาที่เสนอจะต้องเสนอกำหนดยื่นราคาไม่น้อยกว่า ๑๘๐ วัน นับตั้งแต่วันยื่นข้อเสนอโดยภายใน กำหนดยื่นราคา ผู้ยื่นข้อเสนอต้องรับผิดชอบราคาที่ตนได้เสนอไว้และจะถอนการเสนอราคามีได้

๘.๒ ผู้ยื่นข้อเสนอจะต้องเสนอกำหนดเวลาดำเนินการก่อสร้างแล้วเสร็จไม่เกิน ๑๒๐ วัน ถัดจากวันที่ได้รับ หนังสือแจ้งจากกรมทรัพยากรน้ำให้เริ่มทำงาน

๙. การลงนามในสัญญา

การจัดซื้อจัดจ้างครั้งนี้จะมีการลงนามในสัญญาหรือข้อตกลงเป็นหนังสือได้ต่อเมื่อพระราชบัญญัติงบประมาณรายจ่ายประจำปีงบประมาณ พ.ศ.๒๕๖๘ มีผลใช้บังคับ และได้รับจัดสรรงบประมาณรายจ่าย ประจำปีงบประมาณ พ.ศ.๒๕๖๘ จากสำนักงบประมาณแล้ว และกรณีที่กรมทรัพยากรน้ำไม่ได้รับการจัดสรร งบประมาณเพื่อการจัดซื้อจัดจ้างในครั้งนี้นี้กรมทรัพยากรน้ำสามารถยกเลิกการจัดซื้อจัดจ้างครั้งนี้ได้

๑๐. การจ่ายเงินล่วงหน้า

ผู้ยื่นข้อเสนอที่มีสิทธิเสนอขอรับเงินล่วงหน้าในอัตราไม่เกินร้อยละ ๑๕ (สิบห้า) ของราคาค่าจ้างทั้งหมด แต่ทั้งนี้จะต้องส่งมอบหลักประกันเงินล่วงหน้าเป็นพันธบัตรรัฐบาลไทย หรือหนังสือค้ำประกันหรือหนังสือ ค้ำประกันอิเล็กทรอนิกส์ของธนาคารในประเทศตามแบบดังระบุในเอกสารแนบท้ายเอกสารประกวดราคา ให้แก่กรมทรัพยากรน้ำ ก่อนการรับเงินล่วงหน้า

๑๑. ค่าจ้างและการจ่ายเงิน

กรมทรัพยากรน้ำจะจ่ายค่าจ้างต่อหน่วยของงานแต่ละรายการที่ได้ทำสำเร็จจริงตามราคาต่อหน่วย ที่กำหนดไว้ในใบแจ้งปริมาณงานและราคารอกจากในกรณีต่อไปนี้

(๑) เมื่อปริมาณงานที่ทำเสร็จจริงในส่วนที่เกินกว่าร้อยละ ๑๒๕ (หนึ่งร้อยยี่สิบห้า) แต่ไม่เกินร้อยละ ๑๕๐ (หนึ่งร้อยห้าสิบ) ของปริมาณงานที่กำหนดไว้ในสัญญาหรือใบแจ้งปริมาณงานและราคาจะจ่ายให้ในอัตราร้อย ละ ๙๐ (เก้าสิบ) ของราคาต่อหน่วยตามสัญญา

(๒) เมื่อปริมาณงานที่ทำเสร็จจริงในส่วนที่เกินกว่าร้อยละ ๑๕๐ (หนึ่งร้อยห้าสิบ) ของ ปริมาณงานที่ กำหนดไว้ในสัญญาหรือใบแจ้งปริมาณงานและราคา จะจ่ายให้ในอัตราร้อยละ ๘๓ (แปดสิบสาม) ของราคาต่อ หน่วยตามสัญญา

(๓) เมื่อปริมาณงานที่ทำเสร็จจริงน้อยกว่าร้อยละ ๗๕ (เจ็ดสิบห้า) ของปริมาณงานที่กำหนดไว้ในสัญญา หรือใบแจ้งปริมาณงานและราคา จะจ่ายให้ตามราคาต่อหน่วยในสัญญา และจะจ่ายเพิ่มชดเชยเป็น ค่า overhead และ mobilization สำหรับงานรายการนั้นในอัตราร้อยละ ๑๗ (สิบเจ็ด) ของผลต่างระหว่าง ปริมาณงานทั้งหมดของงานรายการนั้นตามสัญญาโดยประมาณ กับปริมาณงานที่ทำเสร็จจริงคูณด้วยราคาต่อ หน่วยตามสัญญา ทั้งนี้การจ่ายเงินเพิ่มชดเชยเป็นค่า Overhead และ Mobilization ดังกล่าว ผู้ว่าจ้างจะจ่าย ให้แก่ผู้รับจ้าง ในงวดสุดท้ายของการจ่ายเงินค่างานตามสัญญา

(๔) กรมทรัพยากรน้ำจะจ่ายเงินที่เพิ่มขึ้นตาม (๑) และ (๒) ดังกล่าวข้างต้น ในงวดสุดท้ายของการจ่ายเงิน หรือก่อนงวดสุดท้ายของการจ่ายเงินตามที่กรมทรัพยากรน้ำจะพิจารณาตามที่เห็นสมควร เว้นแต่กรณีที่ กรมทรัพยากรน้ำพิจารณาเห็นว่าปริมาณงานที่ทำเสร็จจริงดังกล่าว มิได้มีส่วนเกี่ยวข้องกับงานอื่นที่เหลือ

อีกทั้งงานที่เหลืออยู่ก็มีได้มี ผลกระทบต่อการจ่ายเงินค่างานที่แล้วเสร็จจริงในงวดดังกล่าว ทั้งนี้กรมทรัพยากรน้ำ อาจจ่ายเงินที่เพิ่มขึ้นให้แก่ผู้รับจ้าง พร้อมกับการจ่ายเงินค่างานงวดนั้น ๆ และการพิจารณาร่างงานใดอยู่ใน หลักเกณฑ์ดังกล่าวหรือไม่เป็นดุลพินิจโดยเด็ดขาดของกรมทรัพยากรน้ำ

กรมทรัพยากรน้ำจะจ่ายเงินค่าจ้างให้แก่ผู้รับจ้างเป็นรายงวดตามเนื้องานที่ทำเสร็จจริงเมื่อกรมทรัพยากรน้ำ หรือเจ้าหน้าที่ของกรมทรัพยากรน้ำได้ทำการตรวจสอบผลงานที่ทำเสร็จแล้ว และปรากฏว่าเป็นที่พอใจ ตรงตามข้อกำหนดแห่งสัญญาทุกประการ กรมทรัพยากรน้ำจะออกหนังสือรับรองการรับมอบงานนั้นให้ไว้แก่ ผู้รับจ้าง

การจ่ายเงินงวดสุดท้ายจะจ่ายให้เมื่องานทั้งหมดตามสัญญาได้แล้วเสร็จทุกประการ

๑๒. หลักเกณฑ์และสิทธิในการพิจารณา

๑๒.๑ การพิจารณาผลการยื่นข้อเสนอประกวดราคาอิเล็กทรอนิกส์ครั้งนี้ กรมทรัพยากรน้ำจะพิจารณาตัดสิน โดยใช้หลักเกณฑ์ราคา

๑๒.๒ การพิจารณาผู้ชนะการยื่นข้อเสนอ กรมทรัพยากรน้ำจะพิจารณาจากราคารวม

๑๓. สถานที่ส่งมอบงาน

สถานที่ส่งมอบงาน ณ โครงการก่อสร้างระบบกระจายน้ำด้วยพลังงานแสงอาทิตย์สนับสนุนโครงการทหารพันธุ์ดี ค่ายภูมิพลอันเนื่องมาจากพระราชดำริ ตำบลเขาพระงาม อำเภอเมืองลพบุรี จังหวัดลพบุรี

๑๔. อัตราค่าปรับ

ค่าปรับตามแบบสัญญาจ้างแนบท้ายเอกสารประกวดราคาอิเล็กทรอนิกส์นี้ หรือข้อตกลงจ้างเป็นหนังสือ จะกำหนดดังนี้

๑๔.๑ หากผู้รับจ้างไม่สามารถทำงานให้แล้วเสร็จภายในเวลาที่กำหนดไว้ในสัญญาและผู้ว่าจ้างยังมีได้บอก เลิกสัญญา ผู้รับจ้างต้องชำระค่าปรับให้แก่ผู้ว่าจ้างเป็นรายวันในอัตราร้อยละ ๐.๑๐ ของค่าจ้างตามสัญญา

๑๔.๒ กรณีที่ผู้รับจ้างจะไปจ้างช่วงให้ผู้อื่นทำอีกทอดหนึ่งโดยไม่ได้รับอนุญาตจากกรมทรัพยากรน้ำ จะกำหนดค่าปรับสำหรับการฝ่าฝืนดังกล่าวเป็นจำนวนร้อยละ ๑๐ ของวงเงินจ้างช่วงนั้น

๑๕. การรับประกันความชำรุดบกพร่อง

ผู้รับจ้างซึ่งได้ทำสัญญาตามแบบ หรือข้อตกลงจ้างเป็นหนังสือแล้วแต่กรณี จะต้องรับประกันความชำรุด บกพร่องของงานจ้างที่เกิดขึ้นภายในระยะเวลาไม่น้อยกว่า ๒ ปี นับถัดจากวันที่ผู้ว่าจ้างได้รับมอบงานงวดสุดท้าย โดยต้องรีบจัดการซ่อมแซมแก้ไขให้ใช้การได้ดีดังเดิมภายใน ๑๕ วัน นับถัดจากวันที่ได้รับแจ้งความชำรุด บกพร่อง

๑๖. การปรับราคาค่างานก่อสร้าง

สูตรการปรับราคา (สูตรค่า K) จะต้องคงที่ที่ระดับที่กำหนดไว้ในวันแล้วเสร็จตามที่กำหนดไว้ในสัญญา หรือภายในระยะเวลาที่สำนักงานได้ขยายออกไป โดยจะใช้สูตรของทางราชการ ตามเงื่อนไขหลักเกณฑ์ สูตร และวิธีการคำนวณที่ใช้กับสัญญาแบบปรับราคาได้ ตามมติคณะรัฐมนตรีเมื่อวันที่ ๒๒ สิงหาคม ๒๕๓๒ เรื่อง การพิจารณาช่วยเหลือผู้ประกอบการอาชีพงานก่อสร้าง ตามหนังสือสำนักเลขาธิการคณะรัฐมนตรี ที่ นร ๐๒๐๓/ว ๑๐๙ ลงวันที่ ๒๔ สิงหาคม ๒๕๓๒

๑๗. มาตรฐานฝีมือช่าง

การควบคุมงานเพื่อการก่อสร้างตามสัญญา ผู้รับจ้างจะต้องจัดหาช่างฝีมือที่ผ่านการทดสอบมาตรฐานฝีมือจากสถาบันของทางราชการ หรือผู้มีวุฒิบัตรระดับ ปวช. ปวส. และปริญญาตรี หรือเทียบเท่า จากสถาบันการศึกษาที่ กพ. รับรองให้เข้ารับราชการได้ ในอัตราไม่ต่ำกว่าร้อยละ ๑๐ (สิบ) ของแต่ละสาขาช่าง แต่จะต้องมีช่าง จำนวนอย่างน้อย ๑ คน ในแต่ละสาขาช่าง รวม ๓ คน ดังต่อไปนี้

๑. วิศวกรโครงการ วุฒิไม่ต่ำกว่าภาควิศวกร สาขาวิศวกรรมโยธาตามกฎกระทรวง จำนวน ๑ คน
๒. วิศวกรโครงการ วุฒิไม่ต่ำกว่าภาควิศวกร สาขาวิศวกรรมไฟฟ้าตามกฎกระทรวง จำนวน ๑ คน
๓. ช่างประจำโครงการ (สาขาช่างก่อสร้าง หรือช่างโยธา) จำนวน ๑ คน

๑๘. การใช้วัสดุที่ผลิตภายในประเทศไทย

ผู้รับจ้างต้องใช้วัสดุประเภทวัสดุหรือครุภัณฑ์ที่จะใช้ในงานก่อสร้าง เป็นวัสดุที่ผลิตภายในประเทศ โดยจะต้องใช้ไม่น้อยกว่าร้อยละ ๖๐ ของมูลค่าวัสดุจะใช้นในงานก่อสร้างทั้งหมดตามสัญญา และดำเนินการตามเงื่อนไขดังต่อไปนี้

๑๘.๑ ให้ใช้เหล็กที่ผลิตภายในประเทศซึ่งต้องไม่น้อยกว่าร้อยละ ๙๐ ของปริมาณเหล็กที่ต้องใช้ในงานก่อสร้างทั้งหมดตามสัญญา

๑๘.๒ หากการใช้เหล็กตามข้อ ๑๘.๑ ยังไม่ครบร้อยละของมูลค่าที่กำหนดให้ใช้วัสดุส่งเสริมการผลิตภายในประเทศ (ร้อยละ ๖๐) ให้ผู้รับจ้างใช้วัสดุที่ผลิตภายในประเทศประเภทอื่นให้ครบตามร้อยละของมูลค่าที่กำหนดได้

ทั้งนี้ ผู้รับจ้างต้องจัดทำแผนการใช้วัสดุที่ผลิตในประเทศ และแผนการใช้เหล็กที่ผลิตภายในประเทศ เสนอผู้ว่าจ้างภายใน ๖๐ วัน นับถัดจากวันลงนามในสัญญา ตามแบบเอกสารแนบท้าย (ภาคผนวก ๑ และ ภาคผนวก ๒)

๑๙. สถานที่ติดต่อเพื่อขอทราบข้อมูลเพิ่มเติม และส่งข้อเสนอแนะ วิจารณ์ หรือแสดงความคิดเห็น

สามารถส่งข้อคิดเห็นหรือข้อเสนอแนะ วิจารณ์กับร่างขอบเขตของงานได้ที่

สำนักงานทรัพยากรน้ำที่ ๒ เลขที่ ๑๑๒ หมู่ที่ ๙ ตำบลหนองยาว อำเภอเมือง จังหวัดสระบุรี

รหัสไปรษณีย์ ๑๘๐๐๐ ทางไปรษณีย์ด่วนพิเศษ (EMS)

โทรศัพท์หมายเลข ๐ ๓๖๒๒ ๕๒๔๑ ต่อ ๑๑๑, ๑๑๕

โทรสารหมายเลข ๐ ๓๖๒๒ ๕๕๑๗

Email : egp0612@dwr.mail.go.th

สาธารณชนที่ต้องการเสนอแนะ วิจารณ์ หรือมีความเห็น ต้องเปิดเผยชื่อและที่อยู่ของผู้ให้ข้อเสนอแนะ วิจารณ์ หรือมีความเห็นด้วย

ลงชื่อ.....ประธานกรรมการ

(นายธนภุต บุญกาญจน์)

วิศวกรโยธาชำนาญการ

ลงชื่อ.....กรรมการ

(นายธวัช เหล่าโรจน์ทวีกุล)

วิศวกรโยธาปฏิบัติการ

เห็นชอบ
อนุมัติ

(นายพิสิทธิ์ ทิพย์โอสถ)

ผู้อำนวยการสำนักงานทรัพยากรน้ำที่ ๒ ปฏิบัติราชการแทน

อธิบดีกรมทรัพยากรน้ำ

ลงชื่อ.....กรรมการ

(นางประภัสสร ศรีกันทอง)

นักวิชาการพัสดุชำนาญการ

โครงการก่อสร้างระบบกระจายน้ำด้วยพลังงานแสงอาทิตย์สนับสนุนโครงการ

ทหารพันธุ์ดีค่ายภูมิพลอันเนื่องมาจากพระราชดำริ

- เครื่องสูบน้ำ Vertical Multistage ชนิด ๕.๕ KW.
- ถังเก็บน้ำหอถังสูงแชมเปญ ขนาดความจุ ๓๐ ลบ.ม. สูง ๓๐ ม.

เอกสารแนบท้ายเอกสารประกวดราคาอิเล็กทรอนิกส์

ข้อ ๑.๑๐ รายการรายละเอียดด้านวิศวกรรม

(ลงชื่อ)..........ประธานกรรมการ

(ลงชื่อ)..........กรรมการ

(ลงชื่อ)..........กรรมการ

รายการรายละเอียดด้านวิศวกรรม

๑. รายการทั่วไป

รายการรายละเอียดด้านวิศวกรรม (Specifications) ที่จะต้องใช้ควบคู่กับเงื่อนไขของสัญญา (Conditions of Contract) แบบก่อสร้าง (Construction Drawings) ใบแจ้งปริมาณงานและราคา (Bill of Quantities, BOQ) และผู้รับจ้างจะต้องปฏิบัติตามเงื่อนไขที่ระบุในเอกสารสัญญาและตามคำแนะนำของผู้ควบคุมงานของผู้ว่าจ้าง

ผู้รับจ้างจะต้องทราบสภาพของบริเวณก่อสร้างและขอบเขตของงานก่อสร้างเป็นอย่างดี และจะต้องทำการก่อสร้างตามรายการรายละเอียดด้านวิศวกรรม แบบก่อสร้าง และคำแนะนำของผู้ควบคุมงานของผู้ว่าจ้าง

รายการรายละเอียดด้านวิศวกรรมนี้แสดงมาตรฐานต่ำสุดที่ต้องการสำหรับงานก่อสร้างตามสัญญานี้ ผู้รับจ้างจะต้องปฏิบัติตามข้อกำหนดและภาระผูกพันต่าง ๆ ซึ่งได้ระบุไว้ในเงื่อนไขของสัญญาและรายการรายละเอียดด้านวิศวกรรม ในทางตรงกันข้าม ค่าใช้จ่ายสำหรับการดำเนินงาน ตามภาระผูกพันต่าง ๆ เช่น การโยกย้ายเครื่องจักรก่อสร้างเข้าปฏิบัติงาน ค่าดำเนินการ กำไร ฯลฯ จะรวมอยู่ในรายการค่าใช้จ่าย (Pay Item) ที่เหมาะสมของรายการในใบแจ้งปริมาณงานและราคาของสัญญานี้

๒ มาตรฐาน

ในรายการรายละเอียดนี้จะมีการอ้างถึงมาตรฐานต่าง ๆ เช่น มาตรฐานอุตสาหกรรมไทย มอก. ด้วยเลขที่ที่เหมาะสม ในกรณีนี้การอ้าง มอก. จะรวมถึงข้อความว่า “หรือมาตรฐานเทียบเท่าซึ่งจะต้องขออนุมัติจากผู้ควบคุมงานของผู้ว่าจ้าง”

ในกรณีที่ผู้รับจ้างเสนอที่จะส่งมาตรฐานอื่นเพื่อรับการพิจารณาจากผู้ควบคุมงานของผู้ว่าจ้างจะต้องใช้เวลาผู้ควบคุมงานของผู้ว่าจ้างเพียงพอในการตรวจสอบมาตรฐานนั้น ๆ และในการทำตามคำสั่งของผู้ควบคุมงานของผู้ว่าจ้างเพื่อยืนยันว่าวัสดุที่ส่งมาตามมาตรฐานอื่นนั้นเป็นที่ยอมรับได้ ผู้รับต้องส่งมอบมาตรฐานเป็นภาษาไทย หรือคำแปลจากภาษาอังกฤษ ให้ผู้ควบคุมงานของผู้ว่าจ้าง ใช้ระหว่างก่อสร้างรวม ๒ (สอง) ชุด

ผู้รับจ้างจะไม่เบิกค่าใช้จ่ายอันเกิดจากความล่าช้าของงานก่อสร้าง เนื่องจากการทดสอบใด ๆ ถือว่าเป็นหน้าที่ของผู้รับจ้างที่จะต้องจัดเวลาไว้อย่างเพียงพอสำหรับการทดสอบวัสดุต่าง ๆ ที่จำเป็นสำหรับก่อสร้าง

รายชื่อต่อไปนี้คือมาตรฐานที่ยอมรับในระดับนานาชาติ คำย่อที่ได้แสดงไว้สำหรับมาตรฐานอย่างเป็นทางการใช้คำเพื่อให้เกิดความเข้าใจสำหรับมาตรฐานต่าง ๆ ดังนี้

TIS	-	Thai Industrial Standards (มาตรฐานอุตสาหกรรมไทย, มอก.)
JIS	-	Japanese Industrial Standards
AASHTO	-	American Association of State Highway and Transportation Officials
ACI	-	American Concrete Institute
AGA	-	American Gas Association
AIJ	-	Architectural Institute of Japan
AGMA	-	American Gear Manufacturers Association
AISC	-	American Institute of Steel Construction
AISI	-	American Iron & Steel Institute
ANSI	-	American National Standards Institute
API	-	American Petroleum Institute

(ลงชื่อ).....ประธานกรรมการ

(ลงชื่อ).....กรรมการ

(ลงชื่อ).....กรรมการ

ARI	-	Airconditioning and Refrigeration Institute
ASCE	-	American Society of Civil Engineers
ASME	-	American Society of Mechanical Engineers
ASTM	-	American Society for Testing and Materials
AWS	-	American Welding Society
AWWA	-	American Water Works Association
BS	-	British Standard
CIPRA	-	Cast Iron Pipe Research Association
CISPI	-	Cast Iron Soil Pipe Institute
CP	-	British Standards Institution (Code of Practice)
DEMA	-	Diesel Engine Manufacturers Association
DIN	-	German Standards
Fed.Spec	-	United States of America Federal Specification
IEEE	-	Institute of Electrical and Electronics Engineers
ISO	-	International Organization for Standardization
JEC	-	Standard of Japanese Electrical Committee
JEM	-	Standard of Japanese Electrical Manufacturers Association
JRS	-	Japanese Railway Standard
JSCE	-	Japanese Society of Civil Engineering
JWWA	-	Japanese Water Works Association
NEMA	-	National Electrical Manufactures' Association
PWA	-	Provincial Water Works Authority
PEA	-	Provincial Electricity Authority
SSPC	-	Steel Structures Painting Council

๓ วัสดุก่อสร้างและมาตรฐานงานฝีมือ

วัสดุก่อสร้างหลักที่นำมาใช้ก่อสร้างจะต้องได้รับอนุมัติจากผู้ควบคุมงานของผู้ว่าจ้าง

๓.๑ ผู้รับจ้างจะต้องส่งตัวอย่างวัสดุก่อสร้างรายชื่อแหล่งส่งวัสดุ และ หรือผู้ผลิตให้กับผู้ควบคุมงานของผู้ว่าจ้าง เพื่อขออนุมัติภายใน ๔๕ วัน (สี่สิบห้าวัน) นับถัดจากวันที่ได้รับหนังสือแจ้งให้เริ่มงาน วัสดุก่อสร้างหลักที่จะต้องได้รับการอนุมัติก่อน ได้แก่ ซีเมนต์ กรวด หรือหินผสม ทรายและน้ำ สำหรับ ผสมคอนกรีต วัสดุสำหรับหินเรียง (Riprap) เหล็กเสริมและเหล็กก่อสร้าง

๓.๒ กรณีที่มีรายการซึ่งมิได้ระบุในใบแจ้งปริมาณและราคาและเอกสารประกอบสำหรับวัสดุก่อสร้างใด ๆ ที่จะต้องจัดหาโดยผู้รับจ้าง ค่าใช้จ่ายในการจัดหา ขนส่ง เก็บรักษา และจัดการวัสดุคิดเป็นราคาต่อหน่วย หรือราคางานตามปริมาณของวัสดุที่ต้องการ

๓.๓ มาตรฐานงานฝีมือจะต้องมีคุณภาพสูงสุดในงานก่อสร้างประเภทต่าง ๆ วัสดุก่อสร้างที่ใช้ในการก่อสร้างจะต้องมีคุณภาพสูงสุดตามประเภทของงาน ซึ่งระบุหรืออธิบายไว้ในรายการรายละเอียดวิศวกรรมแบบที่ใช้ในการก่อสร้างและใบแจ้งปริมาณงานและราคา นอกเสียจาก จะได้มีการระบุไว้เป็นอย่างอื่น หรือได้รับอนุมัติจากผู้ควบคุมงานของผู้ว่าจ้างอีกทั้งจะต้องเป็นไปตามมาตรฐานที่อ้างอิงฉบับที่มีผลเป็นปัจจุบัน หรือมาตรฐานอื่นที่เทียบเท่า ซึ่งจะต้องได้รับการอนุมัติจากผู้ควบคุมงานของผู้ว่าจ้างเพื่อประโยชน์ในการตรวจสอบและ

(ลงชื่อ).....ประธานกรรมการ

(ลงชื่อ).....กรรมการ

(ลงชื่อ).....กรรมการ

ติดตามผลงานของผู้ว่าจ้างและการปฏิบัติงานของผู้รับจ้างให้ผู้รับจ้างเสนอแผนปฏิบัติงานตามแบบที่ผู้ว่าจ้างกำหนดให้ต่อผู้ว่าจ้างภายใน ๑๕ วันนับถัดจากวันที่ได้รับหนังสือแจ้งให้เริ่มงานและให้ผู้รับจ้างดำเนินงานตามแผนปฏิบัติงานที่ผู้ว่าจ้างหรือตัวแทนของผู้ว่าจ้างเห็นชอบแล้วจนสุดความสามารถเพื่อให้การก่อสร้างสำเร็จเรียบร้อยภายในกำหนดแห่งสัญญาที่ผู้ว่าจ้างหรือตัวแทนผู้ว่าจ้างสงวนสิทธิ์ที่จะสั่งเปลี่ยนแปลงแก้ไขเพิ่มเติมแผนปฏิบัติงานอย่างไรก็ได้ทั้งนี้เพื่อประโยชน์ของงานนี้เป็นสำคัญผู้รับจ้างจะต้องปฏิบัติงานตามแผนงานที่ผู้ว่าจ้างได้สั่งเปลี่ยนแปลงแก้ไขเพิ่มเติมดังกล่าวโดยเคร่งครัดต่อไป

๔. งานเตรียมสถานที่ก่อสร้าง

๔.๑ คำจำกัดความ/ความหมาย เป็นการจัดเตรียมความพร้อมของสถานที่และเตรียมงานเบื้องต้นก่อนที่จะดำเนินการก่อสร้างอาคารหลักต่างๆดังนี้

๔.๑.๑ การเตรียมพื้นที่หมายถึงการกำหนดพื้นที่เพื่อทำการก่อสร้างอาคารสำนักงานโรงงานคลังพัสดุและอาคารชั่วคราวอื่นๆ รวมทั้งสิ่งอำนวยความสะดวกต่างๆที่จำเป็นสำหรับการปฏิบัติงาน

๔.๑.๒ การตรวจสอบและวางผังหมายถึงการตรวจสอบหมุดหลักฐานต่างๆและสำรวจวางผังการก่อสร้างอาคารตามที่กำหนดไว้ในแบบก่อสร้าง

๔.๑.๓ ทางลัดลงชั่วคราวทางเปียงหมายถึงการกำหนดเส้นทางคมนาคมในการขนส่งวัสดุก่อสร้างจากเส้นทางสายหลักถึงบริเวณโครงการ

๔.๑.๔ การจัดหาวัสดุหมายถึงการจัดเตรียมวัสดุก่อสร้างพร้อมสุมเก็บตัวอย่างวัสดุหลักไปทดสอบคุณสมบัติและหรือจัดเตรียมเอกสารรับรองคุณสมบัติและมาตรฐานการผลิตของวัสดุหลัก

๔.๑.๕ การถางป่าและปรับพื้นที่หมายถึงการถางป่าขุดต่อขุดรากไม้และปรับพื้นที่บริเวณที่จะก่อสร้างอาคารและหรือตามแนวหรือขอบเขตที่กำหนดไว้ในแบบก่อสร้างรวมทั้งการขนย้ายสิ่งที่ไม่พึงประสงค์ออกนอกบริเวณก่อสร้าง

๔.๑.๖ การรื้อถอนสิ่งปลูกสร้างเดิมหมายถึงสิ่งก่อสร้างเดิมที่ไม่ต้องการในบริเวณก่อสร้างหรือตามที่กำหนดในแบบแปลนต้องรื้อถอนต้องกำจัดและขนย้ายออกให้พ้นบริเวณก่อสร้าง

๔.๑.๗ การกำจัดน้ำออกจากบริเวณก่อสร้างหมายถึงการทำเขื่อนกันน้ำชั่วคราวการขุดร่องหรือทำรางเปลี่ยนทางน้ำการใช้เครื่องสูบน้ำเพื่อป้องกันและกำจัดน้ำออกจากบริเวณก่อสร้าง

๔.๒ ข้อกำหนด/คุณสมบัติ

๔.๒.๑ การเตรียมพื้นที่

๑) ที่ตั้งอาคารสำนักงานจะต้องอยู่ใกล้เคียงกับบริเวณทำงานโดยมีขนาดและพื้นที่ใช้สอยตามที่กำหนดไว้ในแบบพื้นสำนักงานจะต้องอยู่สูงกว่าพื้นดินไม่น้อยกว่า ๐.๓๐ เมตรมีระบบระบายน้ำและระบบสาธารณูปโภคที่ดี

๒) ที่ตั้งอาคารโรงงานคลังพัสดุและบ้านพักคนงานจะต้องไม่สร้างบนพื้นที่กีดขวางทางสัญจรและบริเวณก่อสร้างจะต้องรักษาความสะอาดอยู่เสมอโดยมีระบบสุขาภิบาล

๔.๒.๒ การตรวจสอบและวางผัง

๑) ก่อนดำเนินการก่อสร้างจะต้องตรวจสอบความถูกต้องของแบบกับสภาพภูมิประเทศโดยการวางแผนถ่ายระดับวางผังอาคารและสิ่งปลูกสร้างทุกชนิดกรณีตรวจพบความคลาดเคลื่อนหรือมีปัญหาลุปรุคในพื้นที่ก่อสร้างให้รีบรายงานคณะกรรมการตรวจรับพัสดุในงานจ้างก่อสร้าง

๒) หมุดหลักฐานต่างๆที่กำหนดและได้จัดทำขึ้นจะต้องรักษาให้อยู่ในสภาพเรียบร้อยสามารถตรวจสอบได้ตลอดเวลา

๔.๒.๓ การทำทางลัดลงชั่วคราว

(ลงชื่อ).....ประธานกรรมการ

(ลงชื่อ).....กรรมการ

(ลงชื่อ).....กรรมการ

๑) ทางลัดของทางเบี่ยงทางเข้าหมู่บ้าน/อาคารและอื่นๆทั้งที่อยู่ภายในและนอกบริเวณก่อสร้างจะต้องให้สามารถเชื่อมเข้าถึงกันได้ตลอด

๒) จะต้องดูแลบำรุงรักษาเส้นทางให้สามารถใช้งานได้สะดวกรวมทั้งมีมาตรการป้องกันฝุ่นโคลนตามตลอดอายุสัญญาก่อสร้าง

๔.๒.๔ การจัดหาวัสดุ

๑) วัสดุหลักที่จะต้องทำการทดสอบคุณสมบัติตามข้อกำหนดของแต่ละประเภทงานเช่น หิน กรวด ทราย เหล็กเสริม เป็นต้น จะต้องสุ่มจัดเก็บตัวอย่างและควบคุมไปทดสอบยังหน่วยงานที่เชื่อถือได้และนำผลการทดสอบคุณสมบัติให้คณะกรรมการตรวจรับวัสดุในงานจ้างก่อสร้างพิจารณาเห็นชอบก่อนนำมาใช้งาน

๒) วัสดุหลักที่จะต้องมีเอกสารรับรองคุณสมบัติและมาตรฐานการผลิตตามแบบ และข้อกำหนดของแต่ละประเภทงานเช่นท่อและอุปกรณ์ประกอบแผ่นใยสังเคราะห์ประตุน้ำ เป็นต้นให้คณะกรรมการตรวจรับวัสดุในงานจ้างก่อสร้างพิจารณาเห็นชอบก่อนนำมาใช้งาน

๓) จะต้องกำหนดมาตรการดูแลป้องกันรักษาจัดเก็บวัสดุให้อยู่ในสภาพที่ดี

๔.๒.๕ การถางป่าและปรับพื้นที่

๑) พื้นที่ก่อสร้างที่กำหนดในแบบจะต้องมีการถางป่าและปรับพื้นที่ให้เรียบร้อยปราศจากต้นไม้ ตอไม้ รากไม้และสิ่งกีดขวางต่างๆโดยมีอาณาเขตห่างจากตัวอาคารก่อสร้างประมาณ ๕ เมตร

๒) วัสดุที่ถางออกและขุดออกจะต้องขนย้ายออกพ้นพื้นที่ก่อสร้างและ/หรือทำลายโดยวิธีเผาฝังกลบหรือวิธีอื่นใดที่เหมาะสมโดยได้รับความเห็นชอบจากคณะกรรมการตรวจรับวัสดุในงานจ้างก่อสร้างก่อน

๓) ต้นไม้ทุกชนิดที่จะโค่นจะต้องมีตราประทับหรือสปีดที่ลำต้นโดยช่างควบคุมงานหรือพนักงานป่าไม้และจะต้องทำโดยไม่ก่อให้เกิดความเสียหายแก่ต้นไม้อื่นๆหรือทรัพย์สินอื่นใดบริเวณใกล้เคียง

๔.๒.๖ การรื้อถอนสิ่งปลูกสร้างเดิม

๑) สิ่งปลูกสร้างเดิมที่ไม่ต้องการในบริเวณก่อสร้างตามที่กำหนดในแบบต้องรื้อถอนออกและกำจัดให้หมดส่วนที่ใช้ประโยชน์ได้ให้นำมาเก็บรักษาไว้ในสถานที่ที่กำหนด

๒) เศษขยะหรือดินหรือสิ่งต่างๆที่ไม่ต้องการจะต้องขนย้ายออกพ้นพื้นที่ก่อสร้างและ/หรือทำลายโดยวิธีเผาฝังกลบหรือวิธีอื่นใดที่เหมาะสมโดยได้รับความเห็นชอบจากคณะกรรมการตรวจรับวัสดุในงานจ้างก่อสร้างก่อน

๔.๒.๗ การกำจัดน้ำออกจากบริเวณก่อสร้าง

๑) บริเวณก่อสร้างที่มีน้ำขังอันเนื่องมาจากน้ำใต้ดินและน้ำที่ไหลมาจากผิวดินจะต้องกำจัดออกให้หมดตลอดเวลาก่อสร้างโดยการทำเขื่อนกันน้ำชั่วคราวการขุดร่องหรือทำรางเปลี่ยนทางน้ำและการใช้เครื่องสูบน้ำ เป็นต้น

๒) การทำเขื่อนกันน้ำชั่วคราวจะต้องเสนอแบบรวมทั้งวิธีการก่อสร้างและรื้อย้ายให้คณะกรรมการตรวจรับวัสดุในงานจ้างก่อสร้างเห็นชอบก่อน

๓) การขุดร่องหรือทำรางเปลี่ยนทางน้ำจะต้องเสนอข้อมูลด้านอุทกวิทยาและการออกแบบให้คณะกรรมการตรวจรับวัสดุในงานจ้างก่อสร้างเห็นชอบก่อน

๔) การใช้เครื่องสูบน้ำจะต้องออกแบบและวางแผนติดตั้งเครื่องมือตลอดจนควบคุมดูแลบำรุงรักษาให้คณะกรรมการตรวจรับวัสดุในงานจ้างก่อสร้างเห็นชอบก่อน

๕.งานชุด

๕.๑ คำจำกัดความและความหมายประเภทของการชุดสามารถแยกตามชนิดของวัสดุและลักษณะการชุดออกเป็น ๔ ประเภทดังนี้

(ลงชื่อ).....ประธานกรรมการ

(ลงชื่อ).....กรรมการ

(ลงชื่อ).....กรรมการ

๕.๑.๑ งานขุดลอกหน้าดินหมายถึงการขุดลอกผิวหน้าดินเดิมเพื่อเตรียมฐานรากของงานถม ประกอบด้วยการขุดรากไม้เศษขยะเศษหินอินทรีย์วัตถุดินอ่อนและสิ่งที่ไม่พึงประสงค์อื่นๆออกให้หมดภายในขอบเขตและบริเวณที่กำหนดไว้ในแบบวัสดุที่ได้จากการขุดลอกหน้าดินห้ามนำไปใช้ในงานถมเป็นอันขาด

๕.๑.๒ งานดินขุดแบ่งออกเป็น ๓ ประเภท

๑) งานดินขุดทั่วไปหมายถึงการขุดดินที่สามารถขุดออกด้วยเครื่องจักรกลและขนเกลี่ยทิ้งบริเวณข้างๆพื้นที่ก่อสร้าง

๒) งานดินขุดขนทิ้งหมายถึงการขุดดินที่สามารถขุดออกด้วยเครื่องจักรกลและต้องขนทิ้งโดยตักขึ้นใส่รถบรรทุกนำไปทิ้งยังที่กำหนด

๓) งานดินขุดเหลวหมายถึงการขุดดินที่มีน้ำท่วมขังมีสภาพเหลวสามารถขุดออกด้วยเครื่องจักรกลขุดมากองฝั่งให้แห้งแล้วขนทิ้งโดยตักดินใส่รถบรรทุกนำไปทิ้งยังที่กำหนด

๕.๑.๓ งานขุดหินผุหมายถึงการขุดหินผุดินดานดินลูกรัง หินก้อนที่มีขนาดไม่โตกว่า ๐.๗ ลูกบาศก์เมตรหรือวัสดุอื่นที่ไม่สามารถขุดออกได้ด้วยเครื่องจักรกลหรือเครื่องมือขุดธรรมดาต้องใช้คราด (Ripper) ช่วยขุดทำให้หลวมก่อนแล้วขุดออกด้วยเครื่องจักรกลหรือขนทิ้งโดยตักขึ้นใส่รถบรรทุกนำไปทิ้งยังที่กำหนด

๕.๑.๔ งานขุดหินแข็ง หมายถึงการขุดหินชั้นหินพีตหรือหินก้อนที่มีขนาดโตกว่า ๐.๗ ลูกบาศก์เมตร ไม่สามารถขุดออกด้วยเครื่องจักรกลหรือใช้คราด (Ripper) ต้องใช้วัตถุระเบิดทำการระเบิดหินให้แตกก่อนและขนทิ้งโดยตักขึ้นใส่รถบรรทุกนำไปทิ้งยังที่กำหนด

๕.๑.๕ การวัดปริมาณงานและการจ่ายเงิน

งานขุดดินวัดเป็นปริมาตรลูกบาศก์เมตร ที่ผู้รับจ้างทำการขุดดินและขนย้ายแล้วเสร็จตามปริมาณงานที่กำหนดไว้ในแบบหรือปริมาณงานที่ทำจริงภายในขอบเขตที่ผู้ควบคุมงานของผู้ว่าจ้างสั่งการ โดยให้ยึดถือวิธีการตรวจวัดปริมาณงานของผู้ว่าจ้างเป็นเกณฑ์ โดยวิธี Take Cross. ในบริเวณที่ผู้รับจ้างดำเนินการขุดดินหรือขุดหิน ต้องขุดให้ได้แนวระดับและขนาดตามที่กำหนดไว้ในแบบ

การจ่ายเงิน จะจ่ายเงินตามใบแจ้งปริมาณงานและราคางาน ที่ผู้รับจ้างทำการขุดขึ้นและทำลายแล้วเสร็จตามปริมาณงานที่ทำจริง โดยให้ยึดถือการตรวจวัดปริมาณงานตามแบบแปลนและ Cross Section ของผู้ว่าจ้างเป็นเกณฑ์ และให้มีหน่วยวัดเป็นลูกบาศก์เมตร

๕.๑.๖ การสำรวจ

ก่อนเริ่มปฏิบัติการขุดผู้รับจ้างจะต้องทำการสำรวจระดับบริเวณที่จะทำการขุดและบริเวณใกล้เคียงที่อาจมีผลกระทบจากการขุด เพื่อให้สามารถเขียนแผนที่แสดงเส้นชั้นระดับดินและรูปตัดต่างๆ ได้อย่างละเอียดถูกต้อง และเมื่อการขุดแล้วเสร็จผู้รับจ้างจะต้องทำการสำรวจระดับเพื่อแสดงให้เห็นให้ผู้ควบคุมงานของผู้ว่าจ้างเห็นว่าได้ดำเนินการขุดตามรูปแบบที่แสดงไว้ในแบบก่อสร้าง และเพื่อประกอบในการเบิกจ่ายเงินด้วย

๕.๑.๗ การทิ้งดิน

ดินที่ขุดขึ้นมาโดยทั่วไปจะถูกนำไปใช้ถมบริเวณหรือจุดทิ้งดินที่ผู้ควบคุมงานของผู้ว่าจ้างกำหนดวิธีการนำดินไปทิ้งจะกำหนดโดยผู้รับจ้างและต้องได้รับความเห็นชอบจากผู้ควบคุมงานของผู้ว่าจ้างก่อน

๕.๒ ข้อกำหนด/คุณสมบัติ

การขุดดินหรือขุดหินเพื่อให้ได้ขนาดตามรูปแบบการขุดลอกหน้าดินและร่องแกนเพื่อเตรียมฐานรากก่อสร้างทำนบดิน/ เขื่อนดินและการขุดบ่อก่อสร้างเพื่องานก่อสร้างอาคารมีข้อกำหนดดังนี้

(ลงชื่อ).....ประธานกรรมการ

(ลงชื่อ).....กรรมการ

(ลงชื่อ).....กรรมการ

๕.๒.๑ ต้องขุดให้ได้แนวระดับและขนาดตามที่กำหนดไว้ในแบบ การขุดต้องกระทำด้วยความระมัดระวังเป็นพิเศษและต้องมีมาตรการควบคุมให้วัตถุที่อยู่นอกขอบเขตแนวการขุดยังคงอยู่ในสภาพเดิมเท่าที่จะทำได้

๕.๒.๒ ในกรณีที่แบบไม่ได้ระบุแนวเส้นขอบเขตการขุดไว้ถ้าเป็นการขุดดินควรใช้ลาด (Slope) ๑ : ๑.๕ และถ้าเป็นการขุดหินควรใช้ลาด (Slope) ๑ : ๐.๕ ตามที่คณะกรรมการตรวจรับพัสดุในงานจ้างก่อสร้างกำหนด

๕.๒.๓ การขุดเพื่อก่อสร้างฐานรากของอาคารโครงสร้างใดๆต้องขุดเพื่อออกไปจากที่กำหนดไว้ข้างละ ๓๐ เซนติเมตรเพื่อความสะดวกในการตั้งไม้แบบ

๕.๒.๔ ในกรณีที่เป็นการขุดจะต้องใช้ความระมัดระวังเพื่อรักษาแนวให้ได้ตามที่แบบกำหนดไว้ส่วนของหินที่ยื่นออกมาจากแนวที่กำหนดไว้ในแบบอาจยอมให้มีได้ไม่เกิน ๑๕ เซนติเมตรหรือเป็นอย่างอื่นที่เหมาะสมตามสภาพ

๕.๒.๕ ในกรณีที่ขุดผิดพลาดไปจากแนวที่กำหนดในแบบความเสียหายการพังทลายที่เกิดจากการระเบิดหรือโพรงหินที่เกิดจากความไม่ระมัดระวังในขณะที่ดำเนินการขุดของผู้รับจ้างและความผิดพลาดไม่ว่าจะด้วยเหตุใดก็ตามผู้รับจ้างจะต้องรับผิดชอบและต้องซ่อมแซมแก้ไขตามคำแนะนำของวิศวกรควบคุมการก่อสร้างโดยค่าใช้จ่ายส่วนนี้เป็นของผู้รับจ้าง

๕.๒.๖ การขุดพื้นฐานรากและลาดด้านข้างที่ติดกับงานคอนกรีตต้องตกแต่งให้เรียบร้อยพื้นผิวหน้าต้องเตรียมการปรับแต่งให้มีความมั่นคงพอที่จะรับอาคารคอนกรีตได้

๕.๒.๗ การขุดดินร่องแกนเขื่อนจะต้องขุดให้มีขนาดความกว้างลาดด้านข้างตามแบบสำหรับความลึกให้ขุดลงไปจนถึงระดับชั้นดินหรือหินที่กำหนดในแบบเมื่อขุดร่องแกนเสร็จจะต้องได้รับการตรวจสอบและเห็นชอบจากคณะกรรมการตรวจรับพัสดุในงานจ้างก่อสร้างก่อนจึงจะดำเนินการขั้นต่อไปได้

๕.๒.๘ วัสดุที่ได้จากการขุดถ้าคณะกรรมการตรวจรับพัสดุในงานจ้างก่อสร้างอนุญาตให้นำไปใช้ เช่น ถมทำถนนดินเขื่อนดินก็สามารถให้นำไปใช้ได้ ส่วนวัสดุที่ไม่เหมาะสมหรือเหลือใช้จะต้องขนไปไว้ยังสถานที่กองวัสดุซึ่งสถานที่กองวัสดุที่ระบุไว้ในแบบเป็นเพียงจุดแนะนำ ผู้รับจ้างสามารถจัดหาที่กองวัสดุเพิ่มเติมได้ตามความเหมาะสมกับสภาพพื้นที่ โดยจะต้องเป็นพื้นที่ของหน่วยราชการหรือที่สาธารณะประโยชน์ทั้งนี้การเปลี่ยนแปลงใดๆ เกี่ยวกับพื้นที่ที่ใช้เป็นสถานที่กองวัสดุให้อยู่ในดุลพินิจและความเห็นชอบของผู้ควบคุมงานของผู้จ้างที่จะต้องตรวจสอบพื้นที่ตำแหน่งที่กองวัสดุและต้องได้รับการอนุมัติจากคณะกรรมการตรวจรับพัสดุในงานจ้างก่อสร้างฯ ก่อน โดยสถานที่กองวัสดุเพิ่มเติม ผู้รับจ้างจะต้องยื่นเอกสารที่ได้รับอนุญาตหรือเอกสารยินยอมให้กองวัสดุ และยินยอมให้ขนย้ายวัสดุดังกล่าวออกจากพื้นที่ได้ตลอดเวลาโดยไม่มีเงื่อนไขทั้งสิ้น พร้อมทั้งแนบแผนที่แสดงตำแหน่งของจุดที่กองวัสดุที่ได้จากการขุดอย่างละเอียด พร้อมทั้งเอกสารต่างๆ ที่เกี่ยวข้องเพื่อขออนุมัติจากคณะกรรมการตรวจรับพัสดุในงานจ้างก่อสร้างฯ โดยผู้ว่าจ้างจะยึดเกณฑ์ราคางานขนย้ายวัสดุตามใบแจ้งปริมาณงานและราคา เป็นสำคัญ

๕.๒.๙ สถานที่กองวัสดุจะต้องไม่กีดขวางการทำงานและขวางทางน้ำการกองวัสดุจะต้องกองให้อยู่ในขอบเขตและจะต้องเกลี่ยปรับระดับของกองวัสดุให้เหมาะสม

หมายเหตุ

งานดินขุดขนทิ้งผู้ว่าจ้าง จะคิดราคาต่อหน่วยตามระยะทางที่ระบุไว้ตามแบบ โดยอัตราการจ่ายจะเป็นไปตามตารางปริมาณงานที่ผู้รับจ้างเสนอไว้ โดยที่ผู้รับจ้างจะต้องบริหารงานขนย้ายมูลดินให้สอดคล้องกับจุดแนะนำในการทิ้งดินตามแบบ หากมีการเปลี่ยนแปลงสถานที่ทิ้งดิน ผู้รับจ้างจะต้องแจ้งผ่านช่างควบคุมงานเสนอคณะกรรมการตรวจรับพัสดุในงานจ้างก่อสร้างให้ความเห็นชอบโดยราคาค่าขนทิ้งดินจะเป็นไปตามตารางปริมาณงานที่ผู้รับจ้าง เสนอไว้

(ลงชื่อ).....ประธานกรรมการ

(ลงชื่อ).....กรรมการ

(ลงชื่อ).....กรรมการ

๖. งานถมและบดอัด

๖.๑ คำจำกัดความ/ความหมายประเภทของการถมสามารถแยกตามลักษณะการใช้งานและชนิดของวัสดุแบ่งออกเป็น ๓ ประเภทดังนี้

๖.๑.๑ ดินถมมีลักษณะการใช้งานดังนี้

๑) เป็นทำนบดินหรือเขื่อนดินเพื่อปิดกั้นทางน้ำไหลผ่านวัสดุที่ใช้ถมเป็นดินที่บ้น้ำเช่นดินเหนียวดินเหนียวปนกรวดดินเหนียวปนทรายและดินเหนียวปนดินตะกอนหรือตามที่กำหนดไว้ในแบบก่อสร้างจะต้องไม่มีรากหญ้าหรือวัชพืชอื่นใดปน

๒) เป็นคันทางเพื่อการคมนาคมและขนส่งพืชผลทางการเกษตรวัสดุที่ใช้ถมเป็นดินที่รับน้ำหนักบรรทุกทุกได้ดีตามข้อกำหนดจะต้องไม่มีรากหญ้าหรือวัชพืชอื่นใดปน

๓) เป็นดินถมกลับสำหรับอาคารและโครงสร้างวัสดุที่ใช้ถมถ้าไม่ระบุไว้เป็นอย่างอื่นจะเป็นดินส่วนที่ขุดนำกลับมาถมคืนจะต้องไม่มีรากหญ้าหรือวัชพืชอื่นใดปน

๖.๑.๒ ลูกกรงใช้ถมหลังคันดินหรือเขื่อนดินป้องกันการกัดเซาะของน้ำฝนและใช้เป็นผิวจราจรสำหรับงานทาง

๖.๑.๓ หินถมเป็นวัสดุถมเปลือกนอกของตัวเขื่อนดินทำหน้าที่เสริมความมั่นคงไม่ให้เกิดการเลื่อนไถลวัสดุที่ใช้ถมเป็นหินหรือกรวดผสมทรายและตะกอนที่มีคุณสมบัติตามที่กำหนดไว้ในแบบก่อสร้าง

๖.๒ ข้อกำหนด/คุณสมบัติ

๖.๒.๑ วัสดุที่ใช้ถมจะต้องไม่มีรากหญ้าหรือวัชพืชใดปนและมีคุณสมบัติดังนี้

๑) ดินถมทำนบดินหรือเขื่อนดินจะต้องเป็นดินที่บ้น้ำซึ่งจำแนกดินตามวิธี Unified Soil Classification ดังนี้

สัญลักษณ์ทางวิศวกรรม	ชนิดของดิน
GC	กรวดผสมดินเหนียวกรวดมีขนาดไม่คละกันผสมทรายและดินเหนียว
SC	ทรายผสมดินเหนียวทรายมีขนาดไม่คละกันผสมดินเหนียว
CL	ดินเหนียวที่มีความเหนียวน้อยถึงปานกลางอาจจะปนกรวดทรายและตะกอน
CH	ดินเหนียวล้วนที่มีความเหนียวมากไม่มีอินทรีย์วัตถุ

๒) ดินถมคันทางเป็นดินถมทั่วไปที่ไม่มีอินทรีย์วัตถุจะต้องมีค่ากำลังแบกทานโดยวิธีวัดเปรียบเทียบความต้านทานแรงเฉือนของดิน (CBR) มากกว่าหรือเท่ากับ ๖%

๓) ลูกกรงเป็นดินเหนียวผสมเม็ดลูกกรงมีค่า Liquid Limit ไม่สูงกว่า ๓๕% Plastic Index มีค่าอยู่ระหว่าง ๖-๑๒ และมีขนาดสัดส่วนคละที่ดีโดยร่อนผ่านตะแกรงมาตรฐานอเมริกันตามเกรดใดเกรดหนึ่งดังนี้

(ลงชื่อ)..........ประธานกรรมการ

(ลงชื่อ)..........กรรมการ

(ลงชื่อ)..........กรรมการ

ตะแกรงมาตรฐาน อเมริกัน	% ผ่านตะแกรงโดยน้ำหนัก			
	เกรตซี	เกรตดี	เกรตอี	เกรตเอฟ
๑ นิ้ว	๑๐๐	๑๐๐	๑๐๐	๑๐๐
๓/๘ นิ้ว	๕๐-๘๕	๖๐-๑๐๐	-	-
เบอร์ ๔	๓๕-๖๕	๕๐-๘๕	๕๕-๑๐๐	๗๐-๑๐๐
เบอร์ ๑๐	๒๕-๕๐	๔๐-๗๐	๔๐-๑๐๐	๕๕-๑๐๐
เบอร์ ๔๐	๑๕-๓๐	๒๕-๔๕	๒๐-๕๐	๓๐-๗๐
เบอร์ ๒๐๐	๕-๑๕	๘-๑๕	๖-๑๕	๘-๑๕

๔) หินถมเป็นวัสดุถมเปลือกนอกของเขื่อนมีคุณสมบัติน้ำซึมผ่านได้ซึ่งจำแนกดินตามวิธี Unified Soil Classification ดังนี้

สัญลักษณ์ทาง วิศวกรรม	ชนิดของดิน
GW	กรวดมีขนาดใหญ่คละกักรวดผสมทรายโดยมีตะกอนละเอียดเล็กน้อย
GP	กรวดมีขนาดสม่ำเสมอกรวดผสมทรายโดยมีตะกอนละเอียดเล็กน้อย
SW (ถ้ามีกรวด)	ทรายมีขนาดใหญ่คละกักรวดผสมกรวดโดยมีตะกอนละเอียดเล็กน้อย
SP (ถ้ามีกรวด)	ทรายมีขนาดสม่ำเสมอทรายผสมกรวดโดยมีตะกอนละเอียดเล็กน้อย

๖.๒.๒ การบดอัด

๑) ดินถมเพื่อให้ดินมีความแน่นเป็นเนื้อเดียวกันโดยตลอดปราศจากการปูตัก โค้ง โพรง การเป็นแผ่น การถมบดอัดต้องปฏิบัติดังนี้

๑.๑) นำดินที่จะใช้บดอัดโรยเกลี่ยให้เป็นชั้นในแนวรอบความหนาของดินแต่ละชั้นเมื่อบดอัดได้ที่แล้วต้องไม่มากกว่า ๐.๒๐ เมตรหรือไม่มากกว่า ๒ ใน ๓ ของความยาวของดินแกละที่ใช้บด

๑.๒) ดินที่ใช้บดอัดต้องผสมคลุกเคล้าให้เข้ากันดีและต้องมีความชื้นไม่มากกว่าหรือน้อยกว่า ๓% ของความชื้นที่พอเหมาะที่ให้ความแน่นสูงสุด (Optimum Moisture Content)

๑.๓) ความลาดชันตรงจุดต่อไม่ควรเกิน ๑ : ๓ ผิวสัมผัสของรอยต่อทุกแห่งจะต้องขุดตักออกให้เป็นรอยใหม่ต้องเก็บกวาดส่วนที่หลุดหลวมออกให้หมดและไถคราดทำให้ผิวขรุขระการบดอัดจะต้องทำการบดอัดเล็กลึกเข้าไปในเขตที่บดอัดแล้วตลอดแนวรอยต่อเป็นระยะไม่น้อยกว่า ๑.๐๐ เมตร

๑.๔) บดอัดแน่นไม่ต่ำกว่า ๙๕% ของความหนาแน่นสูงสุดของดินแห้งตามวิธีการทดลอง Standard Proctor

๒) ลูกเรียงการถมบดอัดเหมือนดินถม

๒.๑) บดอัดแน่นไม่ต่ำกว่า ๙๕% ของความหนาแน่นสูงสุดของลูกเรียงแห้งตาม

วิธีการทดลอง Modified AASHTO

๓) หินถมก่อนถมต้องเตรียมฐานรากให้ได้ตามแบบที่กำหนดก่อนการถมบดอัดต้องปฏิบัติดังนี้

๓.๑) การเทหินจะต้องกระทำเป็นชั้นๆความหนาแต่ละชั้นไม่เกิน ๐.๕๐ เมตรและต้องบดอัดโดยใช้รถบดล้อเหล็กบดทับไปมาอย่างน้อย ๔ เที่ยว

๓.๒) บดอัดแน่นมีค่าความแน่นสัมพัทธ์ (Relative Density Test) ไม่ต่ำกว่า ๗๕% และมีความหนาแน่นสัมพัทธ์เฉลี่ยไม่ต่ำกว่า ๙๐%

(ลงชื่อ).....ประธานกรรมการ

(ลงชื่อ).....กรรมการ

(ลงชื่อ).....กรรมการ

๔) ดินถมหรือหินถมกลับสำหรับอาคารและโครงสร้าง

๔.๑) จะต้องถมเป็นชั้นๆตามแนวราบแต่ละชั้นหนาไม่เกิน ๐.๕๐ เมตรในกรณีของการวางท่อจะถมกลับจากหลังท่อหนาชั้นละ ๐.๑๕ เมตร

๔.๒) กรณีเป็นดินถมกลับการบดอัดเหมือนดินถมส่วนกรณีเป็นหินถมกลับการบดอัดเหมือนหินถม

๕) ในกรณีที่การบดอัดผลทดสอบไม่ได้ตามข้อกำหนดจะต้องทำการรื้อออกและบดอัดใหม่จนผลทดสอบผ่านตามข้อกำหนดจึงจะดำเนินการถมและบดอัดในชั้นต่อไปได้

๖.๒.๓ การทดสอบวัสดุและรายงาน

๑) การทดสอบความแน่นในสนาม (Field Density) ตามวิธี Sand Cone เพื่อพิจารณาค่าเปอร์เซ็นต์ของความแน่นสูงสุดในห้องปฏิบัติการโดยทำการทดสอบไม่น้อยกว่า ๓ จุดต่อการทดสอบ ๑ ครั้ง ดังนี้

๑.๑) ดินถมให้ทำการทดสอบ ๑ ครั้งต่อพื้นที่การบดอัด ๗๐๐ ตารางเมตรหรืออยู่ในคุลยพินิจของคณะกรรมการตรวจรับพัสดุในงานจ้างก่อสร้าง

๑.๒) ลูกกรังให้ทำการทดสอบ ๑ ครั้งต่อพื้นที่บดอัด ๕๐๐ ตารางเมตรหรืออยู่ในคุลยพินิจของคณะกรรมการตรวจรับพัสดุในงานจ้างก่อสร้าง

๒) การรายงานผลให้รายงานผลการทดสอบความแน่นพร้อมระบุตำแหน่งและระดับต่อคณะกรรมการตรวจรับพัสดุในงานจ้างก่อสร้าง

๗. งานลูกกรัง

๗.๑ คำจำกัดความและความหมาย

งานลูกกรังหมายถึงดินซึ่งมีส่วนหยาบขนาดเส้นผ่าศูนย์กลางใหญ่กว่า ๒ มิลลิเมตรมากกว่าร้อยละ ๓๕ โดยปริมาตร และมีอนุภาคดินที่พอจะแทรกอยู่ในช่องว่างที่มีขนาดโตกว่า ๑ มิลลิเมตรลักษณะของดินลูกกรัง จัดอยู่ใน Skeletal soils ได้แก่ ดินที่มีเศษหินขนาดเส้นผ่าศูนย์กลาง ๒ มิลลิเมตร หรือใหญ่กว่าอยู่ในดินเป็นปริมาณ ๓๕ เปอร์เซ็นต์ หรือมากกว่าโดยปริมาตรที่มีความลึกไม่เกิน ๕๐ เซนติเมตรจากผิวดิน เป็นได้ทั้งดินทราย ดินร่วน และ ดินเหนียว ซึ่งเกิดได้ทุกสภาพพื้นที่

๗.๒ การควบคุมคุณภาพและการทดสอบวัสดุ

การที่จะควบคุมคุณภาพของงาน ให้มีประสิทธิภาพและเกิดประโยชน์ต่องานสูงสุด ควบคุมงานจะต้องมีความรู้พื้นฐานทางด้านการทดสอบวัสดุ ดังนี้

๗.๒.๑ การทดสอบการเรียงเม็ด Sieve Analysis

วิธีการทดลองนี้ สำหรับหาขนาดการเรียงเม็ด (Particle Size Distribution) ของวัสดุประเภท ดิน ลูกกรัง ทราย และหินย่อย ทั้งชนิดเม็ดละเอียดและหยาบ โดยให้ผ่านตระแกรงจากขนาดใหญ่จนถึงขนาดเล็กที่มีขนาดร่อนผ่านตะแกรงเบอร์ ๒๐๐ ขนาด \varnothing ๐.๐๗๕ มิลลิเมตร แล้วเปรียบเทียบมวลของตัวอย่างที่ผ่านหรือค้างตะแกรงขนาดต่าง ๆ จากมวลทั้งหมดของตัวอย่าง วิธีการทดลองนี้ได้ปรับปรุงจาก AASHTO T๒๗-๗๐

๗.๒.๒ วัสดุคัดเลือกขนาดวัสดุใหญ่ที่สุดไม่โตกว่า ๕ ซม. ขนาดวัสดุผ่านตะแกรง เบอร์ ๒๐๐ ไม่มากกว่าร้อยละ ๒๕ โดยน้ำหนัก ถ้าเป็นทรายขนาดผ่านตะแกรงเบอร์ ๒๐๐ ไม่มากกว่าร้อยละ ๒๐ โดยน้ำหนัก

๗.๒.๒.๑ งานชั้นรองพื้นทางหรือผิวจราจรลูกกรัง วัสดุที่ได้จะต้องมีการเรียงขนาดคละจากหยาบไปหาละเอียดอย่างสม่ำเสมอเพื่อทำการทดสอบแล้วจะต้องเป็นไปตามเกรด A , B , C

- มวลรวมหยาบที่ค้างตะแกรงเบอร์ ๑๐ จะต้องประกอบด้วยชิ้นส่วนที่แข็งแรงทนทานและสะอาด

(ลงชื่อ).....ประธานกรรมการ

(ลงชื่อ).....กรรมการ

(ลงชื่อ).....กรรมการ

- มวลรวมละเอียดที่ผ่านตะแกรงเบอร์ ๑๐ จะต้องประกอบด้วยทราย
ธรรมชาติหรือทรายที่ได้จากการโม่และส่วนของวัสดุที่ผ่านตะแกรงเบอร์ ๒๐๐ จะต้องไม่น้อยกว่า ๒ ใน ๓ ของ
วัสดุที่ผ่านตะแกรงเบอร์ ๔๐

๗.๒.๒.๒ งานชั้นพื้นทางมีข้อกำหนด เหมือนข้อ ๒ แต่ต้องเป็นไปตามเกรด A , B หรือ C
เท่านั้น

ตารางขนาดตะแกรงและร้อยละที่ผ่านตะแกรงของวัสดุมวลรวม

ขนาดตะแกรง มิลลิเมตร (นิ้ว)	ร้อยละที่ผ่านตะแกรงโดยน้ำหนัก				
	เกรด A	เกรด B	เกรด C	เกรด D	เกรด E
๕๐.๐๐๐ (๒)	๑๐๐	๑๐๐	-	-	-
๒๕.๐๐๐ (๑)	-	๗๕-๙๕	๑๐๐	๑๐๐	๑๐๐
๙.๕๐๐ (๓/๘)	๓๐-๖๕	๔๐-๗๕	๕๐-๘๕	๖๐-๑๐๐	-
๔.๗๕๐ (เบอร์ ๔)	๒๕-๕๕	๓๐-๖๐	๓๕-๖๕	๕๐-๘๕	๕๕-๑๐๐
๒.๐๐๐ (เบอร์ ๑๐)	๑๕-๔๐	๒๐-๔๕	๒๕-๕๐	๔๐-๗๐	๔๐-๑๐๐
๐.๘๒๕ (เบอร์ ๔๐)	๘-๒๐	๑๕-๓๐	๑๕-๓๐	๒๕-๔๕	๒๐-๕๐
๐.๐๗๕ (เบอร์ ๒๐๐)	๒-๘	๕-๒๐	๕-๑๕	๕-๒๐	๖-๒๐

๗.๓ การทดสอบหาพิสัยความชื้นเหลว (Atterberg Limits Test) : AASHTO T๙๐, T๙๑

เป็นการหาดัชนีของน้ำที่มีอยู่ในมวลดินจากค่า Liquid Limit (L.L) และค่า Plastic Limits (P.L) ซึ่งค่า L.L ของ
ดิน คือ ปริมาณของน้ำที่มีอยู่พอดีในดิน ที่ทำให้ดินเปลี่ยนสภาพจาก Plastic มาเป็น Liquid คิดเทียบเป็นร้อยละ
ของมวลดินอบแห้งหาได้โดยนำดินที่ผ่านตะแกรงเบอร์ ๔๐ (๐.๘๒๕ มิลลิเมตร) มาผสมกับน้ำค่า Liquid Limits
คือปริมาณของน้ำ คิดเป็นร้อยละที่ทำให้ดินในเครื่องมือทดสอบ (Liquid Limits Device) เหลวมาชนกันยาว ๐.๕
นิ้ว เมื่อเครื่องมือทดสอบซึ่งมีจุดตกกระทบสูง ๑๐ มิลลิเมตร จำนวน ๒๕ ครั้ง

สำหรับค่า Liquid Limits (P.L.) คือจำนวนน้ำต่ำสุดในดินเมื่อดินนั้นยังอยู่ในสภาพ Plastic โดย
การนำดินมาคลึงเป็นเส้นให้แตกสายงาที่ขนาดเส้นผ่าศูนย์กลาง ๑/๘ นิ้ว

ค่าพิสัยความชื้นเหลว Atterberg Limits (P.I) = L.L - P.L

๗.๓.๑ วัสดุคัดเลือก - ปราศจากก้อนดินเหนียว (Clay Lump) รากไม้หรือวัชพืชอื่น ๆ

- L.L ไม่มากกว่า ๔๐ %
- P.I ไม่มากกว่า ๒๐ %

๗.๓.๒ ชั้นรองพื้นทางหรือผิวจราจรลูกรัง

การก่อสร้างชั้นรองพื้นทางสำหรับทางหลวงชนบทชั้นที่ ๑ ชั้นที่ ๒ ชั้นที่ ๓ ชั้นที่ ๔ และ ชั้นที่ ๕

- L.L ไม่มากกว่า ๔๐ %
- P.I มีค่า ๔-๑๒ %

ลูกรังสำหรับงานพัฒนาแหล่งน้ำ

- L.L ไม่มากกว่า ๔๐ %
- P.I มีค่า ๖-๑๒ %

๗.๓.๓ ชั้นพื้นทาง

- L.L ไม่มากกว่า ๒๕ %
- P.I มีค่า ๖ %

(ลงชื่อ).....ประธานกรรมการ

(ลงชื่อ).....กรรมการ

(ลงชื่อ).....กรรมการ

๗.๔ การทดสอบการบดอัด (Compaction Test)

การบดอัดดิน คือ วิธีการที่ทำให้ดินแน่นโดยการใช้อุปกรณ์ที่มีน้ำหนักและใช้แรงอัดกด กระแทก หรือสั่นสะเทือน (Dynamic Compaction) ให้เม็ดดินเคลื่อนเข้าชิดกันให้มากที่สุดการทดสอบนี้มีวัตถุประสงค์ ดังต่อไปนี้

- หาความสัมพันธ์ปริมาณน้ำในดินต่อความแน่นของดิน
- หาความแน่นสูงสุดของดินแห้ง (Max. Dry Density) เมื่อใช้พลังงานการบดอัดต่าง ๆ กัน
- หาปริมาณน้ำในดิน (Water Content) ที่ทำให้ดินมีความแน่นมากที่สุด ซึ่งเรียกว่า Optimum Moisture Content หรือ OMC.

การทดสอบการบดอัดนี้มีประโยชน์ในการหาค่าความแน่นของดินเมื่อบดอัดด้วยพลังงานจำนวนหนึ่ง ซึ่งหมายถึงการหาความแข็งแรงของดินที่จะนำมาใช้เป็นวัสดุก่อสร้าง โดยถือว่าความแน่นสูงสุดที่ได้จากการทดลองในห้องทดลองว่าเป็น ๑๐๐ เปอร์เซ็นต์ เมื่อเข้าเทียบกับความแน่นของดินที่บดอัดในสนาม

การทดสอบความแน่นที่นิยมใช้กันทั่วไปในการก่อสร้างทาง, เขื่อน หรือสนามบิน มี ๒ วิธี คือ

(ก) Standard Compaction Test หรือ Standard AASHTO Compaction Test

(ข) Modified Compaction Test หรือ Modified AASHTO Compaction Test

๗.๔.๑ การถมดินและบดอัดตรงส่วนที่เป็นท่อระบายน้ำความแน่นของชั้นดินที่ถมชั้นแรกจะต้องเปลี่ยนให้สม่ำเสมอตลอดที่มีความหนา ๓๐ เซนติเมตร ขึ้นต่อไปให้ดำเนินการบดอัดตามข้อ ๕.๓

๗.๔.๒ วัสดุคัดเลือกเกลี่ยที่ละครั้งของความกว้างผิวจราจรที่ละชั้น ความหนาหลังการบดอัดต้องไม่มากกว่า ๑๕ เซนติเมตร ขึ้นรูปให้ได้ความลาดผิว ๓ % หรือตาม แบบราดน้ำ และบดอัดให้ได้ความแน่นไม่น้อยกว่า ๙๕ % Modified AASHTO แล้วเสร็จให้บดอัดอีกชั้นหนึ่งและชั้นตอนต่อไปตามชั้นตอนดังกล่าวทุกประการ เพื่อให้ได้ความแน่นตามต้องการ

๗.๔.๓ ชั้นรองพื้นทางหรืองานผิวจราจรลูกรัง ถ้าเป็นชั้นพื้นทางเดิมผู้รับจ้างจะต้องรื้อชั้นรองพื้นทางหรือผิวจราจรลูกรังเดิมด้วยพื้นที่ขุดค้ำหน้ารถเกลี่ยดินชั้น แล้วขึ้นรูป ให้มีความลาดตามขวาง ๓ % หรือตามที่กำหนดในแบบแล้วบดอัดดินคันทางให้ได้ความแน่นไม่น้อยกว่า ๙๕ % Modified AASHTO การก่อสร้างชั้นรองพื้นทางหรือผิวจราจรลูกรังเมื่อบดอัด และตบแต่งชั้นดินคันทางหรือชั้นวัสดุคัดเลือกได้ตามรูปแบบและข้อกำหนดแล้ว หากผิวดินคันทางหรือชั้นวัสดุคัดเลือกแห้งให้ราดน้ำจนมีความชื้นใกล้เคียงกับความชื้นที่ให้มีความแน่นสูงสุด (Optimum Moisture Content) เพื่อป้องกันมิให้ดินคันทาง หรือชั้นวัสดุคัดเลือกดูน้ำจากชั้นผิวจราจรลูกรังที่จะต้องบดอัดในชั้นต่อไป ซึ่งอาจทำให้การบดอัดไม่ได้ความแน่นตามข้อกำหนดนี้ หลักจากนั้นให้เกลี่ยลูกรังที่ละครั้งความกว้างของผิวจราจรที่ละชั้น ความหนาหลังบดอัดต้องไม่มากกว่า ๑๕ ซม. ขึ้นรูปให้ได้ความลาดผิว ๔ % หรือตามแบบราดน้ำ และบดอัดให้ได้ความแน่นไม่น้อยกว่า ๙๕ % Modified AASHTO แล้วเสร็จแล้วให้บดอัดอีกชั้นหนึ่งที่เหลือ ตามชั้นตอนดังกล่าวทุกประการ

๗.๕ การทดสอบการรับน้ำหนัก CBR

วิธีการทดลอง CBR วิธีนี้เป็นวิธีการทดสอบที่กำหนดขึ้นเพื่อหาค่าเปรียบเทียบ Bearing Value ของวัสดุตัวอย่างกับวัสดุหินมาตรฐานเพื่อทำการบดอัดวัสดุตัวอย่างนั้น โดยใช้ก้อนบดอัดทับในแบบ (Mold) ที่ Optimum moisture Content หรือปริมาณน้ำในดินใด ๆ เพื่อนำมาใช้ออกแบบโครงสร้างของถนนและใช้ควบคุมงานในการบดทับให้ได้ความแน่นและความชื้นตามต้องการ

การทดลอง CBR. อาจทำได้ ๒ วิธีคือ

ก. การทดลองแบบแช่น้ำ (Soaked)

ข. การทดลองแบบไม่แช่น้ำ (Unsoaked)

(ลงชื่อ).....ประธานกรรมการ

(ลงชื่อ).....กรรมการ

(ลงชื่อ).....กรรมการ

ถ้าไม่ระบุวิธีใด ให้ใช้ “วิธี ก.”

วัสดุคัดเลือกใช้ในกรณีที่ CBR ของชั้นดินคันทางน้อยกว่า ๖ %

๗.๕.๑ วัสดุคัดเลือกค่า CBR ต้องไม่น้อยกว่า ๖ %

๗.๕.๒ ชั้นรองพื้นทางและ/หรือชั้นผิวจราจรผิวลูกรัง วัสดุที่ใช้จะต้องมีค่า CBR ไม่น้อยกว่า ๒๕ %

๗.๕.๓ ชั้นพื้นทางวัสดุจะต้องมีค่า CBR ไม่น้อยกว่า ๘๐%

๗.๖ การทดสอบความสึกหรอของวัสดุ (Abrasion)

เป็นการหาเปอร์เซ็นต์ของวัสดุทดสอบโดยการนำวัสดุไปขัดสีกับลูกตุ้มในเครื่องมือทดสอบ Los Angeles Machine วัสดุที่ผ่านการสึกหรอ Abrasion Test นำมาร่อนผ่านตะแกรงเบอร์ ๑๒ หาเปอร์เซ็นต์ผ่านตะแกรงของวัสดุที่ถูกขัดสีโดยลูกตุ้มเหล็ก เพื่อคำนวณหาเปอร์เซ็นต์การสึกหรอ

๗.๖.๑ ชั้นรองพื้นทางและ/หรือชั้นผิวจราจรลูกรังเปอร์เซ็นต์ความสึกหรอที่ ๑๐๐ รอบไม่มากกว่า ๒๐ % ที่ ๕๐๐ ไม่มากกว่า ๕๐ %

๗.๖.๒ ชั้นพื้นทางหินคลุกเปอร์เซ็นต์ความสึกหรอไม่มากกว่า ๑๐ % ที่ ๕๐๐ รอบไม่มากกว่า ๔๐% หินหรือกรวดผสมคอนกรีตเปอร์เซ็นต์ความสึกหรอที่ ๑๐ รอบไม่มากกว่า ๑๐ % ที่ ๕๐๐ รอบไม่มากกว่า ๔๐%

๗.๖.๓ หินย่อย หรือหินกรวดผสมคอนกรีตงานแหล่งน้ำเปอร์เซ็นต์ความสึกหรอที่ ๕๐๐รอบไม่มากกว่า ๖ % ด้วยเครื่องมือทดสอบและมี ๑๐ % จากการทดสอบความแกร่ง (Soundness Test) โดยใช้แช่ในน้ำยาโซเดียมซัลเฟต ๖ รอบ

๘.งานคอนกรีต

๘.๑ คำจำกัดความและความหมาย

งานคอนกรีตหมายถึงการประกอบและติดตั้งแบบการผสมคอนกรีตการเทคอนกรีตการซ่อมคอนกรีตการทำผิวและตกแต่งคอนกรีตการบ่มคอนกรีตสำหรับงานอาคารต่างๆ

คอนกรีตประกอบด้วยส่วนผสมของซีเมนต์หินย่อยหรือกรวดทรายน้ำและหรือสารเคมีผสมเพิ่ม ส่วนผสมทั้งหมดจะต้องคลุกเคล้าให้เข้ากันอย่างดีและให้ความเหลวของคอนกรีตที่เหมาะสม

คอนกรีตต้องมีเนื้อสม่ำเสมอและเมื่อแข็งตัวต้องมีเนื้อแน่นมีความคงทนถาวรมีคุณสมบัติกันซึมทนต่อการขัดสีได้ดีและมีกำลังรับน้ำหนักที่มากกระทำ

๘.๒ ข้อกำหนด/คุณสมบัติ

๘.๒.๑ วัสดุผสมคอนกรีต

๑) ปูนซีเมนต์ต้องเป็นปูนซีเมนต์ปอร์ตแลนด์เป็นของใหม่ไม่เสื่อมคุณภาพและจับตัวเป็นก้อนมีคุณภาพตามมาตรฐานผลิตภัณฑ์อุตสาหกรรมมอก. ๑๕ เล่ม ๑-๒๕๓๒ ถ้าไม่ระบุไว้เป็นอย่างอื่นให้ใช้ปูนซีเมนต์ปอร์ตแลนด์ประเภท ๑

๒) ทรายต้องเป็นทรายหยาบน้ำจืดมีเม็ดแน่นแข็งแกร่งสะอาดปราศจากสิ่งเจือปนและมีสัดส่วนคละกันที่ดีโดยต้องผ่านการทดสอบคุณสมบัติดังนี้

๒.๑) ทดสอบสิ่งเจือปนโดยใส่น้ำยาโซเดียมไฮดรอกไซด์และเทียบกับสีมาตรฐาน

๒.๒) ทดสอบความแข็งแกร่งโดยแช่น้ำยาโซเดียมซัลเฟต ๕ รอบมีค่าสึกหรอ

ไม่เกิน ๑๐%

๒.๓) ทดสอบส่วนคละโดยร่อนผ่านตะแกรงมาตรฐานอเมริกันดังนี้

(ลงชื่อ).....ประธานกรรมการ

(ลงชื่อ).....กรรมการ

(ลงชื่อ).....กรรมการ

ตะแกรงมาตรฐานอเมริกัน	% ผ่านตะแกรงโดยน้ำหนัก
๓/๘ นิ้ว	๑๐๐
เบอร์ ๔	๙๕ - ๑๐๐
เบอร์ ๘	๘๐ - ๑๐๐
เบอร์ ๑๖	๕๐ - ๘๕
เบอร์ ๓๐	๒๕ - ๖๐
เบอร์ ๕๐	๑๐ - ๓๐
เบอร์ ๑๐๐	๒ - ๑๐

๓) หินย่อยหรือกรวดหินย่อยเป็นหินโม่ด้วยเครื่องจักรกรวดต้องเป็นกรวดน้ำจืดซึ่งเกิดขึ้นตามธรรมชาติมีขนาดตั้งแต่ ๔-๗๖ มิลลิเมตร (๓/๑๖ - ๓ นิ้ว) ซึ่งจะต้องมีขนาดส่วนคละลดหลั่นกันไปอย่างเหมาะสมมีความแข็งแรงทนทานปราศจากสิ่งเจือปนที่ไม่ต้องการมีรูปร่างลักษณะเหลี่ยมค่อนข้างกลมมีส่วนเรียวยาวแบนน้อยก่อนนำมาใช้ต้องผ่านเกณฑ์การดังนี้

๓.๑) ทดสอบความแข็งแรงโดยแช่น้ำยาไฮเดียมซัลเฟต ๖ รอบมีความสึกหรอไม่เกิน ๑๐%

๓.๒) ทดสอบการขัดสีโดยเครื่อง Los Angeles Machine ๕๐๐ รอบ มีค่าทนต่อการขัดสีไม่น้อยกว่า ๖๐%

๓.๓) ทดสอบสัดส่วนคละโดยร่อนผ่านตะแกรงมาตรฐานอเมริกันซึ่งแบ่งเป็นขนาดเกินเบอร์ ๑ มีขนาดหินใหญ่สุดไม่เกิน ๓/๔ นิ้วใช้กับอาคารคอนกรีตที่มีความหนาไม่เกิน ๐.๒๐ เมตรและหินเบอร์ ๒ มีขนาดหินใหญ่สุดไม่เกิน ๑ ๑/๒ นิ้วใช้กับอาคารคอนกรีตที่มีความหนาเกิน ๐.๒๐ เมตรดังนี้

ขนาด หินย่อย	% ผ่านตะแกรงโดยน้ำหนัก							
	๒ "	๑ ๑/๒ "	๑ "	๓/๔ "	๑/๒ "	๓/๘ "	No.๔	No.๘
หินเบอร์ ๑	-	-	๑๐๐	๙๐ - ๑๐๐	-	๒๐ - ๕๕	๐ - ๑๐	๐ - ๕
หินเบอร์ ๒	๑๐๐	๙๐ - ๑๐๐	๒๐ - ๕๕	๐ - ๑๕	-	๐ - ๕	-	-

๔) น้ำต้องเป็นน้ำจืดที่สะอาดปราศจากสิ่งเจือปนในปริมาณที่จะทำให้คอนกรีตสูญเสียความแข็งแรงเช่นกรดต่างสารอินทรีย์ ฯลฯ

๕) สารผสมเพิ่ม (Admixture) เป็นสารเคมีที่ใส่เพิ่มเข้าไปในส่วนผสมคอนกรีตเพื่อเพิ่มความมั่นคงแข็งแรงและสะดวกในการใช้งานก่อนนำมาใช้จะต้องได้รับความเห็นชอบจากคณะกรรมการตรวจการจ้างก่อน

๘.๒.๒ แบบหล่อคอนกรีต

๑) วัสดุที่ใช้ทำแบบหล่อเช่นไม้อัด แผ่นเหล็กจะต้องทนต่อการบิดงอซึ่งเกิดจากการเทหรือการกระทุ้งทำให้คอนกรีตแน่นโดยคุณสมบัติของวัสดุที่ใช้มีดังนี้

(ลงชื่อ).....ประธานกรรมการ

(ลงชื่อ).....กรรมการ

(ลงชื่อ).....กรรมการ

๑.๑) ไม้แบบ ไม้ที่จะนำมาทำแบบจะต้องหนาไม่ต่ำกว่า ๑ นิ้วและกว้างไม่เกิน ๙ นิ้ว
ยึดโยงติดกันให้แข็งแรงไม่โยกคลอน

๑.๒) ไม้อัดจะต้องเป็นไม้อัดที่ทำด้วยกาวชนิดพิเศษสามารถกันน้ำได้ไม่เสียรูปเมื่อ
ถูกน้ำหนาไม่น้อยกว่า ๑๐ มิลลิเมตร

๑.๓) ไม้คร่าและไม้สำหรับค้ำยันมีขนาดไม่เล็กกว่า ๑ ½ x ๓ นิ้ว

๒) การเตรียมพื้นผิวฐานรองรับคอนกรีตพื้นผิวฐานที่รองรับคอนกรีตผิวหน้าจะต้องไม่มีน้ำขังไม่มีโคลนตมและเศษสิ่งของต่างๆหรือสิ่งที่ไม่พึงประสงค์เคลือบติดอยู่กรณีพื้นผิวที่ดูชุ่มน้ำจะต้องทำให้แห้งโดยทั่วเพื่อป้องกันมิให้พื้นผิวดูดน้ำออกจากคอนกรีตใหม่

๓) แบบหล่อเมื่อได้ประกอบแล้วต้องมีความมั่นคงแข็งแรงและได้ตำแหน่งแนวระดับขนาดและรูปร่างถูกต้องตามระบุไว้ในแบบ

๔) ก่อนเทคอนกรีตต้องทำความสะอาดแบบหล่ออุดรูรั่วให้เรียบร้อยทาแบบด้วยน้ำมันทาแบบที่อนุญาตให้ใช้เท่านั้นเพื่อป้องกันมิให้คอนกรีตติดแบบและมีรอยเปื้อน

๕) กรณีต้องยึดแบบด้วยเหล็กเส้นหรือโลหะเส้นอย่างอื่นที่จะต้องฝังทิ้งไว้ในคอนกรีตโดยการตัดเหล็กหรือโลหะเส้นที่จุดห่างจากผิวคอนกรีตไม่น้อยกว่า ๓ เซนติเมตร

๖) กรณีที่ใช้ยึดปลายเหล็กเส้นยึดแบบชนิดถอดเก็บได้ให้ปล่อยรูคอนกรีตที่ปลายเหล็กเส้นที่ยึดแบบนี้ไว้สำหรับคว้านให้ใหญ่เพื่อจัดการซ่อมรูคอนกรีตด้วยซีเมนต์ผสมทรายอัตราส่วน ๑ : ๑ โดยน้ำหนักภายใน ๑๒ ชั่วโมงหลังจากถอดแบบ

๘.๒.๓ การผสมและการเทคอนกรีต

๑) ส่วนผสมคอนกรีตเป็นการหาส่วนผสมของซีเมนต์หินย้อยหรือกรวดทรายและน้ำผสมโดยน้ำหนักจากการทดลองในห้องปฏิบัติการโดยถือเอาความแข็งแรงของคอนกรีตที่ต้องการความเหมาะสมในการผสมและในการหล่อคอนกรีตเป็นเกณฑ์โดยจะต้องมีคุณสมบัติดังนี้

๑.๑) มีความสามารถรับแรงกดใน ๒๘ วันได้ไม่ต่ำกว่า ๒๑๐ กิโลกรัมต่อตารางเซนติเมตร

๑.๒) การทดสอบกำลังในการรับแรงกดสามารถกระทำได้ ๒ วิธีคือ Cylinder Test สามารถรับแรงกดใน ๒๘ วันได้ไม่ต่ำกว่า ๒๑๐ กิโลกรัมต่อตารางเซนติเมตรและ Cube Test สามารถรับแรงกดใน ๒๘ วันได้ไม่ต่ำกว่า ๒๔๐ กิโลกรัมต่อตารางเซนติเมตร

๑.๓) การทดสอบความชื้นเหลวของคอนกรีต (Consistency) เป็นการทดสอบหาค่าการยุบตัว (Slump Test) ก่อนที่จะนำไปเทในแบบหล่อให้ใช้ค่าการยุบตัวอยู่ระหว่าง ๕-๑๐ เซนติเมตร

๒) วิธีการผสมคอนกรีตต้องใช้วิธีผสมด้วยเครื่องผสมคอนกรีตที่ได้รับความเห็นชอบจากช่างควบคุมงานก่อสร้างก่อนคอนกรีตต้องผสมเข้ากันอย่างทั่วถึงจนเป็นสีเดียวกันในการผสมครั้งหนึ่งๆต้องใช้เวลารวมไม่น้อยกว่า ๒ นาที

๓) คอนกรีตผสมเสร็จ (Ready Mixed Concrete) ส่วนผสมของคอนกรีตยอมให้เปลี่ยนแปลงได้บ้างขึ้นอยู่กับบริษัทผู้ผลิตก่อนที่จะนำมาใช้ได้ต้องส่งรายการคำนวณออกแบบส่วนผสมและผลทดสอบจากการผสมจริงให้คณะกรรมการตรวจรับพัสดุในงานจ้างก่อสร้างพิจารณาเห็นชอบก่อน

๓.๑) ความคลาดเคลื่อนที่ยอมให้ของปริมาณส่วนผสมวัสดุประเภทต่างๆจะถูกขังตรงให้อยู่ในขอบเขตที่กำหนดดังแสดงในตาราง

(ลงชื่อ).....ประธานกรรมการ

(ลงชื่อ).....กรรมการ

(ลงชื่อ).....กรรมการ

วัตถุดิบ	ความคลาดเคลื่อน
ปูนซีเมนต์	น้อยกว่า ๒๐๐ กก. \pm ๒% มากกว่า ๒๐๐ กก. \pm ๑%
มวลรวม	น้อยกว่า ๕๐๐ กก. \pm ๓% มากกว่า ๕๐๐ กก. \pm ๒%
วัตถุดิบ	ความคลาดเคลื่อน
น้ำและส่วนผสมเพิ่ม	\pm ๓%

๓.๒) การผสม (Mixing) ให้ใช้วิธีข้อใดข้อหนึ่ง

๓.๒.๑) การผสมกับที่ (Central Mixing) หมายถึงการผสมคอนกรีตซึ่งเสร็จเรียบร้อยสมบูรณ์จากโรงงานเวลาขั้นต่ำในการผสมดังแสดงในตาราง

ความจุเครื่องผสม (ลบ.ม)	เวลาขั้นต่ำในการผสม (นาที)
๐.๗๕	๑
๑.๕๐	๑.๒๕
๒.๒๕	๑.๕๐
๓.๐	๑.๗๕
๓.๗๕	๒.๐๐
๔.๕๐	๒.๒๕

๓.๒.๒) การผสม ๒ ตอน (Shrink Mixing) หมายถึงการผสมคอนกรีต ๒ ตอน โดยตอนแรกผสมจากโรงงานและตอนหลังเป็นการผสมให้เสร็จเรียบร้อยสมบูรณ์ โดยรถผสม (Truck Mixer)

๓.๒.๓) การผสมโดยรถ (Truck Mixer) หมายถึงการผสมคอนกรีตซึ่งผสมเสร็จเรียบร้อยสมบูรณ์ในรถผสม (Truck Mixer) การผสมคอนกรีตต้องมีการหมุนไม่น้อยกว่า ๗๐ รอบและไม่เกิน ๑๐๐ รอบตามความเร็วของการผสม (Mixing - Speed) ที่กำหนดของเครื่อง

๓.๓) การขนส่งจำแนกออกเป็น ๓ ประเภทมีหลักเกณฑ์ขึ้นอยู่กับลักษณะการผสม (Mixing) ดังนี้

๓.๓.๑) รถผสม (Truck Mixer) ถ้าใช้ขนส่งคอนกรีตจากโรงงานผสมกับที่ (Central Mixing) ให้ใส่คอนกรีตได้ไม่เกิน ๘๐% ของปริมาตรทั้งหมด การผสม ๒ ตอน (Shrink Mixing) ให้ใส่คอนกรีตได้ไม่เกิน ๗๐% ของปริมาตรทั้งหมด

การผสมโดยรถ (Truck Mixing) ให้ใส่คอนกรีตได้ไม่เกิน ๖๕% ของปริมาตรทั้งหมด

๓.๓.๒) ทั้งนี้การขนส่งโดยรถผสมต้องถ่ายคอนกรีต (Discharge) ออกจากไม่ให้หมดภายในเวลา ๑ ½ ชม. หลังจากเริ่มผสม

๓.๓.๓) รถขนส่ง (Truck) ใช้ขนส่งระยะสั้นๆและจะต้องถ่ายคอนกรีตออกให้หมดภายในเวลา ๓๐ นาทีหลังจากเริ่มผสม

(ลงชื่อ).....ประธานกรรมการ

(ลงชื่อ).....กรรมการ

(ลงชื่อ).....กรรมการ

ความหมาย

- รถผสม (Truck Mixer) หมายถึงรถซึ่งสามารถขนส่งคอนกรีตและภายในรถประเภทนี้จะมีใบผสมซึ่งสามารถใช้ผสมคอนกรีตได้
- รถกวน (Truck Agitation) หมายถึงรถซึ่งสามารถขนส่งและกวนคอนกรีตที่ผสมเรียบร้อยแล้วสมบูรณ์แล้วจากโรงงานไปยังหน่วยงานซึ่งไม่จะหมุนระหว่างการเดินทางด้วย
- รถขนส่ง (Truck) หมายถึงรถซึ่งสามารถขนส่งคอนกรีตที่ผสมเรียบร้อยแล้วสมบูรณ์แล้วและต้องป้องกันน้ำรั่วได้
- เวลาที่เริ่มผสมให้นับจากวันเวลาที่เริ่มใส่น้ำ
- เวลาที่กำหนดไม่ใช้กับปูนซีเมนต์ปอร์ตแลนด์ประเภท ๓

๔) การเทคอนกรีตจะกระทำได้หลังจากช่างควบคุมงานได้ตรวจสอบความเรียบร้อยของแบบหล่อการผูกเหล็กการวางเหล็กและสิ่งฝั่งในคอนกรีตโดยปฏิบัติดังนี้

- ๔.๑) คอนกรีตที่ผสมเสร็จแล้วต้องเทลงในแบบหล่อให้ใช้หมดภายในเวลา ๓๐ นาที
- ๔.๒) การเทคอนกรีตจากที่สูงต้องมีรางหรือท่อส่งคอนกรีตต้องให้ปลายท่อด้านล่างจมอยู่ในคอนกรีตที่เทใหม่ห้ามเทคอนกรีตในระยะสูงกว่า ๑.๕๐ เมตรจากพื้นที่เทหรือจากกรณีใดๆที่ทำให้มวลรวมแยกตัวออกจากกัน
- ๔.๓) การหล่อคอนกรีตที่เชื่อมเข้ากันกับคอนกรีตเดิมให้กะเทาะผิวหน้าคอนกรีตเดิมเสียก่อนรดด้วยน้ำปูนแล้วจึงเทของใหม่ทับลงไป
- ๔.๔) การเทแต่ละครั้งความหนาไม่เกิน ๒๐ เซนติเมตรและต้องกระทุ้งให้คอนกรีตเนื้อแน่นด้วยเครื่องสั่น (Vibrator)
- ๔.๕) ในระหว่างที่ฝนตกต้องระงับการเทโดยก่อนหยุดให้กระทุ้งคอนกรีตส่วนเทให้แน่นและแต่งหน้าตัดให้ขรุขระไว้เป็นรอยต่อสำหรับงานก่อสร้าง
- ๔.๖) ขณะที่คอนกรีตยังไม่แข็งตัวต้องระวังไม่ให้คอนกรีตได้รับความกระทบกระเทือนและต้องป้องกันการสูญเสียน้ำจากแสงแดดและลมด้วย

๕) รอยต่อคอนกรีต

- ๕.๑) รอยต่อคอนกรีตจะทำตามตำแหน่งที่แสดงไว้ในแบบก่อสร้างทุกแห่งการเทคอนกรีตต้องทำให้เสร็จเป็นช่วงๆโดยยึดถือเอารอยต่อนี้เป็นเกณฑ์ดังนี้
 - ๕.๑.๑) รอยต่อสำหรับงานก่อสร้าง (Construction Joint) ก่อนเทคอนกรีตติดต่อกับช่วงเก่าต้องมีการขัดถูล้างสิ่งสกปรกออกเสียก่อนแล้วจึงทำการเทคอนกรีตส่วนต่อไปได้
 - ๕.๑.๒) รอยต่อเพื่อหด (Contraction Joint) ผิวหน้าของรอยต่อด้านหนึ่งที่เกิดจากด้านติดกับแบบหล่อจะต้องรอให้คอนกรีตแข็งตัวเสียก่อนแล้วจึงถอดแบบเพื่อเทคอนกรีตในอีกด้านหนึ่งผิวคอนกรีตที่แข็งตัวแล้วจะต้องทาด้วยน้ำยาเคลือบผิวชนิดใดชนิดหนึ่งก่อนที่จะเทคอนกรีตในช่วงต่อไป
 - ๕.๑.๓) รอยต่อเพื่อขยาย (Expansion Joint) ช่องว่างระหว่างการเทคอนกรีตครั้งแรกและครั้งที่สองให้มีระยะห่างกันอย่างน้อย ๑ เซนติเมตรและให้ใส่ช่องว่างระหว่างผิวคอนกรีตด้วยวัสดุประเภท Elastic Filler และอุดรอยต่อด้วยวัสดุประเภท Joint Sealant
 - ๕.๒) แผ่นใยใส่รอยต่อ (Elastic Filler) ประกอบด้วยแผ่นขานอ้อยหรือเส้นใยอื่นๆที่เหมาะสมอัดเป็นแผ่นและอาบด้วยยางมะตอยชนิดเหลว

(ลงชื่อ)..........ประธานกรรมการ

(ลงชื่อ)..........กรรมการ

(ลงชื่อ)..........กรรมการ

๕.๓) วัสดุอุดรอยต่อ (Joint Sealant) เป็นยางมะตอยผสมทรายอัตราส่วน ๑ : ๓ รอยต่อเพื่อขยายบริเวณใกล้ถึงผิวคอนกรีต

๕.๔) วัสดุกันน้ำ (Water Stop) มีลักษณะขนาดและคุณสมบัติดังนี้

รายการ	Rubber Water Stop	PVC. Water Stop
หน่วยแรงยึดอย่างน้อย	๒,๕๐๐ P.S.I.	๒,๐๐๐ P.S.I.
ความถ่วงจำเพาะไม่เกิน	๑.๒๐	๑.๕๐
ความแข็งน้อยที่สุดวัดโดยShore Durometer Type A	๖๐	๘๐
ความดูดน้ำไม่เกิน	๕%	๐.๓๐%
ยึดจนขาดอย่างน้อย	๔๕๐%	๔๐๐%
ทนแรงกดได้มากที่สุด	๓๐%	๒๐%

๘.๒.๔ การถอดแบบและการบ่มคอนกรีต

๑) แบบหล่อคอนกรีตจะต้องปล่อยให้จางกว่าจะครบกำหนดเวลาถอดแบบและการถอดแบบจะต้องกระทำด้วยความระมัดระวังเพื่อมิให้คอนกรีตเกิดความเสียหายระยะเวลาที่ถอดแบบได้ตามความแข็งแรงของคอนกรีตนับจากวันที่เทคอนกรีตกำหนดโดยประมาณดังนี้

๑.๑) แบบด้านข้างเสาคานากำแพงตอมือ ๒ วัน

๑.๒) แบบท้องคานใต้แผ่นพื้น ๒๑ วัน

๒) การบ่มคอนกรีตจะต้องกระทำทันทีที่คอนกรีตเริ่มแข็งตัวและต้องบ่มอย่างน้อย ๗ วันวิธีการบ่มมีหลายวิธีดังนี้

๒.๑) ใช้กระสอบชุบน้ำคลุมแล้วคอยรดน้ำให้เปียกอยู่เสมอ

๒.๒) ใช้ฉีดย้ำน้ำให้คอนกรีตเปียกชื้นอยู่เสมอ

๒.๓) ใช้วิธีขังน้ำไว้บนผิวคอนกรีต

๒.๔) ใช้สารเคมีเคลือบผิวคอนกรีต

๘.๒.๕ การซ่อมผิวคอนกรีต

๑) ห้ามซ่อมผิวคอนกรีตที่ถอดแบบแล้วจนกว่าจะได้รับการตรวจสอบจากช่างควบคุมงาน

๒) ผิวคอนกรีตที่มีรูพรุนหรือมีส่วนบกพร่องเล็กน้อยไม่กระทบกระเทือนต่อความมั่นคงแข็งแรงของโครงสร้างให้ทำการสกัดคอนกรีตที่เกาะกันอย่างหลวมๆบริเวณนั้นออกให้หมดแล้วอุดขาดด้วยปูนทรายอัตราส่วนผสมปูนซีเมนต์ : ทราย ๑ : ๑ โดยน้ำหนัก

๘.๒.๖ การเก็บตัวอย่างทดสอบและรายงานผล

๑) การเก็บตัวอย่างทดสอบ

๑.๑) สุ่มเก็บตัวอย่างหินย่อยหรือกรวดและทรายจำนวนอย่างละ ๕๐ กิโลกรัมเพื่อทดสอบความแข็งแรงการขัดสีสิ่งเจือปนสัดส่วนคละและออกแบบส่วนผสมคอนกรีต

๑.๒) เก็บตัวอย่างหล่อลูกบาศก์คอนกรีตอย่างน้อยวันละ ๑ ครั้งๆละ ๓ ตัวอย่างหรือความเห็นชอบของช่างควบคุมการก่อสร้างและให้เขียนวันเดือนปีกับค่ายุบตัวของคอนกรีตลงบนแท่งตัวอย่างเพื่อทดสอบกำลังรับแรงอัดของคอนกรีต

๒) การรายงานผล

(ลงชื่อ).....ประธานกรรมการ

(ลงชื่อ).....กรรมการ

(ลงชื่อ).....กรรมการ

๒.๑) ผลการทดสอบคุณสมบัติของหินย้อย/กรวดทรายและการออกแบบส่วนผสมคอนกรีตให้คณะกรรมการตรวจรับวัสดุในงานจ้างก่อสร้างเห็นชอบก่อนนำไปใช้งาน

๒.๒) ผลการทดสอบกำลังรับแรงอัดของตัวอย่างหล่อลูกบาศก์ให้คณะกรรมการตรวจรับวัสดุในงานจ้างก่อสร้างเห็นชอบก่อนตรวจรับงาน (หากจะให้มีการตรวจรับงานก่อนอายุคอนกรีตครบ ๒๘ วัน ให้ทำการทดสอบแท่งคอนกรีตตัวอย่างที่อายุ ๗ วันและมีความสามารถรับแรงกดได้ไม่ต่ำกว่า ร้อยละ ๗๕ ของกำลังอัดประลัยคอนกรีตอายุ ๒๘ วัน)

๙.งานเหล็กเสริมคอนกรีต

๙.๑ คำจำกัดความและความหมาย

งานเหล็กเสริมคอนกรีตหมายถึงเหล็กกลมเหล็กข้ออ้อยและเหล็กโครงสร้างอื่นที่ปรากฏในแบบก่อสร้างซึ่งต้องหล่อด้วยคอนกรีต โดยเหล็กที่ใช้ในงานก่อสร้างผู้รับจ้างต้องใช้เหล็กที่ผลิตภายในประเทศไม่น้อยกว่าร้อยละ ๙๐ ของปริมาณงานเหล็กที่ต้องใช้ทั้งหมดตามสัญญา ทั้งนี้ผู้รับจ้างต้องจัดทำตารางการจัดทำแผนการใช้เหล็กที่ผลิตภายในประเทศ ภายใน ๖๐ วัน นับถัดจากวันที่ได้ลงนามในสัญญา

๙.๒ ข้อกำหนด/คุณสมบัติ

๙.๒.๑ เหล็กเสริมต้องเป็นเหล็กใหม่ปราศจากสนิมคราบน้ำมันมีคุณสมบัติตามมาตรฐานผลิตภัณฑ์อุตสาหกรรมดังนี้

๑) เหล็กเส้นกลมชั้นคุณภาพ SR ๒๔ มาตรฐานมอก. ๒๐-๒๕๔๓ มีกำลังดึงที่ขีดยืดไม่ต่ำกว่า ๒,๔๐๐ กก./ตร.ซม. มีกำลังดึงประลัยไม่ต่ำกว่า ๓,๙๐๐ กก./ตร.ซม. และมีความยืดตัวไม่น้อยกว่าร้อยละ ๒๐ ในช่วงความยาว ๐.๒๐ เมตร

๒) เหล็กข้ออ้อยชั้นคุณภาพ SD ๓๐ มาตรฐานมอก. ๒๔-๒๕๔๘ มีกำลังดึงที่ขีดยืดไม่ต่ำกว่า ๓,๐๐๐ กก./ตร.ซม. มีกำลังดึงประลัยไม่ต่ำกว่า ๔,๙๐๐ กก./ตร.ซม. และมีความยืดตัวไม่น้อยกว่า ร้อยละ ๑๖ ในช่วงความยาว ๐.๒๐ เมตร

๙.๒.๒ การวางเหล็กเสริม

๑) เหล็กเสริมที่ตัดได้ขนาดรูปร่างแล้วต้องงอปลายทั้งสองข้างและวางตามที่แสดงในแบบก่อสร้างการวัดระยะห่างเหล็กให้วัดจากศูนย์กลางถึงศูนย์กลางเหล็ก

๒) เหล็กเสริมจะต้องวางห่างจากผิวคอนกรีตโดยวัดระยะจากผิวคอนกรีตถึงผิวเหล็กตามเกณฑ์ดังนี้

๒.๑) กรณีเหล็กเสริมชั้นเดียวถ้าไม่แสดงไว้เป็นอย่างอื่นให้วางตรงกึ่งกลางความหนา

๒.๒) กรณีเหล็กเสริม ๒ ชั้นระยะระหว่างผิวเหล็กถึงผิวคอนกรีตที่ติดกับแบบไม่น้อยกว่า ๒.๕๐ เซนติเมตรและถ้าติดกับดินหรือหินให้ใช้ ๗.๕๐ เซนติเมตรนอกจากแสดงไว้เป็นอย่างอื่น

๓) เหล็กเสริมต้องวางและผูกให้แน่นเพื่อมิให้เคลื่อนไหวยระหว่างเทคอนกรีตและในขณะที่กระทุ้งหรือการสั่นคอนกรีต

๔) เหล็กเดือย (Dowel Bars) ต้องมีขนาดและอยู่ในตำแหน่งตามแบบก่อนนำไปวางปลายด้านหนึ่งจะต้องทาดด้วยยางมะตอยให้ทั่ว

๕) ในขณะที่คอนกรีตยังไม่แข็งตัวห้ามมิให้กระทบกระเทือนที่ปลายเหล็กที่คอนกรีตยังไม่ได้รับการหล่อ

(ลงชื่อ).....ประธานกรรมการ

(ลงชื่อ).....กรรมการ

(ลงชื่อ).....กรรมการ

๙.๒.๓ การต่อเหล็กเสริมจะต้องต่อโดยวิธีทาบกั้นและรอยต่อของเหล็กแต่ละเส้นต้องสลับกัน ห้ามต่อเหล็กตรงจุดที่รับแรงมากที่สุดในคานดังนี้

๑) เหล็กเส้นกลมให้วางทาบกั้นไม่น้อยกว่า ๔๐ เท่าของเส้นผ่าศูนย์กลางเหล็กเมื่อปลายต้องงอขอมาตรฐานหรือ ๕๐ เท่าของเส้นผ่าศูนย์กลางเหล็กเมื่อปลายไม่งอขอมาตรฐาน

๒) เหล็กข้ออ้อยให้วางทาบกั้นไม่น้อยกว่า ๓๐ เท่าของเส้นผ่าศูนย์กลางโดยปลายไม่งอขอมาตรฐาน

๙.๒.๔ การเก็บตัวอย่างทดสอบและรายงานผล

๑) การเก็บตัวอย่างทดสอบเหล็กทุกขนาดๆละ ๓ ท่อนโดยไม่ซ้ำเส้นมีความยาว ท่อนละ ๐.๖๐ เมตร

๒) การรายงานผลการทดสอบคุณสมบัติของเหล็กเส้นแต่ละขนาดให้คณะกรรมการตรวจรับวัสดุในงานจ้างก่อสร้างเห็นชอบก่อนนำไปใช้งาน

๑๐. งานหิน

๑๐.๑ คำจำกัดความและความหมาย

งานหินที่ใช้ในงานแหล่งน้ำส่วนใหญ่จะเป็นหินใหญ่ใช้ป้องกันการกัดเซาะของกระแสน้ำที่กระทำกับตลิ่งของลำน้ำอาคารที่ขวางทางน้ำเป็นต้นแบ่งออกเป็นประเภทได้ดังนี้.-

๑๐.๑.๑ หินทิ้งหมายถึงหินขนาดเล็กใหญ่มีขนาดคละกันนำไปปูหรือทิ้งด้วยเครื่องจักรหรือแรงคน และตบแต่งผิวหน้าครั้งสุดท้ายให้มองดูเรียบร้อยด้วยแรงคน

๑๐.๑.๒ หินเรียงหมายถึงหินที่มีขนาดประมาณ ๐.๒๐ - ๐.๒๕ เมตร นำมาเรียงให้ได้รูปร่างและขนาดตามแบบก่อนเรียงต้องทำการบดอัดพื้นให้แน่นแล้วนำหินใหญ่มาเรียงให้ชิดที่สุดโดยให้หินก้อนใหญ่กว่าอยู่บนหินก้อนเล็กพร้อมทั้งแต่งผิวหน้าเรียบเสมอกันกับหินก้อนข้างเคียงด้วยแรงคนและถมช่องว่างระหว่างหินด้วยหินย่อยและหินฝุ่นให้แน่น

๑๐.๑.๓ หินเรียงยาแนวหมายถึงหินเรียงตามข้อ ๑๐.๑.๒ และยาแนวผิวหน้าตามช่องว่างระหว่างหินด้วยปูนก่อ

๑๐.๑.๔ หินก่อหมายถึงหินที่มีคอนกรีตหยาบแทรกตามช่องว่างระหว่างหินก้อนใหญ่

๑๐.๑.๕ หินเรียงในกล่องลวดตาข่าย

๑) หินเรียงในกล่องลวดตาข่ายแบบ GABION หมายถึง หินเรียงขนาดประมาณ ๐.๑๕ - ๐.๒๕ เมตร

๒) หินเรียงในกล่องลวดตาข่าย MATTRESS หมายถึง หินเรียงขนาดประมาณ ๐.๐๗๕ - ๐.๑๕ เมตร

๑๐.๒ ข้อกำหนดและคุณสมบัติ

๑๐.๒.๑ คุณสมบัติทั่วไป

๑) หินใหญ่

๑.๑) มีความแข็งแรงไม่ผุกร่อนและทนต่อการขัดสี (Abrasion) ทดสอบโดยวิธี Los Angeles Abrasion Test แล้วส่วนที่สึกหรอสูญหายไม่เกิน ๔๐%

๑.๒) มีความคงทน (Soundness) เมื่อทดสอบด้วยวิธี Sodium Sulphate แล้วส่วนสูญหายต้องไม่เกิน ๑๒% โดยน้ำหนัก

๑.๓) มีความถ่วงจำเพาะไม่ต่ำกว่า ๒.๖ และเป็นหินมาจากแหล่งโรงโม่หิน

๑.๔) มีสัดส่วนคละที่ดีโดยขึ้นอยู่กับความหนาของหินดังนี้

(ลงชื่อ).....ประธานกรรมการ

(ลงชื่อ).....กรรมการ

(ลงชื่อ).....กรรมการ

๑.๔.๑) หินทิ้งหนา ๐.๙๐ เมตรมีขนาดของก้อนหินโตสุด \varnothing ไม่เกิน ๐.๔๐ เมตร

น้ำหนักของก้อนหิน (กก.)	ขนาด \varnothing ของก้อนหิน (ม.)	% แต่ละขนาดโดยน้ำหนัก
๕๐-๑๐๐	๐.๓๒๕-๐.๔๐๐	มากกว่า ๔๐
๑๐-๕๐	๐.๒๐๐ - ๐.๓๒๕	๕๐-๖๐
ต่ำกว่า ๕	ต่ำกว่า ๐.๑๕๐	น้อยกว่า ๑๐
น้ำหนักของก้อนหิน (กก.)	ขนาด \varnothing ของก้อนหิน (ม.)	% แต่ละขนาดโดยน้ำหนัก
หินย่อยและหินฝุ่น	หินย่อยและหินฝุ่น	น้อยกว่า ๕

๑.๔.๒) หินทิ้งหนา ๐.๖๐ เมตรมีขนาดของก้อนหินโตสุด \varnothing ไม่เกิน ๐.๓๗ เมตร

น้ำหนักของก้อนหิน (กก.)	ขนาด \varnothing ของก้อนหิน (ม.)	% แต่ละขนาดโดยน้ำหนัก
๒๕ - ๗๕	๐.๒๗๐ - ๐.๓๗๐	มากกว่า ๔๐
๕ - ๒๕	๐.๑๕๐ - ๐.๒๗๐	๒๐ - ๖๐
ต่ำกว่า ๕	ต่ำกว่า ๐.๑๕๐	น้อยกว่า ๒๐
หินย่อยและหินฝุ่น	หินย่อยและหินฝุ่น	น้อยกว่า ๕

๑.๔.๓) หินทิ้งหนา ๐.๔๕ เมตรมีขนาดของก้อนหินโตสุด \varnothing ไม่เกิน ๐.๒๗ เมตร

น้ำหนักของก้อนหิน (กก.)	ขนาด \varnothing ของก้อนหิน (ม.)	% แต่ละขนาดโดยน้ำหนัก
๑๐ - ๒๕	๐.๒๐๐ - ๐.๒๗๐	มากกว่า ๕๕
๕ - ๑๐	๐.๑๕๐ - ๐.๒๐๐	๓๕ - ๔๕
ต่ำกว่า ๕	ต่ำกว่า ๐.๑๕๐	ต่ำกว่า ๑๐
หินย่อยและหินฝุ่น	หินย่อยและหินฝุ่น	น้อยกว่า ๕

๒) ก่อสร้างลวดตาข่าย

๒.๑) เป็นชนิดเคลือบสังกะสี (Hot dip galvanized) ประกอบขึ้นจากลวดตาข่ายถักเป็นรูปหกเหลี่ยม ชนิดพื้นเกลียว ๓ รอบมี ๒ แบบคือ

๒.๒.๑) ก่อสร้างลวดตาข่ายแบบ GABION มีขนาดสัดส่วนตามแบบโดยมีขนาดช่องตาข่ายจากระยะพื้นเกลียว "D" ไม่มากกว่า ๑๐ x ๑๓ เซนติเมตร

๒.๒.๒) ก่อสร้างลวดตาข่าย MATTRESS มีขนาดสัดส่วนตามแบบโดยมีขนาดช่องตาข่ายจากระยะพื้นเกลียว "D" ไม่มากกว่า ๖ x ๘ เซนติเมตร

๒.๒) การขึ้นโครงรูปกล่องเป็นสี่เหลี่ยมโดยเครื่องจักรให้ได้ขนาดและสัดส่วนตามแบบและมีผนังกันภายในทุก ๑ เมตรมีฝาปิด - เปิดได้

๒.๓) คุณลักษณะของลวด (Wire) ที่ใช้ประกอบเป็นกล่องลวดตาข่ายจะต้องมีค่าความต้านทานแรงดึง (Tensile Strength) ไม่น้อยกว่า ๓๘ กก./ตร.มม. ตามวิธีการทดสอบมอก.๗๑ "ลวดเหล็กเคลือบสังกะสี" และมีขนาดลวดและการเคลือบสังกะสีดังนี้

(ลงชื่อ)..........ประธานกรรมการ

(ลงชื่อ)..........กรรมการ

(ลงชื่อ)..........กรรมการ

๒.๓.๑) กล่องลวดตาข่ายแบบ GABION

ชนิดของลวด	เส้นผ่าศูนย์กลาง (มม.)	น้ำหนักขั้นต่ำของสังกะสีที่เคลือบ (กรัม/ตร.ม.)
ลวดโครง	๓.๕	๒๗๕
ลวดถัก	๒.๗	๒๖๐
ลวดพื้น	๒.๒	๒๔๐

๒.๓.๒) กล่องลวดตาข่ายแบบ MATTRESS

ชนิดของลวด	เส้นผ่าศูนย์กลาง (มม.)	น้ำหนักขั้นต่ำของสังกะสีที่เคลือบ (กรัม/ตร.ม.)
ลวดโครง	๒.๗	๒๖๐
ลวดถัก	๒.๒	๒๔๐
ลวดพื้น	๒.๒	๒๔๐

๒.๔) การยัดและพื้นกล่องระหว่างกล่องตาข่ายและฝาปิดกล่องให้ใช้ลวดพื้นขนาดเส้นผ่าศูนย์กลาง ๒.๒ มิลลิเมตร พื้นยัดกับลวดโครงกล่องโดยพื้นเกลียว ๓ รอบและ ๑ รอบสลับกันในแต่ละช่วงตาข่าย

๒.๕) ลวดโครงกล่องต้องหุ้มด้วยวัสดุที่ไม่เป็นสนิมและพิมพ์ชื่อผู้ผลิตบนลวดโครงกล่องโดยให้เห็นเด่นชัดทุกด้าน

๒.๖) กล่องลวดตาข่ายแบบ GABION แผงข้าง ๒ ข้าง ต้องพันเข้ากับตัวกล่องเป็นชิ้นเดียวกับตัวกล่องด้วยเครื่องจักรเท่านั้น ห้ามแยกชิ้นส่วนประกอบเข้ากับตัวกล่อง ยกเว้นแผงกั้นกลาง

๒.๗) ผู้เสนอราคาจะต้องยื่นเอกสารหนังสือรับรองระบบคุณภาพมาตรฐาน ISO ๙๐๐๑ และ ISO ๑๔๐๐๑ จากผู้ผลิต และเอกสารรับรองโรงงานอุตสาหกรรมระบบ Green System ระดับ ๓ เอกสารรับรอง Made in Thailand (MIT) ของสภาอุตสาหกรรมแห่งประเทศไทย เพื่อให้คณะกรรมการตรวจพิจารณาในวันที่ยื่นใบเสนอราคา

๑๐.๒.๒ การวางเรียงหิน

๑) ทำการปรับระดับบริเวณที่จะวางเรียงหินใหญ่หรือกล่องลวดตาข่ายให้เรียบปราศจากวัชพืชและปุ๋ยสดรองพื้นประเภทกรวดหรือกรวดผสมทรายหรือแผ่นใยสังเคราะห์ให้ได้ขนาดความหนาตามแบบ

๒) การวางเรียงหินจะต้องทำด้วยความระมัดระวังมิให้เกิดการแยกตัวโดยมีก้อนขนาดเดียวกันอยู่รวมกันเป็นกลุ่มและต้องวางเรียงให้ผิวหน้ามองดูเรียบและความหนาเฉลี่ยเท่ากับที่กำหนดในแบบ

๓) ในขณะวางกล่องลวดตาข่ายลงบนแผ่นใยสังเคราะห์จะต้องไม่ทำให้เกิดการฉีกขาดหรือเกิดการเคลื่อนตัวของแผ่นใยสังเคราะห์ด้านมุมของการปูแผ่นใยสังเคราะห์ให้พับขึ้นครึ่งเท่าของความหนาของกล่องลวดตาข่าย

๔) วางกล่องลวดตาข่ายทำการโยงยึดให้อยู่ในรูปสี่เหลี่ยมและบรรจุหินลงในกล่องลวดตาข่ายต้องวางเรียงให้คละกั้นอย่างหนาแน่นเหลี่ยมมุมต้องเข้ากันและมีความสวยงาม

๑๐.๒.๓ การเก็บตัวอย่างทดสอบและรายงานผล

(ลงชื่อ).....ประธานกรรมการ

(ลงชื่อ).....กรรมการ

(ลงชื่อ).....กรรมการ

๑) การเก็บตัวอย่างทดสอบ

๑.๑) สุ่มเก็บตัวอย่างหินใหญ่จำนวน ๑๐๐ กิโลกรัมเพื่อทดสอบความแข็งแรงความคงทนความถ่วงจำเพาะและสัดส่วนคละ

๑.๒) จัดเตรียมเอกสารรับรองมาตรฐานการผลิตและหรือผลการทดสอบคุณสมบัติของกล่องลวดตาข่ายตามข้อกำหนดในแบบ

๓) การรายงานผล

๓.๑) ผลการทดสอบคุณสมบัติของหินใหญ่ให้คณะกรรมการตรวจรับวัสดุในงานจ้างก่อสร้างเห็นชอบก่อนนำไปใช้งาน

๓.๒) ผลการตรวจสอบคุณสมบัติของกล่องลวดตาข่ายให้คณะกรรมการตรวจรับวัสดุในงานจ้างก่อสร้างเห็นชอบก่อนนำไปใช้งาน

๑๑. งานปลูกหญ้า

๑๑.๑ คำจำกัดความ/ความหมาย

งานปลูกหญ้าหมายถึงการปลูกหญ้าปกคลุมผิวดินเพื่อป้องกันการกัดเซาะจากน้ำบริเวณเชิงลาดของคันดินเชิงลาดตลิ่งบริเวณอาคารเป็นต้น

๑๑.๒ ข้อกำหนด/คุณสมบัติ

๑๑.๒.๑) ชนิดหญ้าที่ใช้ปลูกจะต้องเป็นพันธุ์หญ้าที่หาได้ง่ายในท้องถิ่นมีลักษณะรากกระจายออกเป็นวงกว้างสามารถยึดเกาะกับเนื้อดินได้เป็นอย่างดีและเป็นพันธุ์ที่ทนทานต่อสภาพดินฟ้าอากาศในท้องถิ่นนั้น

๑๑.๒.๒) ก่อนปลูกหญ้าจะต้องจัดเตรียมพื้นที่บริเวณปลูกหญ้าโดยนำหน้าดิน (Top Soil) มาถมและบดอัดให้มีความหนาประมาณ ๐.๑๐ เมตร

๑๑.๒.๓) หญ้าที่นำมาปลูกหรือปูจะต้องเป็นหญ้าที่ยังไม่ตายและกำลังเจริญเติบโตเป็นแผ่นหนาปราศจากวัชพืชหินก้อนโตรากไม้ติดมากับหญ้า

๑๑.๒.๔) แผ่นหญ้าที่นำมาปลูกจะต้องมีดินติดหญ้าหนาไม่เกิน ๐.๐๕ เมตรและต้นหญ้าสูงไม่เกิน ๐.๑๒ เมตรเมื่อขุดหญ้ามาแล้วต้องรีบปลูกภายใน ๒๔ ชั่วโมงพร้อมบดอัดให้แน่นกับพื้นเพื่อมิให้มีโพรงอากาศช่องต่อระหว่างแผ่นหญ้ากลับด้วยดินให้เรียบ

๑๑.๒.๕) ต้องมีการดูแลบำรุงรักษาหญ้าบริเวณที่ปลูกจนกว่าหญ้าเจริญงอกงามและแพร่กระจายคลุมพื้นที่โดยสม่ำเสมอและจะต้องขุดและกำจัดวัชพืชอื่นๆที่ไม่ต้องการออกจากบริเวณที่ปลูกหญ้า

๑๒. งานวัสดุกรอง

๑๒.๑ คำจำกัดความ / ความหมาย

วัสดุกรองหมายถึงวัสดุคัดเลือกที่เป็นกรวดคละอย่างดีหรือกรวดผสมทรายคละกันอย่างดีโดยปราศจากเศษดินและสารที่เป็นอันตรายเจือปนหรือเป็นแผ่นใยสังเคราะห์ทำหน้าที่กรองและระบายน้ำที่ซึมผ่านชั้นดินโดยมิยอมให้เศษมวลดินไหลผ่านออกมาเพื่อป้องกันการชะล้างและการกัดเซาะ

๑๒.๒ ข้อกำหนด/คุณสมบัติ

๑๒.๒.๑) วัสดุกรอง

(ลงชื่อ).....ประธานกรรมการ

(ลงชื่อ).....กรรมการ

(ลงชื่อ).....กรรมการ

๑) กรวดผสมทรายแบ่งตามประเภทการใช้งานเป็น ๒ ชนิด

๑.๑) ชนิดที่ ๑ ใช้รองพื้นระหว่างดินกับหินใหญ่มีขนาดคละกัณฑ์ดังนี้

ตะแกรงมาตรฐานอเมริกัน	% ผ่านตะแกรงโดยน้ำหนัก
๓ นิ้ว	๑๐๐
๑ ½ นิ้ว	๘๐-๑๐๐
¾ นิ้ว	๔๕-๗๕
๓/๘ นิ้ว	๓๕-๔๕
เบอร์ ๘	๒๕-๓๕
เบอร์ ๔๐	๑๕-๒๕
เบอร์ ๑๐๐	๐-๒๐
เบอร์ ๒๐๐	๐-๕

๑.๒) ชนิดที่ ๒ ใช้เป็นวัสดุกรองมีขนาดคละกัณฑ์ดังนี้

ตะแกรงมาตรฐานอเมริกัน	% ผ่านตะแกรงโดยน้ำหนัก
๑ ½ นิ้ว	๑๐๐
¾ นิ้ว	๗๐-๘๕
๓/๘ นิ้ว	๖๕-๗๕
เบอร์ ๔	๖๐-๗๐
เบอร์ ๓๐	๓๕-๕๐
เบอร์ ๕๐	๒๕-๔๐
เบอร์ ๑๐๐	๐-๓๐
เบอร์ ๒๐๐	๐-๕

๒) กรวดใช้เป็นวัสดุกรองในการทำ Toe Drain มีขนาดคละกัณฑ์ดังนี้

ตะแกรงมาตรฐานอเมริกัน	% ผ่านตะแกรงโดยน้ำหนัก
๓ นิ้ว	๑๐๐
๑ ½ นิ้ว	๗๕-๙๕
¾ นิ้ว	๕๕-๗๕
๓/๘ นิ้ว	๐-๕๕
เบอร์ ๔	๐

๓) แผ่นใยสังเคราะห์ต้องเป็นชนิด Non-Woven ที่มีกรรมวิธีการผลิตแบบ Needle punch ที่ผลิตจากเส้นใย Polypropylene ที่มีความยาวต่อเนื่องกันทั้งผืน (Continuous Filament) ความยาวของเส้นใย

(ลงชื่อ).....ประธานกรรมการ

(ลงชื่อ).....กรรมการ

(ลงชื่อ).....กรรมการ

โดยเฉลี่ยจะยาวกว่า ๘ ซม. หรือแบบ Thermally Bonded ซึ่งใช้วัสดุที่ผลิตขึ้นใหม่ทั้งหมดแบ่งตามประเภทการใช้งานเป็น ๒ ชนิด ดังนี้

๓.๑) ชนิดที่ ๑ ใช้กับงานปูคลุมวัสดุรอง

คุณสมบัติ	ข้อกำหนด
ค่า CBR.PUNCTURE (EN ISO ๑๒๒๓๖, BS ๖๙๐๖ : PART ๔, ASTM D ๖๒๔๑)	ไม่น้อยกว่า ๑๔๕๐ N
ค่า MASS PER UNIT AREA	ไม่น้อยกว่า ๑๓๐ g/m ^๒
ค่า WATER FLOW RATE (BN ๖๙๐๖ : PART ๓, ASTM D ๔๔๙๑)	ไม่น้อยกว่า ๘๕ l/m ^๒ sec (๑๐ cm-head)
ค่า TENSILE STRENGTH (EN ISO ๑๐๓๑๙, BS ๖๙๐๖ : PART ๑, ASTM D ๔๕๙๕)	ไม่น้อยกว่า ๗.๕ K N/m. (WIDTH)
ค่า PORE SIZE O _{๙๐w} หรือ O _{๙๐d} (ASTM D ๔๗๕๑, BS ๖๙๐๖ PART ๒ AOS ๐๙๐)	ไม่น้อยกว่า ๑๑๐ μm.

๓.๒) ชนิดที่ ๒ ใช้รองพื้นหินใหญ่

คุณสมบัติ	ข้อกำหนด
ค่า CBR. PUNCTURE (EN ISO ๑๒๒๓๖, BS ๖๙๐๖ : PART ๔, ASTM D ๖๒๔๑)	ไม่น้อยกว่า ๒๒๕๐ N
ค่า MASS PER UNIT AREA	ไม่น้อยกว่า ๑๙๐ g/m ^๒
ค่า WATER FLOW RATE (BS ๖๙๐๖ : PART ๓, ASTM D ๔๔๙๑)	ไม่น้อยกว่า ๘๕ l/m ^๒ sec (๑๐ cm-head)
ค่า TENSILE STRENGTH (EN ISO ๑๐๓๑๙, BS ๖๙๐๖ : PART ๑, ASTM D ๔๕๙๕)	ไม่น้อยกว่า ๑๔ K N/m. (WIDTH)
ค่า PORE SIZE O _{๙๐w} หรือ O _{๙๐d} (ASTM D ๔๗๕๑, BS ๖๙๐๖ PART ๒ AOS ๐๙๐)	ไม่มากกว่า ๙๐ μm.

๓.๓) ผู้เสนอราคาจะต้องยื่นเอกสารหนังสือการได้รับรองคุณภาพของโรงงานตามมาตรฐาน ISO ๙๐๐๑ และหนังสือรับรองมาตรฐานห้องทดสอบของโรงงานผู้ผลิตตามมาตรฐาน ISO ๑๗๐๒๕ และ GAI-LAP เพื่อให้คณะกรรมการตรวจพิจารณาในวันที่ยื่นใบเสนอราคา

๔) แผ่นดินเหนียวสังเคราะห์ (GCL)

๔.๑) คุณสมบัติทางกายภาพ และ ทางวิศวกรรม

๔.๑.๑) แผ่นดินเหนียวสังเคราะห์จะต้องประกอบไปด้วย เม็ดหรือผง Sodium Bentonite อยู่ตรงกลาง และประกบด้วยแผ่นใยสังเคราะห์ชนิดไม่ถักทอ(Non-woven) และชนิดถักทอ (Woven) ยึดติดกันด้วยกรรมวิธีเข็มบดอัด (Needle Punched) จนมีความแข็งแรงดี ไม่หลุดหรือฉีกได้ง่ายโดยแผ่นใยสังเคราะห์ชนิดไม่ถักทอ จะต้องผลิตจากวัสดุ Polypropylene ๑๐๐% และเป็นเส้นใยที่มีความยาวต่อเนื่อง (Continuous Filament)

(ลงชื่อ)..........ประธานกรรมการ

(ลงชื่อ)..........กรรมการ

(ลงชื่อ)..........กรรมการ

๔.๑.๒) แผ่นดินเหนียวสังเคราะห์ต้องผลิตจากโรงงานที่ได้มาตรฐานกระบวนการผลิต ISO ๙๐๐๑ โดยผู้ผลิตจะต้องส่งเอกสารรับรองเพื่อยืนยันมาตรฐานการผลิต รวมทั้งใบรับรองคุณภาพ (Statement of Quality) ที่ระบุคุณสมบัติสอดคล้องตามข้อ ๒.๓ และชิ้นตัวอย่างวัสดุ (Hand Sample) รวมถึงเอกสารการนำเข้าเพื่อยืนยันแหล่งผลิต หรือที่มาของแผ่นดินเหนียวสังเคราะห์โดยนำเสนอต่อวิศวกรผู้ออกแบบ พิจารณานุมัติใช้งาน

คุณสมบัติ	ค่าทดสอบ	หน่วย
Mass/Unit Area, Bentonite	ไม่น้อยกว่า ๕,๐๐๐	g/m ^๒
Swell index	ไม่น้อยกว่า ๒๔	ml/๒g
Fluid Loss	ไม่เกิน ๑๘	ml
Permeability	ไม่เกิน ๕x๑๐ ^{-๑๑}	cm/s
Thickness	ไม่น้อยกว่า ๕.๕	mm
ความกว้างม้วน	ไม่น้อยกว่า ๔	m

๔.๒) การต่อทาบแผ่นดินเหนียวสังเคราะห์ GCL ต้องมีระยะรอยต่อทาบระหว่างแผ่นไม่น้อยกว่า ๐.๓๐ ม.

๔.๓) ขั้นตอนการก่อสร้าง

๑. บริเวณสถานที่ที่จะก่อสร้างบ่อน้ำ ให้ทำการถางป่า ขุดต่อไม้ กำจัดต้นไม้ ตอไม้ เศษไม้ และวัชพืชออกให้หมดและตัดดินเดิมออกให้ได้ระดับตามที่กำหนดพร้อมทั้งปรับเกลี่ยให้เรียบและบดอัดให้ได้ความแน่น และไม่ควรให้เครื่องจักรทำงานบนแผ่นดินเหนียวสังเคราะห์โดยตรง เด็ดขาดในกรณีที่ดินเดิมเป็นดินเลน ผู้รับจ้างต้องขุดเลนทิ้ง จนถึงดินแข็ง

๒. การปูแผ่นดินเหนียวสังเคราะห์จะต้องทำด้วยความระมัดระวัง ไม่ให้แผ่นดินเหนียวสังเคราะห์เสียหายหรือ ฉีกขาด โดยผู้รับจ้างต้องทำงานด้วยความระมัดระวัง และผู้ควบคุมงานก่อสร้างมีหน้าที่ต้องตรวจสอบคุณภาพของแผ่นดินเหนียวสังเคราะห์หากพบว่าแผ่นใยสังเคราะห์เกิดความเสียหายเนื่องจากการติดตั้ง ควรให้ผู้รับจ้างแก้ไขแบบหากพบว่าแผ่นใยสังเคราะห์เสียหายเนื่องจากการติดตั้งให้ผู้รับจ้างแก้ไขทันทีให้อยู่ในสภาพที่พร้อมใช้งาน

๔.๔) ปริมาณแผ่นดินเหนียวสังเคราะห์ GCL ให้ทำการเบิกจ่ายตามปริมาณที่ก่อสร้างจริง แต่ต้องไม่เกินปริมาณที่ระบุไว้ตามสัญญา

๔.๕) ผู้เสนอราคาจะต้องยื่นเอกสารหนังสือการได้รับรองคุณภาพของโรงงานตามมาตรฐาน ISO ๙๐๐๑ และหนังสือรับรองมาตรฐานห้องทดสอบของโรงงานผู้ผลิตตามมาตรฐาน ISO ๑๗๐๒๕ และ GAI-LAP เพื่อให้คณะกรรมการตรวจพิจารณาในวันที่ยื่นใบเสนอราคา

๑๒.๒.๒ การปูวัสดุกรอง

(ลงชื่อ).....ประธานกรรมการ

(ลงชื่อ).....กรรมการ

(ลงชื่อ).....กรรมการ

๑) กรวดผสมทรายหรือกรวด

๑.๑) ก่อนปูวัสดุรองต้องเตรียมฐานรากรองพื้นโดยขุดปรับแต่งให้มีความลาดและขอบเขตตามที่กำหนดไว้ในแบบถ้าขุดเกินไปจะต้องใช้วัสดุรองพื้นใส่ลงไปให้เต็ม

๑.๒) กรวดใช้ทำวัสดุรอง Toe Drain การถมบดอัดจะต้องทำเป็นชั้นๆความหนาชั้นละไม่เกิน ๐.๕๐ เมตรบดอัดโดยใช้รถบดอัดล้อเหล็กบดทับไม่มาอย่างน้อย ๔ เทียบบดอัดแน่นมีความหนาแน่นสัมพัทธ์ (Relative Density) ไม่ต่ำกว่า ๗๕% และมีความหนาแน่นสัมพัทธ์เฉลี่ยไม่ต่ำกว่า ๙๐ %

๑.๓) ในกรณีที่หยุดการถมวัสดุรองเป็นเวลานานและเริ่มถมใหม่ให้ทำการขุดผิวหน้าเดิมให้ขรุขระแล้วบดอัดก่อนหลังจากนั้นจึงลงวัสดุที่จะถมชั้นใหม่ต่อไป

๒) แผ่นใยสังเคราะห์

๒.๑) ขณะวางหินลงบนแผ่นใยสังเคราะห์จะต้องไม่ทำให้เกิดการฉีกขาดหรือเกิดการเคลื่อนตัวของแผ่นใยสังเคราะห์จนทำให้เคลื่อนตัวออกจากบริเวณที่ต้องการระบุด้านมุมของการปูแผ่นใยให้พับขึ้นครึ่งเท่าของความหนาหินหรือคานคสล.

๒.๒) ไม่อนุญาตให้สิ่งขับเคลื่อนทุกชนิดผ่านไบบนแผ่นใยสังเคราะห์หลังจากการเรียงหินแล้ว

๒.๓) ก่อนวางหินบนแผ่นใยสังเคราะห์จะต้องตอกหมุดยึดให้แน่นและเรียงหินเริ่มจากบริเวณที่อยู่ด้านล่างก่อน

๒.๔) การเรียงหินห้ามยกก้อนหินสูงกว่า ๐.๕๐ ม. ถ้าหากมีการปูหินด้วยเครื่องจักรโดยตรงจะมีหินก้อนเล็กปูรองรับหนาไม่น้อยกว่า ๐.๑๕ ม.

๒.๕) การต่อเชื่อมแผ่นใยสังเคราะห์ทำได้ ๒ วิธีดังนี้

๒.๕.๑) การต่อโดยการให้แผ่นเหลื่อมกัน (Overlapping) ระยะทับของแผ่นใยไม่น้อยกว่า ๐.๕๐ ม.

๒.๕.๒) การเย็บ (Sewing) ให้ทำการเย็บแบบต่อเนื่องโดยใช้ด้าย Polyester หรือ Nylon ทำการเย็บแบบต่อเนื่อง

๑๒.๒.๓ การตรวจสอบคุณสมบัติ

๑) การเก็บตัวอย่างทดสอบ

๑.๑) สุ่มเก็บตัวอย่างกรวดหรือกรวดผสมทรายจำนวน ๕๐ กิโลกรัมเพื่อทดสอบสัดส่วนคละ

๑.๒) จัดเตรียมเอกสารรับรองมาตรฐานการผลิตและหรือผลการทดสอบคุณสมบัติของแผ่นใยสังเคราะห์ตามข้อกำหนดในแบบ

๒) รายงานผล

๒.๑) ผลการทดสอบคุณสมบัติของกรวดและหรือกรวดผสมทรายให้คณะกรรมการตรวจรับพัสดุในงานจ้างก่อสร้างเห็นชอบก่อนนำไปใช้งาน

๒.๒) ผลการตรวจสอบคุณสมบัติของแผ่นใยสังเคราะห์ให้คณะกรรมการตรวจรับพัสดุในงานจ้างก่อสร้างเห็นชอบก่อนนำไปใช้งาน

๑๓.งานตอกเสาเข็ม

๑๓.๑ คำจำกัดความ/ความหมาย

เสาเข็มคอนกรีตจะต้องไม่นำไปตอกจนกว่าคอนกรีตจะรับกำลังกดที่น้อยที่สุดตามที่ระบุไว้ได้ จะต้องมีการระมัดระวังในการป้องกันความเสียหายที่เกิดขึ้นกับตัวเข็ม ตัวเข็มจะต้องไม่ถูกแรงดึงหรือแรงกระทำที่ทำให้คอนกรีตถูกกระแทกและแตกแยกออกจากกัน ห้ามมิให้ตอกเข็มภายในรัศมี ๓๐ เมตร ของโครงสร้างที่เป็น

(ลงชื่อ)..........ประธานกรรมการ

(ลงชื่อ)..........กรรมการ

(ลงชื่อ)..........กรรมการ

Structural Concrete จนกว่าสิ่งก่อสร้างดังกล่าวนั้นจะมีอายุไม่น้อยกว่า ๗ วัน การตอกเข็มทุกครั้งจะต้องมีผู้ควบคุมงานของผู้ว่าจ้างอยู่เสมอไป

๑๓.๑.๑ การกำหนดตำแหน่ง จะต้องตรวจสอบตำแหน่งและระยะห่างของเสาเข็มให้ถูกต้องตามแบบอย่างระมัดระวังก่อนที่จะทำการตอกเสาเข็มลงไป

๑๓.๑.๒ ความคลาดเคลื่อนที่ยอมรับ ในกรณีที่เป็นการตอกเสาเข็มตรง แกนเสาเข็มจะเบนออกจากแนวตั้งได้ไม่เกิน $\frac{1}{4}$ นิ้ว ต่อความยาวของเสาเข็ม ๑ ฟุต (๖ ม.ม. ต่อความยาวของเสาเข็ม ๓๐ ซม.) ในกรณีที่เป็นการตอกเสาเข็มเอียง แกนของเสาเข็มจะเบนออกจากแนวเอียงที่กำหนดให้ไม่เกิน $\frac{1}{2}$ นิ้ว ต่อความยาวของเสาเข็ม ๑ ฟุต (๑๒.๕ ม.ม. ต่อความยาวของเสาเข็ม ๓๐ ซม.) ในกรณีใดๆ ก็ตามจุดศูนย์กลางของหัวเสาเข็มจะต้องไม่เบี่ยงเบนออกจากจุดที่กำหนดไว้ในแบบเกินกว่า ๔ นิ้ว (๑๐ ซม.)

๑๓.๑.๓ การตอกเข็มต่อเนื่องกัน การตอกเข็มแต่ละต้นจะต้องให้ลูกตุ้มตอกติดต่อกัน ไปตั้งแต่การตอกครั้งแรก โดยปราศจากการหยุด จนเสาเข็มจมดินได้ระดับที่ถูกต้อง นอกจากจะมีเหตุสุดวิสัยเกิดขึ้น การตอกให้ตอกจากกึ่งกลางของฐานรากออกไปทั้งสองข้าง หากมีการลอยตัวของเสาเข็ม ให้กดเสาเข็มให้จมดินจนได้ระดับที่ถูกต้อง

๑๓.๑.๔ ความลึกของเข็มที่ตกลงไป เสาเข็มจะต้องตกลงไปให้ลึกจนถึงระดับที่ได้กำหนดไว้ในกรณีที่ตอกเสาเข็มตอกลึกกลงไปถึงระดับที่กำหนดไว้แล้ว แต่ไม่สามารถรับน้ำหนักตามที่กำหนดไว้ได้นั้น จะต้องดำเนินการอย่างใดอย่างหนึ่งต่อไปนี้คือ

ก. จะต้องต่อความยาวของเสาเข็มเพิ่มขึ้นให้ติดต่อ และต้องตกลงไปอีกภายหลังจากพ้นระยะการบ่มคอนกรีตและคอนกรีตสามารถรับกำลังกดได้ตามที่กำหนดไว้แล้ว จนกระทั่งเสาเข็มนั้นรับน้ำหนักตามที่กำหนดไว้ได้หรือ

ข. จะต้องเพิ่มจำนวนเสาเข็มตามผู้ควบคุมงานของผู้ว่าจ้างเห็นสมควร

๑๓.๑.๕ ข้อระมัดระวังเกี่ยวกับเสาเข็มแบบยาวเรียว การเคลื่อนย้ายและการตอกเข็มที่มีการยาวมาก (High Slenderness Ratio) จะต้องมีความระมัดระวังเป็นพิเศษในเรื่อง Overstress หรือแนวเข็มที่เบี่ยงเบนออกจากแนวตั้งที่ถูกต้อง

๑๓.๑.๖ อัตราการรับน้ำหนักบรรทุกปลอดภัยที่น้อยที่สุดของเสาเข็ม ผู้รับจ้างจะต้องทำการคำนวณอัตราการรับน้ำหนักบรรทุกปลอดภัยที่น้อยที่สุดของเสาเข็มโดยให้เป็นที่ยอมรับกันทั่วไปและตามผู้ควบคุมงานของผู้ว่าจ้างพิจารณาเห็นชอบ

ในกรณีที่อัตราการรับน้ำหนักบรรทุกปลอดภัยที่น้อยที่สุดของเสาเข็มที่คำนวณจากสูตรดังกล่าวข้างต้น อยู่ภายใต้อัตราการรับน้ำหนักบรรทุกปลอดภัยของเสาเข็มที่กำหนดไว้ในแบบ แต่หากผู้ควบคุมงานผู้ว่าจ้างมีความเห็นว่าควรจะต้องตรวจสอบโดยการทดลองน้ำหนักบรรทุกบนเสาเข็มอีกเพื่อให้แน่ใจ ผู้รับจ้างต้องจัดทำให้โดยคิดค่าใช้จ่ายเพิ่มขึ้นเท่าที่ได้จ่ายไปจริงๆ เท่านั้น

๑๓.๑.๗ การตัดเสาเข็ม จะต้องตัดให้ผิวหน้าของเสาเข็มตั้งฉากกับความยาวของเสาเข็ม การตัดจะใช้ Pneumatic สกัด เลื่อย หรือเครื่องมืออื่นที่ได้รับการเห็นชอบจากผู้ควบคุมงานของผู้ว่าจ้าง ห้ามมิให้ตัดเสาเข็มโดย ระเบิดเป็นอันตราย

๑๓.๑.๘ เศษและวัสดุที่ต้องตัดออกมาจากเสาเข็ม ผู้รับจ้างจะต้องรวบรวมและเป็นผู้นำไปทิ้งยังที่ที่ผู้ควบคุมงานของผู้ว่าจ้างกำหนดให้

๑๓.๑.๙ หัวเข็มที่ตอกผิดตำแหน่ง ห้ามมิให้ใช้เครื่องมือเครื่องใช้ใดๆ ดึงหรือดันให้เข้าสู่ตำแหน่งตามที่กำหนดไว้

(ลงชื่อ).....ประธานกรรมการ

(ลงชื่อ).....กรรมการ

(ลงชื่อ).....กรรมการ

๑๓.๑.๑๐ เครื่องบังคับเสาเข็ม ในการตอกเสาเข็มจะต้องมีเครื่องบังคับหรือเครื่องมือใดๆ ที่เหมาะสม เพื่อมิให้เข็มเคลื่อนทางด้านข้างจากตำแหน่งที่กำหนดไว้

๑๓.๑.๑๑ การถอนเข็มกลับของเสาเข็ม ในกรณีที่ตอกเข็มอยู่เป็นกลุ่มหรือมีระยะใกล้กัน จะต้องมีการตรวจสอบการถอนกลับหรือเคลื่อนย้ายจากตำแหน่งเดิมของเสาเข็ม ถ้าเสาเข็มมีการถอนกลับหรือเคลื่อนย้ายจากตำแหน่งเดิมเกิดขึ้น จะต้องทำการแก้ไขให้เสาเข็มเหล่านั้นอยู่ในตำแหน่งและระดับเดิมหรือสามารถรับน้ำหนักบรรทุกของเสาเข็มได้ตามที่กำหนดไว้ได้อย่างใดอย่างหนึ่งหรือทั้งสองอย่าง

๑๓.๒ การถอนเสาเข็มสำหรับการตรวจสอบ

ควบคุมงานของผู้ว่าจ้างมีสิทธิ์ที่จะทำให้ผู้รับจ้างทำการถอนเสาเข็มที่มีความสงสัยออกเพื่อตรวจสอบสภาพของเสาเข็ม เสาเข็มนั้นเมื่อถอนขึ้นมาแล้วไม่ควรมีความเสียหายหรือไม่ก็ถือว่าเป็นเข็มที่ใช้ไม่ได้แล้ว

๑๓.๓ เสาเข็มที่ชำรุดในระหว่างการตอก หรือไม่อยู่ในตำแหน่งตามที่ระบุไว้

เสาเข็มที่ชำรุดหรือไม่อยู่ในตำแหน่งตามที่ระบุไว้ในแบบจะต้องถอนออก และตอกเสาเข็มใหม่แทน หรือจะตัดทิ้งแล้วตอกเสาเข็มใหม่ลงไปแทนจุดใกล้เคียง โดยมีขนาดของหัวเข็มใหญ่ขึ้นกว่าเดิมตามที่กำหนด โดยผู้รับจ้างจะต้องเป็นผู้ออกค่าใช้จ่ายเองทั้งหมด

๑๓.๔ ระดับของหัวเข็ม

ระดับของหัวเข็มทุกๆ ต้นที่ครอบด้วย Pile-cap จะต้องยื่นเข้าไปใน Pile-cap ตามที่กำหนดไว้ในแบบ ผู้รับจ้างจะต้องตรวจสอบระดับของเสาเข็มและแสดงแบบของระดับของช่วงห่างของหัวเข็มด้วย ถ้าปรากฏว่ามีความคลาดเคลื่อนเกินกว่า ๐.๑๐ เมตร จะต้องทำการแก้ไขตามคำแนะนำของผู้ควบคุมงานของผู้ว่าจ้าง

๑๓.๕ บันทึกการตอกเสาเข็ม

ผู้รับจ้างจะต้องจัดทำบันทึกแสดงการตอกเสาเข็มทุกต้นโดยสมบูรณ์ รายงานบันทึกการตอกเสาเข็มจะต้องประกอบด้วยขนาด ตำแหน่ง และระดับของปลายเสาเข็มทั้งก่อนและหลังการตอกเสาเข็ม ในบันทึกจะต้องรวมถึงระยะการจมของเสาเข็มโดยเฉลี่ยแต่ละต้นเมื่อทำการตอกสิบครั้งสุดท้าย การเก็บบันทึกการตอกเสาเข็มของหมู่หรือกลุ่มใดๆ ก็ตามจะต้องทำติดต่อกันตั้งแต่เริ่มจนกระทั่งตอกเสาเข็มเสร็จ ในกรณีที่ทำการตอกในสถานที่ที่ได้ทดสอบไว้แล้วว่าจะมีการเปลี่ยนแปลงระยะการจมของเสาเข็ม ในการตอกแต่ละครั้งการเก็บระยะการจมของเสาเข็มในระหว่างการตอกจะต้องกระทำตลอดความยาวของเสาเข็ม

(ลงชื่อ).....ประธานกรรมการ

(ลงชื่อ).....กรรมการ

(ลงชื่อ).....กรรมการ

ข้อกำหนดคุณลักษณะเฉพาะ
โครงการก่อสร้างระบบกระจายน้ำด้วยพลังงานแสงอาทิตย์ ขนาด ๕.๕ กิโลวัตต์

๑. การเสนอราคา

๑.๑ ราคาที่เสนอจะต้องเป็นราคาที่รวมภาษีมูลค่าเพิ่มและภาษีอื่นๆ (ถ้ามี) รวมทั้งค่าใช้จ่ายทั้งปวงไว้ด้วยแล้ว โดยจะต้องเสนอกำหนดยื่นราคาไม่น้อยกว่า ๑๘๐ วัน นับตั้งแต่เปิดซองใบเสนอราคา โดยภายในกำหนดยื่นราคาผู้ค้าต้องรับผิดชอบราคาที่ตนได้เสนอไว้ และจะถอนการเสนอราคามีได้

๑.๒ วัสดุอุปกรณ์ที่เสนอต้องเป็นของใหม่ที่ยังไม่เคยใช้งานมาก่อน และหากเป็นผลิตภัณฑ์ที่มีการกำหนดมาตรฐานอุตสาหกรรม (มอก.) ผู้รับจ้างจะต้องใช้วัสดุอุปกรณ์ที่ได้รับมาตรฐานผลิตภัณฑ์อุตสาหกรรม (มอก.) เป็นสำคัญเท่านั้น

๑.๓ ผู้เสนอราคาจะต้องจัดทำเอกสารสรุปคุณลักษณะเฉพาะตามตารางสรุปคุณลักษณะวัสดุอุปกรณ์ตามข้อกำหนดขอบเขต (TOR) ของโครงการฯ ให้ตรงกับแค็ตตาล็อกที่แนบ (ตามภาคผนวก ก.) หากผู้เสนอราคา รายใดที่ยื่นเอกสารดังกล่าว กรมทรัพยากรน้ำจะไม่รับการพิจารณาในการเสนอราคาครั้งนี้

๑.๔ ผู้เสนอราคาต้องจัดหาหอดังสูง (รูปทรงแฮมเปอ) จากโรงงานที่มีอาชีพผลิตหอดังสูง (รูปทรงแฮมเปอ) ที่ผ่านการรับรองมาตรฐาน ISO ๙๐๐๑:๒๐๑๕ และต้องยื่นสำเนาหนังสือรับรองมาตรฐาน ISO ๙๐๐๑:๒๐๑๕ สำเนาใบประกอบกิจการโรงงาน (รง.๔) หรือใบอนุญาตประกอบกิจการโรงงาน ตามกฎหมายว่าด้วยโรงงานและกฎหมายว่าด้วยการนิคมอุตสาหกรรมแห่งประเทศไทยพร้อมลงชื่อโดยผู้มีอำนาจให้ครบถ้วนและประทับตรา โดยแนบมาพร้อมเอกสารเสนอราคา กรมทรัพยากรน้ำขอสงวนสิทธิ์ที่จะให้คณะกรรมการตรวจรับพัสดุหรือผู้ที่คณะกรรมการตรวจรับพัสดุมอบหมายเป็นลายลักษณ์อักษร เข้าไปตรวจสอบกระบวนการผลิตได้ตลอดระยะเวลาที่ดำเนินการก่อสร้าง โดยผู้ยื่นข้อเสนอจะต้องแนบหนังสือยินยอมของโรงงานผู้ผลิตหอดังเหล็กเก็บน้ำมาพร้อมกับเอกสารเสนอราคา

๑.๕ ผู้เสนอราคาต้องแสดงผลการคำนวณหาขนาดของมอเตอร์, อินเวอร์เตอร์, แผงเซลล์แสงอาทิตย์ ให้สอดคล้องกับปริมาณน้ำที่ผลิตได้ในแต่ละวัน ผู้เสนอราคาต้องส่งข้อเสนอทางเทคนิคของอุปกรณ์จำนวน ๒ รายการ ได้แก่ แผงเซลล์แสงอาทิตย์ และชุดเครื่องสูบน้ำไฟฟ้าชนิดผิวดินพร้อมอุปกรณ์ควบคุมการทำงานและแสดงแบบ Wiring diagram ระบบสูบน้ำด้วยเซลล์แสงอาทิตย์ และแบบแสดงแนวทางการติดตั้งสายไฟฟ้าจากชุดแผงเซลล์แสงอาทิตย์ถึงชุดเครื่องสูบน้ำพร้อมทั้งระบุชนิดและขนาดสายไฟฟ้า

๑.๖ ผู้เสนอราคาต้องแนบแค็ตตาล็อก และหนังสือรับรองมาตรฐานผลิตภัณฑ์ แผงเซลล์แสงอาทิตย์ เครื่องสูบน้ำและอุปกรณ์ควบคุมการทำงานของเครื่องสูบน้ำ ที่แสดงรายละเอียดของแผงเซลล์แสงอาทิตย์ เครื่องสูบน้ำและอุปกรณ์ควบคุมการทำงานของเครื่องสูบน้ำ โดยครบถ้วนพร้อมรูปแบบของระบบการทำงานมาพร้อมกับเอกสารเสนอราคา หากเอกสารไม่ครบตามรายละเอียดข้างต้น จะไม่ได้รับการพิจารณาในการจัดซื้อจัดจ้างภาครัฐ

๑.๗ ผู้เสนอราคาต้องประกันการชำรุดเสียหาย ของวัสดุ และอุปกรณ์จากการใช้งานตามปกติเป็นเวลา ๒ ปี นับตั้งแต่วันที่รับมอบงาน และเป็นภาระของผู้รับจ้างจะต้องดูแลวัสดุอุปกรณ์ต่างๆ ให้อยู่ในสภาพใช้งานได้ดี ยกเว้นวัสดุสิ้นเปลือง ที่จะต้องเปลี่ยนตามอายุ และเวลาการใช้งาน หากในระยะเวลาดังกล่าว เกิดการชำรุดเสียหายหรือขัดข้อง ผู้รับจ้างต้องทำการแก้ไขให้แล้วเสร็จภายใน ๑๐ วัน นับแต่วันที่ได้รับแจ้งเป็นลายลักษณ์

(ลงชื่อ).....ประธานกรรมการ

(ลงชื่อ).....กรรมการ

(ลงชื่อ).....กรรมการ

อักษรโดยไม่คิดค่าเสียหายใดๆ ทั้งสิ้น และแจ้งผลการแก้ไขเป็นลายลักษณ์อักษรให้สำนักงานทรัพยากรน้ำภาค ในพื้นที่รับผิดชอบทราบภายใน ๗ วัน นับจากวันแก้ไขแล้วเสร็จ หากไม่ดำเนินการซ่อมแซมความชำรุดบกพร่องดังกล่าว กรมทรัพยากรน้ำจะสั่งการให้สำนักงานทรัพยากรน้ำภาค ในพื้นที่รับผิดชอบดำเนินการซ่อมแซม แก้ไข โดยเบิกค่าใช้จ่ายในการดำเนินการจากเงินค้ำประกันสัญญา และจะต้องถูกตัดสิทธิ์ในการเข้าเสนอราคาในงาน จัดหาครั้งต่อไปของกรมทรัพยากรน้ำ

๑.๘ ผู้เสนอราคายกข้อที่ยื่นเอกสารเสนอราคาไม่ตรงกับเงื่อนไขเสนอราคาและข้อกำหนดแม้เพียงข้อใดข้อหนึ่ง กรมทรัพยากรน้ำจะไม่รับการพิจารณาในการเสนอราคาครั้งนี้

๑.๙ กรมทรัพยากรน้ำสงวนสิทธิ์ในการพิจารณาจัดจ้างตามวงเงินงบประมาณที่มีอยู่ และอาจยกเลิกการเสนอราคาครั้งนี้ก็ได้ ทั้งนี้ เพื่อประโยชน์ของทางราชการเป็นสำคัญ โดยจะลงนามในสัญญาก่อนที่ผู้กัพันได้ต่อเมื่อกรมได้รับอนุมัติจัดสรรงบประมาณให้ดำเนินการแล้วเท่านั้น

๑.๑๐ คู่มือการใช้งาน ผู้รับจ้างจะต้องจัดเตรียมคู่มือการใช้งาน ประกอบด้วย แผนภาพแสดงการทำงานของระบบ ขั้นตอนการทำงานของระบบ คุณลักษณะ หน้าที่ การทำงาน อายุการใช้งานและวิธีการบำรุงรักษาเป็นภาษาไทย จำนวน ๕ ชุด โดยให้ส่งในวันส่งมอบงาน

๑.๑๑ ผู้เสนอราคาต้องยื่นเสนอแผนการดำเนินงานซึ่งจะต้องก่อสร้างระบบกระจายน้ำด้วยพลังงานแสงอาทิตย์ให้แล้วเสร็จ พร้อมจะส่งมอบภายในระยะเวลาที่กำหนด เพื่อแสดงถึงขีดความสามารถของผู้เสนอราคา และยืนยันการดำเนินการให้แล้วเสร็จถูกต้องครบถ้วนทุกแห่ง สำหรับแผนการดำเนินงานจะมีผลต่อการติดตามควบคุมงาน และมีผลผูกพันกับสัญญาจ้างด้วย

กรณีที่ผู้เสนอราคาได้ทำสัญญาจ้างเป็นผู้รับจ้างกับสำนักงานทรัพยากรน้ำที่ ๒ ในการดำเนินการก่อสร้างระบบกระจายน้ำด้วยพลังงานแสงอาทิตย์แล้ว แต่ไม่สามารถดำเนินการได้ตามแผนการดำเนินงานที่ผู้รับจ้างยื่นเสนอต่อกรมทรัพยากรน้ำ ในการยื่นเสนอราคาครั้งนี้ กรมทรัพยากรน้ำจะขอสงวนสิทธิ์ยกเลิกสัญญาจ้าง และจะไม่ชำระค่าใช้จ่ายใดๆ ทั้งสิ้น ในส่วนที่ผู้รับจ้างได้ดำเนินการไปแล้ว รวมถึงต้องถูกตัดสิทธิ์ในการเข้าเสนอราคาในงานจ้างของกรมทรัพยากรน้ำในครั้งต่อไป

๑.๑๒ การทดสอบระบบกระจายน้ำด้วยพลังงานแสงอาทิตย์ ผู้รับจ้างจะต้องดำเนินการจัดหาพร้อมติดตั้งอุปกรณ์ทั้งระบบให้แล้วเสร็จ และทำการทดสอบระบบที่สามารถสูบน้ำได้ไม่น้อยกว่า ๑๐๐ ลบ.ม./วัน (ตั้งแต่วเวลา ๐๗.๐๐ น. จนถึงเวลา ๑๗.๐๐ น.) ผู้รับจ้างและผู้ควบคุมงานจะต้องรายงานผลการทดสอบแนบในรายงานการตรวจรับงาน ทั้งนี้ค่าใช้จ่ายในการทดสอบทั้งหมดเป็นของผู้รับจ้าง

๒. หลักเกณฑ์การพิจารณา

กรมทรัพยากรน้ำ โดยสำนักงานทรัพยากรน้ำที่ ๒ ได้กำหนดหลักเกณฑ์ พิจารณาเอกสารที่ยื่นเสนอราคา ดังนี้

๑) ความครบถ้วนของเอกสารการรับรองมาตรฐานผลิตภัณฑ์ หนังสือการรับประกันแผงเซลล์แสงอาทิตย์ Catalog และเอกสารประกอบต่าง ๆ ของแผงเซลล์แสงอาทิตย์ มีการรับรองสำเนาโดยผู้มีอำนาจและประทับตราถูกต้องตามรายละเอียดคุณลักษณะเฉพาะ

๒) ความครบถ้วนของเอกสารการรับรองมาตรฐานผลิตภัณฑ์ Catalog และเอกสารประกอบต่าง ๆ ของเครื่องสูบน้ำมอเตอร์ ชุดควบคุมการทำงาน ตู้ควบคุมระบบและอุปกรณ์ต่าง ๆ มีการรับรองสำเนาโดยผู้มีอำนาจและประทับตราถูกต้องตาม รายละเอียดคุณลักษณะเฉพาะ

(ลงชื่อ).....ประธานกรรมการ

(ลงชื่อ).....กรรมการ

(ลงชื่อ).....กรรมการ

๓) กรมทรัพยากรน้ำโดยสำนักงานทรัพยากรน้ำที่ ๒ จะพิจารณาผู้ชนะการเสนอราคาโดยหลักเกณฑ์ราคารวม และความครบถ้วนของเอกสารทางด้านเทคนิค

๔) เสนอราคาต้องใช้วัสดุประเภทวัสดุหรือครุภัณฑ์ที่จะใช้ในการก่อสร้างเป็นวัสดุที่ผลิตในประเทศ ไม่น้อยกว่าร้อยละ ๖๐ ของมูลค่าวัสดุที่จะใช้ในงานก่อสร้างทั้งหมดตามสัญญา และต้องใช้เหล็กที่จะใช้ในการก่อสร้างเป็นเหล็กที่ผลิตในประเทศ ไม่น้อยกว่าร้อยละ ๙๐ ของปริมาณเหล็กที่ต้องใช้ทั้งหมดตามสัญญา

๕) หากผู้ยื่นข้อเสนอซึ่งเป็นผู้ประกอบการ SMEs เสนอราคาสูงกว่าราคาต่ำสุดของผู้ยื่นข้อเสนอรายอื่นที่ไม่เกินร้อยละ ๑๐ กรมจะจัดซื้อจัดจ้างจากผู้ประกอบการ SMEs ดังกล่าว โดยจัดเรียงลำดับผู้ยื่นข้อเสนอซึ่งเป็นผู้ประกอบการ SMEs ซึ่งเสนอราคาสูงกว่าราคาต่ำสุดของผู้ยื่นข้อเสนอรายอื่น ไม่เกินร้อยละ ๑๐ ที่จะเรียกมาทำสัญญาไม่เกิน ๖ ราย

๖) หากผู้ยื่นข้อเสนอซึ่งมิใช่ผู้ประกอบการ SMEs แต่เป็นบุคคลธรรมดาที่ถือสัญชาติไทย หรือนิติบุคคลที่จัดตั้งขึ้นตามกฎหมายไทย เสนอราคาสูงกว่า ราคาต่ำสุดของผู้ยื่นข้อเสนอซึ่งเป็นผู้ประกอบการธรรมดาที่มีได้ถือสัญชาติไทย หรือนิติบุคคลที่จัดตั้งขึ้นตามกฎหมายของต่างประเทศไม่เกินร้อยละ ๓ กรมจะจัดซื้อจัดจ้างจากผู้ยื่นข้อเสนอซึ่งเป็นผู้ประกอบการที่ถือสัญชาติไทยหรือนิติบุคคลที่จัดตั้งขึ้นตามกฎหมายไทยดังกล่าว

หมายเหตุ ผู้เสนอราคาจะต้องดำเนินการสรุปคุณลักษณะเฉพาะตามตารางสรุปคุณลักษณะวัสดุอุปกรณ์ตามข้อกำหนดขอบเขต (TOR) ของโครงการฯ (ภาคผนวก ก.) หากผู้เสนอราคารายใดที่ไม่ยื่นเอกสารดังกล่าว กรมทรัพยากรน้ำจะไม่รับการพิจารณาในการเสนอราคาครั้งนี้

๓. รายละเอียดคุณลักษณะเฉพาะ

๓.๑ รายละเอียดทั่วไป

การก่อสร้างหอถังสูง (รูปทรงแชมเปญ) ขนาดความจุไม่น้อยกว่า ๓๐ ลูกบาศก์เมตร ความสูง ๓๐ เมตร บนฐานรากที่มั่นคงแข็งแรงตามแบบที่กำหนด และติดตั้งระบบกระจายน้ำด้วยพลังงานแสงอาทิตย์ ตามสถานที่ที่กรมทรัพยากรน้ำกำหนด ประกอบด้วย

๑) งานจัดจ้างหอถังสูง (รูปทรงแชมเปญ) ขนาดความจุไม่น้อยกว่า ๓๐ ลูกบาศก์เมตร ความสูง ๓๐ เมตร จำนวน ๑ หอถัง ตามแบบมาตรฐานของกรมทรัพยากรน้ำ

๒) งานประสานท่อภายในระบบจากแหล่งน้ำผิวดินไปยังหอถังสูง (รูปทรงแชมเปญ) ตามแบบมาตรฐานของกรมทรัพยากรน้ำ

๓) งานติดตั้งระบบสูบน้ำด้วยพลังงานแสงอาทิตย์ ตามแบบมาตรฐานของกรมทรัพยากรน้ำ

๔) งานประสานท่อระบบส่งน้ำจากหอถังสูง (รูปทรงแชมเปญ) ไปยังแปลงเกษตร ตามแบบของกรมทรัพยากรน้ำ

(ลงชื่อ).....ประธานกรรมการ

(ลงชื่อ).....กรรมการ

(ลงชื่อ).....กรรมการ

๓.๒ คุณลักษณะเฉพาะ ประกอบไปด้วย ๖ รายการ ดังต่อไปนี้

รายการที่ ๑

คุณลักษณะเฉพาะงานจัดจ้างพร้อมติดตั้งหอถังสูง (รูปทรงแชมเปญ) ขนาดความจุไม่น้อยกว่า ๓๐ ลูกบาศก์เมตร ความสูง ๓๐ เมตร จำนวน ๑ หอถัง ตามแบบมาตรฐานของกรมทรัพยากรน้ำ

๑ สถานที่ก่อสร้าง

บริเวณที่จะติดตั้งหอถังสูง (รูปทรงแชมเปญ) จะอยู่บริเวณใกล้แหล่งน้ำผิวดินหรือตามที่ผู้ควบคุมงานของกรมทรัพยากรน้ำกำหนด

๒ คุณลักษณะเฉพาะของหอถังสูง (รูปทรงแชมเปญ)

๑) ลักษณะของหอถัง : เป็นหอถังเหล็กสำเร็จรูปแบบทรงแชมเปญตามแบบรูปรายละเอียด มีขนาดความจุไม่น้อยกว่า ๓๐ ลูกบาศก์เมตร มีความสูงของหอถังไม่น้อยกว่า ๓๐ เมตร มีระบบเพิ่มระดับอากาศ (Oxidation) ตรงทางคนลอดตอนบน (ตามแบบ)

๒) วัสดุสร้างหอถัง : เป็นแผ่นเหล็กกล้ารีดร้อนผลิตตามมาตรฐาน มอก. เลขที่ ๑๔๗๙ - ๒๕๕๘ ชั้นคุณภาพ SS ๔๐๐

- ความหนาของแผ่นเหล็ก ตั้งแต่ ๔.๕ - ๑๐ มิลลิเมตร (ตามแบบ)

๓ ส่วนประกอบหอถังสูง

๑) ทางคนลอด

- มีทางคนลอดเข้า - ออก จำนวน ๒ จุด ด้านบนสุดและด้านล่าง

๒) ทางน้ำเข้า

- ภายนอกหอถังสูง (รูปทรงแชมเปญ) ติดเช็ควาล์วทองเหลืองขนาด ๑ ๘๐ มิลลิเมตร (๓ นิ้ว) จำนวน ๑ ตัว

- ภายในติดตั้งท่อพีวีซีแข็ง ชั้นคุณภาพ ๑๓.๕ สีฟ้า ขนาด ๑ ๘๐ มิลลิเมตร (๓ นิ้ว) ความยาวประมาณ ๓๐ เมตร ต่อกับชุดโปรยน้ำ การเดินท่อต้องติดตั้งด้วยความชำนาญ และประณีตถูกต้องตามหลักวิชาการ ท่อต้องติดตั้งให้ได้แนวเป็นระเบียบท่อทุกท่อต้องมี Hanger และ Support ยึดติดกับผนังหอถังด้านในทุกระยะ ๑.๕ เมตร

๓) ทางน้ำออก

- มีข้อต่อตรงเหล็ก ขนาด ๑ ๑๐๐ มิลลิเมตร (๔ นิ้ว) จำนวน ๑ ชุด ท่อออกอยู่เหนือแผ่นฐานเหล็ก ๘๐ เซนติเมตร และประตุน้ำแบบโกลบวาล์วขนาด ๑ ๑๐๐ มิลลิเมตร (๔ นิ้ว) ๑ ชุด

๔) ทางน้ำล้น

- ภายนอก ติดข้อต่อตรงเหล็กขนาด ๑ ๘๐ มิลลิเมตร (๔ นิ้ว) สำหรับต่อกับท่อพีวีซี

- ภายในถึงต่อท่อพีวีซีแข็ง ชั้นคุณภาพ ๑๓.๕ สีฟ้า ขนาด ๑ ๘๐ มิลลิเมตร (๓ นิ้ว) กับข้อต่อตรงเหล็ก ขนาด ๑ ๘๐ มิลลิเมตร (๓ นิ้ว) ความยาวประมาณ ๒๐ เมตร การเดินท่อต้องติดตั้งด้วยความชำนาญ และประณีตถูกต้องตามหลักวิชาการ ท่อต้องติดตั้งให้ได้แนวเป็นระเบียบท่อทุกท่อต้องมี Hanger และ Support ยึดติดกับผนังหอถังด้านในทุกระยะ ๑.๕ เมตร

(ลงชื่อ)..........ประธานกรรมการ

(ลงชื่อ)..........กรรมการ

(ลงชื่อ)..........กรรมการ

๕) ทางน้ำทิ้ง

- มีข้อต่อตรงเหล็กและประตุน้ำทองเหลือง ขนาด ๒ ๘๐ มิลลิเมตร (๓ นิ้ว)
จำนวน ๑ ชุด ระดับกึ่งกลางทางน้ำทิ้งสูงจากระดับบนเหล็กฐาน ๕๐ มิลลิเมตร

๖) สวิตช์ควบคุมระดับน้ำ (Pressure Control) และเครื่องวัดแรงดัน (Pressure Gauge)

- สวิตช์ควบคุมระดับน้ำ แบบมีสเกลแสดงย่านการวัด (Range) สามารถปรับให้
ต่อ (Cut In) และให้ตัด (Cut Out) หน้าปัดแสดงหน่วยวัด ๒ หน่วย สามารถปรับตั้งเพื่อตัดการทำงานที่ความดัน
น้ำระหว่าง ๒ - ๑๕ psi มีสวิตช์สะพานไฟฟ้า โดยปรับตั้งระดับน้ำให้เครื่องสูบน้ำทำงานที่ระดับน้ำลดลงไม่ต่ำ
กว่า ๖ เมตร นับจากแผ่นเหล็กฐานหอดัง และให้เครื่องสูบน้ำหยุดการทำงาน ที่ระดับน้ำไม่เกินกว่าระดับความสูง
ของท่อน้ำล้นเป็นไปอย่างอัตโนมัติ และเป็นผลิตภัณฑ์ที่ได้รับการรับรองจากมาตรฐาน ANSI, NEMA, JIS, UL หรือ
SA

- เครื่องวัดแรงดัน (Pressure Gauge) ขนาดหน้าปัดไม่น้อยกว่า ๒ นิ้ว (๕๐
มิลลิเมตร) สามารถอ่านค่าความดันน้ำในท่อดังที่ระดับความสูง ๕ - ๓๐ เมตร ได้อย่างชัดเจน เป็นชนิดที่มี
น้ำมันกลีเซอรินเพื่อป้องกันการสั่นสะเทือนของเข็ม

- สวิตช์ควบคุมระดับน้ำ (Pressure Control) และเครื่องวัดแรงดัน (Pressure
Gauge) ติดตั้งไว้ในกล่องเหล็กขนาดไม่น้อยกว่า ๒๘ x ๔๐ x ๒๐ เซนติเมตร

๗) บันไดภายใน

- บันไดภายในยาวตั้งแต่ทางคนลอดตอนบนลงไปในหอดังสูง (รูปทรงแฉกแปญ)
ลึกไม่น้อยกว่า ๑๙ เมตร

- แม่บันไดใช้เหล็กแบน ขนาด ๕๐ x ๑๒ มิลลิเมตร ระยะห่างระหว่าง แม่บันได
ประมาณ ๐.๔๕ เมตร ระยะระหว่างชั้นบันไดประมาณ ๐.๓๐ - ๐.๔๐ เมตร

- ชั้นบันไดทำด้วยท่อเหล็กข้ออ้อย ขนาด ๒๕ มิลลิเมตร มีความแข็งแรงสามารถ
รับน้ำหนักได้ไม่น้อยกว่า ๗๐ กิโลกรัม

- มีเหล็กแบน ขนาด ๕๐ x ๑๒ มิลลิเมตร เชื่อมติดระหว่างแม่บันไดกับหอดังสูง
(รูปทรงแฉกแปญ) ทุกระยะ ๑.๖๐ เมตร

๔ การทาสี ให้ดำเนินการตามกรรมวิธีของผู้ผลิตสี หรือตามหลักวิชาการงานทาสี

๑) ภายใน ผิวโลหะให้ขัดรอยต่อเชื่อม ให้เรียบปราศจากสนิม ทำความสะอาดผิวหน้าไม่ให้
มีไขมันหรือน้ำมันจับ ทาด้วยสีรองพื้นอีพ็อกซีสำหรับเคลือบท่อเหล็กกล้าส่งน้ำ ที่ผลิตตามมาตรฐาน มอก.๑๐๔๘-
๒๕๓๙ และทาทับด้วยฟลีนโค้ท ผสมเสร็จหรือเทียบเท่า ๓ ชั้น

๒) ภายนอก ผิวโลหะให้ขัดรอยต่อเชื่อม ให้เรียบปราศจากสนิม ทำความสะอาดผิวหน้า
ไม่ให้มีไขมันหรือน้ำมันจับแล้วทาสีรองพื้นกันสนิมประเภท Anti-corrosive primer Pigmented with Red
Lead จำนวน ๒ ครั้ง ทาทับหน้าด้วยสีประเภท Alkyd Based Semi-Gloss Enamel จำนวน ๒ ครั้ง

๓) สี หอดังสูง (รูปทรงแฉกแปญ) ทาสีฟ้าตลอดตัวถึงเหล็ก ตัวถึงเหล็กตอนบนภายนอกให้
ประดิษฐ์ตัวอักษร คำว่า "กรมทรัพยากรน้ำ" ทาด้วยสีสะท้อนแสงสีขาว ขนาดและรูปแบบตามข้อกำหนดของกรม
ทรัพยากรน้ำส่วนที่เป็นคอลัมน์ของหอดังตรงปลายส่วนขยายทั้งบนและล่างให้ทาสีเขียวรอบคอลัมน์ แถบกว้าง
ประมาณ ๔๐ เซนติเมตร รายละเอียดอื่นใดที่ไม่ได้กล่าวถึงให้เป็นไปตามแบบของกรมทรัพยากรน้ำ

หมายเหตุ

(ลงชื่อ).....ประธานกรรมการ

(ลงชื่อ).....กรรมการ

(ลงชื่อ).....กรรมการ

๑) การทาสีให้ทำสำเร็จในโรงงาน ห้ามมิให้ทำในสนาม และต้องตกแต่งสี อย่างเรียบร้อยบริเวณรอยเชื่อมหรือรอยซุดซิด อันอาจเกิดขึ้นระหว่างการขนส่ง และการติดตั้งหอดังสูงต้องประกอบให้สมบูรณ์แบบในโรงงาน ห้ามมิให้ไปประกอบหรือต่อเติมในสนาม ยกเว้นกรณีไม่สามารถขนย้ายเข้าไปยังสถานที่ก่อสร้างได้ เพราะถนนแคบหรือคดโค้งมากจนรถบรรทุกไม่สามารถเข้าไปได้

๒) ผู้รับจ้างต้องแจ้งให้ผู้ควบคุมงาน เพื่อให้ตรวจสอบคุณลักษณะเฉพาะของหอดังสูง (รูปทรงแฉกแปญ) ให้เป็นไปตามข้อกำหนดงานของกรมทรัพยากรน้ำ ก่อนทำการติดตั้งหอดังสูง (รูปทรง แฉกแปญ) ทุกแห่ง

๕ การก่อสร้างฐานรากหอดังสูง (รูปทรงแฉกแปญ)

๑) การติดตั้งหอดังสูงต้องตั้งอยู่บนฐานที่แข็งแรง ซึ่งแบ่งออกเป็น ๒ กรณี คือการติดตั้งบริเวณพื้นที่ที่หินแข็งอยู่ตื้นหรือผิวดินทรายเนื้อแน่น กับบริเวณพื้นที่ที่หินแข็งอยู่ลึกหรือพื้นดินอ่อน สามารถทำการทดสอบโดยวิธี Standard Penetration Test

- พื้นที่ที่หินแข็งอยู่ตื้นหรือผิวดินเนื้อแน่น ซึ่งสามารถทดสอบความสามารถในการรับน้ำหนักบรรทุกของดินรองรับฐานราก โดยวิธี Standard Penetration Test โดยการเจาะสำรวจถึงชั้นดินแข็งหรือชั้นดินทรายจำนวนไม่น้อยกว่า ๑ จุด ณ ตำแหน่งหอดังสูง จากนั้นส่งผลการทดสอบดินซึ่งสรุปผลการรับน้ำหนักบรรทุกปลอดภัยของดิน และระบุชนิดฐานรากที่ต้องใช้โดยมีวิศวกรที่ได้รับใบอนุญาตให้เป็นผู้ประกอบวิชาชีพวิศวกรรม ประเภทสามัญวิศวกร สาขาวิศวกรรมโยธา จากสภาวิศวกร เป็นผู้ทดสอบและรับรองผล พร้อมส่งรายงานให้ผู้ว่าจ้างตรวจสอบและให้ความเห็นชอบ ก่อนดำเนินการก่อสร้างโดยผู้รับจ้างจะต้องเป็นผู้ชำระค่าใช้จ่ายเองทั้งสิ้น

กรณีดินรับน้ำหนักบรรทุกปลอดภัยได้ไม่น้อยกว่า ๑๐ ตัน ต่อตารางเมตร ให้ใช้ฐานรากแบบฐานแผ่ ตามรายละเอียดที่กำหนดไว้ในแบบ โดยฐานรากทั้งหมดฝังอยู่ใต้ดิน การก่อสร้างฐานรากคอนกรีตจะต้องสร้าง ณ จุดที่ติดตั้งหอดังเท่านั้น และต้องคืนเงินค่าเสาเข็มหรือค่าตอกเสาเข็มทั้งหมดแก่ผู้ว่าจ้าง

- พื้นที่ที่หินแข็งอยู่ลึกหรือผิวดินอ่อน ซึ่งสามารถทดสอบความสามารถในการรับน้ำหนักบรรทุกของดินรองรับฐานราก โดยวิธี Standard Penetration Test โดยการเจาะสำรวจถึงชั้นดินแข็งหรือชั้นดินทรายจำนวนไม่น้อยกว่า ๑ จุด ณ ตำแหน่งหอดังสูง จากนั้นส่งผลการทดสอบดินซึ่งสรุปผลการรับน้ำหนักบรรทุกปลอดภัยของดิน และระบุชนิดฐานรากที่ต้องใช้โดยมีวิศวกรที่ได้รับใบอนุญาตให้เป็นผู้ประกอบวิชาชีพวิศวกรรม ประเภทสามัญวิศวกร สาขาวิศวกรรมโยธา จากสภาวิศวกร เป็นผู้ทดสอบและรับรองผล พร้อมส่งรายงานให้ผู้ว่าจ้างตรวจสอบและให้ความเห็นชอบ ก่อนดำเนินการก่อสร้างโดยผู้รับจ้างจะต้องเป็นผู้ชำระค่าใช้จ่ายเองทั้งสิ้น

กรณีดินรับน้ำหนักบรรทุกปลอดภัยได้น้อยกว่า ๑๐ ตันต่อตารางเมตร ให้ใช้ฐานรากแบบเสาเข็ม โดยใช้เสาเข็มคอนกรีตอัดแรงสี่เหลี่ยมตันขนาด ๐.๒๒x๐.๒๒ เมตร ยาวไม่น้อยกว่า ๗.๐๐ เมตร หรือเสาเข็มคอนกรีตอัดแรงรูปตัวไอ ขนาด ๐.๒๒x๐.๒๒ เมตร ยาวไม่น้อยกว่า ๗.๐๐ เมตร รับน้ำหนักปลอดภัยได้ไม่น้อยกว่า ๑๐ ตันต่อตัน จำนวนไม่น้อยกว่า ๒๕ ตัน ตามรายละเอียดตามที่กำหนดไว้ในแบบ ทั้งนี้ ความยาวเสาเข็มให้วิศวกรโยธาทำการทดสอบ SPT เป็นผู้คำนวณและรับรองผลการคำนวณออกแบบเสนอและให้ผู้รับจ้างดำเนินการตามที่วิศวกรโยธาคำนวณออกแบบให้ โดยตอกกระจายทั่วฐานของคอนกรีตตาม แบบที่กำหนด และให้เหล็กเสาเข็มผูกยึดติดกับเหล็กตะแกรงของฐานคอนกรีต โดยที่ฐานรากทั้งหมดฝังอยู่ใต้ดิน การก่อสร้างฐานรากทั้งหมดจะต้องก่อสร้าง ณ จุดที่ติดตั้งหอดังเท่านั้น

(ลงชื่อ)..........ประธานกรรมการ

(ลงชื่อ)..........กรรมการ

(ลงชื่อ)..........กรรมการ

๒) ความหนาของทรายหยาบรองพื้น

๒.๑ กำหนดให้ความหนาของทรายหยาบรองพื้นอัดแน่น หนา ๑๐ ซม. ทั้งชนิดฐานราก
แผ่ และฐานรากเสาเข็ม

๓) คอนกรีตสำหรับการก่อสร้าง

- อัตราส่วนผสมคอนกรีต ๑ : ๒ : ๔ (ซีเมนต์ : ทราย : หิน) โดยปริมาตร และคอนกรีต
ต้องรับแรงกดสูงสุดได้ไม่น้อยกว่า ๒๑๐ กก./ตร.ซม. โดยการทดสอบแท่งคอนกรีตมาตรฐาน รูปทรงกระบอก
Ø ๑๕ x ๓๐ ซม. เมื่ออายุได้ ๒๘ วัน

- คอนกรีตหยาบ อัตราส่วนผสมคอนกรีต ๑ : ๓ : ๕ (ซีเมนต์ : ทราย : หิน) โดย
ปริมาตร หนา ๕ ซม.

๔) เหล็กเสริม

- เหล็กเสริมกลม ต้องรับแรงดึง (Fy) ได้ไม่น้อยกว่า ๒,๔๐๐ กก./ตร.ซม.

ชั้นคุณภาพ SR-๒๔ ตามมาตรฐาน มอก.๒๐-๒๕๔๓

- เหล็กเสริมข้ออ้อย ต้องรับแรงดึง (Fy) ได้ไม่น้อยกว่า ๓,๐๐๐ กก./ตร.ซม.

ชั้นคุณภาพ SD-๓๐ ตามมาตรฐาน มอก.๒๔-๒๕๔๘

๕) ระยะหุ้มคอนกรีต

- เหล็กเสริมชั้นเดียว ถ้าไม่แสดงไว้เป็นอย่างอื่น ให้วางตรงกึ่งกลางคาน

- เหล็กเสริมสองผิว ระยะห่างระหว่างผิวเหล็กกับผิวคอนกรีตที่ติดกับแบบสำหรับที่ไม่
สัมผัสแดดลมใช้ ๒.๕ ซม. ที่สัมผัสแดดลมโดยตรงใช้ ๕ ซม. และที่ติดกับดินและหินโดยตรงให้ใช้ ๘ ซม.

๖) การต่อเหล็กเสริมโดยวิธีการทาบ (LAPPED SPLICE)

- เหล็ก Ø ๑๒ มม. ใช้ระยะทาบ ๐.๕๐ ม.

- เหล็ก Ø ๑๖ มม. ใช้ระยะทาบ ๐.๖๕ ม.

๖ ส่วนประกอบอื่นๆ

- ติดตั้งหัวล่อฟ้า ๓ แฉก (Air terminals) บริเวณด้านบนสุดของหอดังสูง (รูปทรงแชม
เปญ)

- ด้านล่างฝั่งแห่งหลักดิน (Grounding Electrode) แบบหลักดินแห่งเดียวจะต้องมีค่า
ความต้านทานระบบต่อลงดินตามมาตรฐานการติดตั้งไฟฟ้าสำหรับประเทศไทย พ.ศ.๒๕๔๕ ระบบต่อลงดินจะต้อง
มีค่าความต้านทานไม่เกิน ๕ โอห์ม ผู้รับจ้างต้องจัดหาเครื่องมือวัดค่าความต้านทาน และวัดความต้านทานระบบ
ต่อลงดิน ต่อหน้าคณะกรรมการตรวจการจ้าง ในวันส่งมอบงาน

- เดินสายล่อฟ้าชนิดทองแดง ขนาด ๒๕ ตารางมิลลิเมตรภายนอกหอดังสูง (รูปทรงแชม
เปญ) โดยเดินสายร้อยในท่อพีวีซี ประเภท ๑ สีเหลืองและเชื่อมเหล็ก RB Ø ๖ มิลลิเมตร ยึดทุกระยะ ๒ เมตร
ด้านบนเชื่อมต่อกับหัวล่อฟ้าด้านล่างเชื่อมต่อกับหลักดิน (Grounding Electrode) โดยใช้อุปกรณ์สายล่อฟ้าเป็น
ตัวเชื่อม

- บริเวณตอนบนของหอดังสูง (รูปทรงแชมเปญ) ภายนอก ให้เขียนชื่อและตราสัญลักษณ์
กรมทรัพยากรน้ำ จำนวน ๔ ด้าน ในตำแหน่งทำมุม ๙๐ องศา ตัวอักษรและตราสัญลักษณ์กรมทรัพยากรน้ำ
ตามแบบ

- การต่อท่อจากท่อส่งน้ำไปยังหอดังสูงให้ใช้ท่อเหล็กอบสังกะสี มอก. ๒๗๗ - ๒๕๓๒
ประเภท ๒ สีน้ำเงิน ขนาดระบุ ๘๐ มิลลิเมตร (๓ นิ้ว) และท่อพีวีซีแข็ง มอก. ๑๗-๒๕๓๒ ขนาด ๘๐ มิลลิเมตร (๓
นิ้ว) ชั้นคุณภาพ ๑๓.๕ สีฟ้า การเดินท่อและติดตั้งระบบประตุน้ำให้ดำเนินการตามแบบกรมทรัพยากรน้ำ

(ลงชื่อ).....ประธานกรรมการ

(ลงชื่อ).....กรรมการ

(ลงชื่อ).....กรรมการ

- มาตรการน้ำใช้มาตรการน้ำระบบไบพัตซ์ขับเคลื่อนด้วยแม่เหล็ก ๒ ชั้น ชนิดหน้างาน ขนาด ๔ นิ้ว มีสมรรถนะในการวัดที่เที่ยงตรง ทำจากวัสดุที่มีคุณภาพสูง ทนต่อการกัดกร่อน ชุดเครื่องบันทึก สามารถถอดเปลี่ยนได้ง่าย ชุดเครื่องบันทึกผนึกด้วยระบบสุญญากาศ ติดตั้งตามแบบ

จรรยาบรรณที่ ๑

รายการที่ ๒

คุณลักษณะเฉพาะของงานประสานท่อภายในระบบจากแหล่งน้ำผิวดินไปยังหอถังสูง (รูปทรงแชมเปญ) ตามแบบมาตรฐาน ของกรมทรัพยากรน้ำ

๑ ชนิดท่อ

๑) ใช้ท่อเหล็กอบสังกะสี มอก.เลขที่ ๒๗๗ - ๒๕๓๒ ประเภท ๒ สีนํ้าเงิน ขนาดเส้นผ่านศูนย์กลาง ๑๐๐ มิลลิเมตร (๔ นิ้ว) มีความยาว ๖.๐๐ เมตร ต่อท่อน

๒) ใช้ท่อเหล็กอบสังกะสี มอก.เลขที่ ๒๗๗ - ๒๕๓๒ ประเภท ๒ สีนํ้าเงิน ขนาดเส้นผ่านศูนย์กลาง ๘๐ มิลลิเมตร (๓ นิ้ว) มีความยาว ๖.๐๐ เมตร ต่อท่อน

๓) ใช้ท่อพีวีซี มอก.เลขที่ ๑๗ - ๒๕๓๒ ขนาดเส้นผ่านศูนย์กลาง ๘๐ มิลลิเมตร (๓ นิ้ว) ชั้นคุณภาพ ๑๓.๕ สีฟ้า มีความยาว ๔.๐๐ เมตร ต่อท่อน

๔) ใช้ท่อพีวีซี มอก.เลขที่ ๑๗ - ๒๕๓๒ ขนาดเส้นผ่านศูนย์กลาง ๑๐๐ มิลลิเมตร (๔ นิ้ว) ชั้นคุณภาพ ๘.๕ สีฟ้า (ท่อส่งน้ำด้านท้ายหอถังสูง รูปทรงแชมเปญ) โดยวางตามแนวแผนผังของโครงการ มีความยาว ๔.๐๐ เมตร ต่อท่อน

๕) ใช้ข้อต่อท่อ พีวีซี มอก.เลขที่ ๑๑๓๕-๒๕๓๕ ชั้นคุณภาพ ๑๓.๕

๖) ใช้ข้อต่อเหล็กหล่อเทา สำหรับท่อส่งน้ำชนิดทนแรงดัน มอก.เลขที่ ๙๑๘-๒๕๓๕

๒ การวางท่อ

๑) ท่อทางดูดที่ต่อจากแหล่งน้ำผิวดินประกอบด้วยหัวกะโหลกดูดน้ำขนาดเส้นผ่านศูนย์กลาง ๔ นิ้ว ติดตั้งจมจากผิวน้ำโดยอยู่สูงจากระดับกันแหล่งน้ำไม่น้อยกว่า ๑ เมตร เชื่อมต่อท่อเหล็ก อบสังกะสี มอก.เลขที่ ๒๗๗ - ๒๕๓๒ ประเภท ๒ สีนํ้าเงิน ขนาดเส้นผ่านศูนย์กลาง ๑๐๐ มิลลิเมตร (๔ นิ้ว) ต่อผ่าน Y-Strainers ขนาดเส้นผ่านศูนย์กลาง ๔ นิ้ว และประตุน้ำขนาดเส้นผ่านศูนย์กลาง ๔ นิ้ว ไปหาเครื่องสูบน้ำแบบ Vertical Multistage จำนวน ๒ ชุด ตามแบบกรมทรัพยากรน้ำ จะต้องมีเสาหรือวัสดุยึดติดให้

แน่น และจากปั้มน้ำไปยังหอถังสูง (รูปทรงแชมเปญ) ใช้ท่อเหล็กอบสังกะสี มอก.เลขที่ ๒๗๗ - ๒๕๓๒ ประเภท ๒ สีนํ้าเงิน ขนาดเส้นผ่านศูนย์กลาง ๘๐ มิลลิเมตร (๓ นิ้ว) และให้ทำการทดลองความดันน้ำที่ ๖ กิโลกรัมต่อตารางเซนติเมตร เป็นเวลาไม่น้อยกว่า ๓๐ นาที

๒) ภายในหอถังสูง (รูปทรงแชมเปญ) ใช้ท่อพีวีซีแข็งแบบปลายเรียบชนิดต่อด้วยข้อต่อตรง พีวีซีขนาดเส้นผ่านศูนย์กลาง ๘๐ มิลลิเมตร (๓ นิ้ว) ชั้นคุณภาพ ๑๓.๕ สีฟ้า ผลิตตาม มอก.๑๗ - ๒๕๓๒ ขนาด และชนิดเดียวกันกับท่อ และประสานท่อโดยใช้นํ้ายาเชื่อมต่อท่อพีวีซี

จรรยาบรรณที่ ๒

(ลงชื่อ).....ประธานกรรมการ

(ลงชื่อ).....กรรมการ

(ลงชื่อ).....กรรมการ

รายการที่ ๓

คุณลักษณะเฉพาะของงานติดตั้งระบบกระจายน้ำด้วยพลังงานแสงอาทิตย์ ตามแบบมาตรฐาน ของกรม ทรัพยากรน้ำ

๑. คุณลักษณะทางเทคนิคของแผงเซลล์แสงอาทิตย์

๑) แผงเซลล์แสงอาทิตย์ เป็นชนิดผลึกเดี่ยวหรือผลึกผสม Crystalline Silicon มีกำลังผลิต ไม่น้อยกว่า ๖๐๐ วัตต์ต่อแผง ได้รับมาตรฐานผลิตภัณฑ์อุตสาหกรรม มอก ๖๑๒๑๕ เล่ม๑(๑)-๒๕๖๑ และ มอก. ๒๕๘๐ เล่ม๒-๒๕๖๒ เป็นผลิตภัณฑ์ที่ผลิตในประเทศไทย ได้รับการรับรอง Made in Thailand จากสภาอุตสาหกรรมแห่งประเทศไทย โดยต้องแนบเอกสารรับรองจากหน่วยงานที่เกี่ยวข้องในการเสนอ

๒) ที่สภาวะ STC (Standard Test Conditions) ความเข้มของแสงอาทิตย์ (Irradiance Condition) ๑,๐๐๐ W/m^๒ อุณหภูมิแผงเซลล์แสงอาทิตย์ ๒๕ องศาเซลเซียส และ Air mass ๑.๕ แผงเซลล์แสงอาทิตย์แต่ละแผงมีค่าแรงดันไฟฟ้าวงจรเปิด (Voc) ไม่น้อยกว่า ๘๒.๖๒ V แรงดันไฟฟ้าที่กำลังไฟฟ้าสูงสุด (Vmp) ไม่น้อยกว่า ๗๐.๐๔๔ V

๓) มีค่า Maximum system voltage ไม่น้อยกว่า ๑,๕๐๐ V ค่า Module Efficiency ต้องไม่น้อยกว่า ๒๑.๐๐ % และค่า Power Tolerance ± 5 Wp

๔) มีกรอบแผงเซลล์ฯ (Frame) เป็นโลหะที่แข็งแรง ไม่เป็นสนิมและทนทานต่อสภาพแวดล้อม และสภาพภูมิอากาศได้ดี แผงเซลล์แสงอาทิตย์ทุกแผงต้องแสดงชื่อ "DWR" โดยสลักตัวอักษรชื่อไว้บนกรอบด้านบนซ้ายและด้านล่างขวาของแผงเซลล์แสงอาทิตย์

๕) ด้านหลังของแผงเซลล์ฯ ติดตั้งขั้วต่อสาย (Terminal box) ที่มีการปิดผนึก และติดตั้งสายไฟพามาพร้อมแผงเซลล์ฯ อย่างมั่นคง แข็งแรง หรือติดตั้งกล่องต่อสายไฟฟ้า (Junction box) ที่มีขั้วต่อสายไฟที่ติดตั้งภายในกล่องอย่างมั่นคง แข็งแรง และมีฝาปิดล็อกกล่องสามารถป้องกันฝุ่นและละอองน้ำ

๖) แผงเซลล์แสงอาทิตย์ภายในจะต้องมีการผนึกด้วยสารกันความชื้น Ethylene Vinyl Acetate (EVA) หรือวัสดุอื่นที่เทียบเท่า หรือ ดีกว่า ด้านหน้าแผงเซลล์ฯ ปิดทับด้วยกระจกนิรภัยแบบใส Tempered Glass หรือ วัสดุอื่นที่มีคุณสมบัติดีกว่าและทนต่อแสง UV

๗) แผงเซลล์แสงอาทิตย์ทุกแผงต้องมี Integrated bypasses diode ต่ออยู่ในกล่องต่อสายไฟ (Junction box) หรือขั้วต่อสาย (Terminal box) หรือติดตั้งอยู่ในแผงเซลล์ กรอบแผงเซลล์แสงอาทิตย์ต้องทำจากวัสดุที่ทำจากโลหะปลอดสนิม (Clear anodized aluminum) มีความมั่นคงแข็งแรงทนทานต่อสภาพแวดล้อมและสภาพภูมิอากาศได้ดี มีความสูงของขอบเฟรมไม่เกิน ๔๐ mm. เพื่อเพิ่มประสิทธิภาพในการป้องกันปัญหาจากแรงลมยก (Wind Load) ที่จะมีผลต่อโครงสร้างทนทานต่อสภาพแวดล้อมและสภาพภูมิอากาศได้ดีที่จะมีผลต่อโครงสร้าง

๘) แผงเซลล์แสงอาทิตย์ที่เสนอราคาต้องได้รับรองคุณภาพแผงเซลล์แสงอาทิตย์ไม่น้อยกว่า ๑๐ ปี (Product Warranty) และรับประกันการผลิตไฟฟ้าไม่น้อยกว่า ๘๐% (Linear Performance Warranty) ในช่วงเวลา ๒๕ ปี ผู้เสนอราคาจะต้องแนบหนังสือรับรองผลิตภัณฑ์จากโรงงานผู้ผลิต หรือตัวแทนจำหน่ายที่ได้รับการแต่งตั้งจากผู้ผลิต

๒ คุณลักษณะทางเทคนิคของเครื่องสูบน้ำแบบผิวดิน

ชุดปั๊มและมอเตอร์จะต้องประกอบเป็นชุดสำเร็จมาจากโรงงานผู้ผลิตที่ได้รับรองระบบคุณภาพตามมาตรฐาน ISO ๙๐๐๑:๒๐๑๕, ISO ๑๔๐๐๑ และ ISO ๔๕๐๐๑ และได้รับเครื่องหมาย CE หรือ UL หรือมาตรฐานผลิตภัณฑ์อุตสาหกรรม (มอก.) สามารถสูบน้ำได้ปริมาณไม่น้อยกว่า ๓๒ ลูกบาศก์เมตรต่อชั่วโมง ที่ความ (ลงชื่อ).....ประธานกรรมการ (ลงชื่อ).....กรรมการ (ลงชื่อ).....กรรมการ

สูงไม่น้อยกว่า ๔๐ เมตร และกำลังมอเตอร์ไม่น้อยกว่า ๕.๕ kW ผู้เสนอราคาจะต้องแนบสเปก แคตตาล็อก ของเครื่องสูบน้ำ พร้อมกราฟหรือตารางแสดงปริมาณน้ำที่สูบได้ และหนังสือรับรองจากโรงงานผู้ผลิตเครื่องสูบน้ำด้วยว่าเครื่องสูบน้ำและมอเตอร์เมื่อประกอบกันเป็นชุดแล้ว มีคุณสมบัติตามข้อกำหนดทางราชการ โดยหนังสือรับรองจากโรงงานผู้ผลิตจะต้องมีสถานที่ตั้งอย่างชัดเจน ให้ทางราชการสามารถตรวจสอบและติดต่อได้ เอกสารรับรองสำเนาลงนามโดยผู้มีอำนาจครบถ้วนถูกต้อง พร้อมเอกสารต่างๆ อีกทั้งศูนย์บริการหลังการขายต้องได้รับการบริหารงานตามมาตรฐาน ISO ๑๔๐๐๑, ISO ๔๕๐๐๑, ISO ๕๐๐๐๑ พร้อมเอกสารต่างๆ โดยมีรายละเอียดดังนี้

๑. เป็นเครื่องสูบน้ำแบบผิวดิน (Surface pump) ชนิด Vertical Multistage
๒. ตัวเรือนเครื่องสูบน้ำทำจากวัสดุเหล็กหล่อ (Cast Iron) หรือดีกว่า
๓. ใบพัด (Impeller) ทำจากสแตนเลส หรือทองเหลือง (Bronze) หรือดีกว่า
๔. เพลา (Shaft) ทำจากเหล็กไร้สนิมหรือดีกว่า
๕. กันรั่วเป็นแบบ Mechanical seal หรือตามมาตรฐานผู้ผลิต
๖. ตัวมอเตอร์เป็นแบบ TEFC, Insulation Class F, Efficiency class IE ๓
๗. แรงดันไฟฟ้า เป็นชนิด ๓ เฟส ๓๘๐ V ความถี่ ๕๐ Hz
๘. ความเร็วรอบการทำงานไม่เกิน ๓,๐๐๐ rpm
๙. มีระดับป้องกัน IP๕๕
๑๐. ประสิทธิภาพของเครื่องสูบน้ำที่จุดทำงานไม่น้อยกว่า ๗๐%

๓ ชุดควบคุมการทำงานของเครื่องสูบน้ำแบบผิวดิน (Solar Pump Inverter)

เป็นเครื่องแปลงกระแสไฟฟ้าขนาดไม่น้อยกว่า ๕.๕ กิโลวัตต์ สำหรับแปลงกระแสไฟฟ้าจากแผงเซลล์แสงอาทิตย์ (DC) หรือระบบไฟฟ้ากระแสตรง ให้สามารถใช้ได้กับเครื่องสูบน้ำผิวดิน มอเตอร์ไฟฟ้ากระแสสลับแบบ ๓ เฟส ๓๘๐ โวลต์ ผลิตจากโรงงานที่ได้รับการรับรองระบบคุณภาพตามมาตรฐาน ISO ๙๐๐๑:๒๐๑๕, ISO ๑๔๐๐๑:๒๐๑๕ และ ISO ๔๕๐๐๑:๒๐๑๘ ด้านการออกแบบและผลิตเครื่องแปลงกระแสไฟฟ้าสำหรับมอเตอร์เครื่องสูบน้ำ(Inverter Pump) หรือเครื่องควบคุมมอเตอร์ระบบสูบน้ำพลังงานแสงอาทิตย์(Solar Pump Inverter) และได้รับเครื่องหมาย CE หรือ UL พร้อมทั้งแนบผลรายงานการทดสอบ CE หรือ UL หรือ มาตรฐานผลิตภัณฑ์อุตสาหกรรม (มอก.) พร้อมทั้งแนบผลรายงานการทดสอบ และจะต้องผ่านมาตรฐาน TUV, IEC ๖๒๑๐๙-๑, IEC ๖๒๑๐๙-๒, IEC ๖๑๖๘๓ พร้อมแนบเอกสารประกอบ กรณีที่เป็นโรงงานผลิตในประเทศไทย จะต้องแสดงใบอนุญาตประกอบกิจการโรงงาน (รง.๔) ในเอกสารใบอนุญาตประกอบกิจการโรงงาน (รง.๔) และหนังสือรับรองระบบคุณภาพตามมาตรฐาน ISO ๙๐๐๑:๒๐๑๕ จะต้องระบุว่าเป็นโรงงานผลิตเครื่องแปลงกระแสไฟฟ้าสำหรับมอเตอร์เครื่องสูบน้ำ(Inverter Pump) หรือเครื่องควบคุมระบบสูบน้ำพลังงานแสงอาทิตย์อย่างชัดเจนเท่านั้น กรมฯขอสงวนสิทธิ์ที่จะไม่พิจารณาเอกสารของผู้เสนอราคาที่มีข้อความคลุมเครือ ไม่ชัดเจนในผลิตภัณฑ์ของโรงงานตามเอกสารการรับรองดังกล่าว และจะตรวจสอบยืนยันความถูกต้องของเอกสารจากผู้ออกหนังสือรับรองดังกล่าว ผู้เสนอราคาต้องแนบเอกสารมาพร้อมกันในวันเสนอราคาพร้อมประทับตราและลงนามโดยผู้มีอำนาจจากโรงงานผู้ผลิต โดยมีรายละเอียดดังนี้

๑. มีระบบฟังก์ชันแบบ MPPT (Maximum power point tacking) สามารถทำงานได้อัตโนมัติเมื่อมีพลังงานจากเซลล์แสงอาทิตย์
๒. สามารถรับพลังงานไฟฟ้ากระแสตรง(DC) ระหว่าง ๔๐๐-๗๕๐ โวลต์ ได้
๓. สามารถรับพลังงานไฟฟ้ากระแสสลับ(AC) แบบ ๓ เฟส ๓๘๐-๔๑๕ โวลต์ ได้

(ลงชื่อ).....ประธานกรรมการ

(ลงชื่อ).....กรรมการ

(ลงชื่อ).....กรรมการ

๔. เป็นเครื่องควบคุมระบบสูบน้ำ ที่มีระดับการป้องกันฝุ่นและน้ำ ไม่ต่ำกว่า IP ๕๕ โดยต้องแสดงผลการทดสอบจากสถาบันทดสอบภายในประเทศไทย และจะต้องเป็นหน่วยรับรองผลิตภัณฑ์ที่สามารถทดสอบและออกหนังสือรับรองที่ได้รับการรับรองจากสำนักงานมาตรฐานอุตสาหกรรม (สมอ.) ห้องปฏิบัติการทดสอบของสถาบันทดสอบต้องได้รับการรับรองมาตรฐาน ISO/IEC Guide ๒๕ จากสำนักงานมาตรฐานอุตสาหกรรม (สมอ.) เท่านั้น ต้องยื่นเอกสารรับรองผลการทดสอบมาพร้อมในวันเสนอราคา และให้ผู้เสนอราคาจัดส่งเอกสารต้นฉบับดังกล่าวมาให้กรมฯ ตรวจสอบภายใน ๓ วันทำการหลังจากวันเสนอราคา กรมฯ ขอสงวนสิทธิ์ที่จะทำการตรวจสอบหรือสอบยืนยันเอกสารรับรองดังกล่าวไปยังหน่วยงานที่ออกหนังสือรับรองรวมถึงเอกสารทั้งหมดที่ใช้ในการเสนอราคา หากพบว่ามี การดัดแปลง ปลอมแปลง หรือแก้ไขเอกสารในการเสนอราคา กรมฯ จะดำเนินคดีตามกฎหมายจนถึงที่สุด

๕. มีฟังก์ชันการควบคุม (Voltage Limits) ไม่ให้แรงดันขาเข้าสูง หรือต่ำกว่าที่กำหนด (Over Voltage/Under Voltage) เพื่อป้องกันการเสียหายแก่อุปกรณ์ควบคุม และระบบสูบน้ำ

๖. มีฟังก์ชันป้องกันกรณีน้ำไม่ไหลเข้าปั๊ม (Dry run protection)

๔ ชุดตู้ควบคุมระบบสูบน้ำ

เป็นตู้โลหะฝา ๒ ชั้น (กระจก/ทึบ) ชนิดใช้ภายนอกอาคาร ขนาดไม่น้อยกว่า ๕๗x๔๐x๓๐ เซนติเมตร ทำจากแผ่นโลหะ ความหนาไม่น้อยกว่า ๑.๐ มิลลิเมตร โดยชั้นที่ ๒ ต้องทำจากแผ่นโลหะ ฟันสีกันสนิมและพื้นสีพื้นเป็นสีเทาหรือสีทอนสีอ่อน ด้านหลังตู้เจาะรูสำหรับใช้ยึดติดตั้งกับโครงเหล็กติดตั้ง มีระดับการป้องกันฝุ่น-น้ำ IP ๕๕ หรือดีกว่า ต้องมีช่องระบายอากาศพร้อมที่ครอบกันน้ำแบบโลหะที่ด้านบนและด้านล่างในทิศทางตรงกันข้าม พร้อมติดตั้งพัดลมระบายอากาศ (ดูดเข้า/ดูดออก) ขนาด ๖ นิ้ว จำนวน ๒ ตัว และต้องทำรูตะแกรงพัดลมแบบกันแมลงขนาด ๓.๒ มิลลิเมตร ตู้ควบคุมต้องมีสวิตช์เลือกโหมดทำงานแบบอัตโนมัติ (สั่งงานด้วยลูกกลอย) หรือแบบเปิด - ปิด ด้วยมือ พร้อมระบบป้องกันไฟกระชอกที่ต่อกับสัญญาณสวิตช์ลูกกลอย (Float Switch) ที่มีผลทดสอบของตู้ควบคุมที่ระดับแรงดัน ๖ kV ๓ kA และ ๒๐ kV ๑๐ kA ตามมาตรฐาน IEC ๖๑๐๐๐-๔-๕: ๒๐๑๔ โดยต้องแสดงผลการทดสอบจากสถาบันทดสอบภายในประเทศไทยที่น่าเชื่อถือเท่านั้น ต้องยื่นเอกสารรับรองผลการทดสอบมาพร้อมในวันเสนอราคา โดยภายในตู้ ประกอบด้วยอุปกรณ์ ดังต่อไปนี้

๑. เบรกเกอร์ชนิด กระแสตรง (DC)

๑.๑ สามารถใช้กับระบบแรงดันไฟฟ้ากระแสตรงจากแผงเซลล์แสงอาทิตย์ได้ โดยมีพิกัดแรงดันไม่น้อยกว่า ๑.๒๕ เท่าของพิกัดแรงดัน Voc ของแผงเซลล์แสงอาทิตย์ต่อสตริง

๑.๒ มีพิกัดกระแส Ampere trip(AT) ไม่น้อยกว่า ๑.๒๕ เท่าของพิกัดกระแส Isc ของแผงเซลล์แสงอาทิตย์ต่อสตริง

๑.๓ มีลักษณะแบบมือปิดหรือแบบยกขึ้น-ลง ผลิตตามมาตรฐานสากล IEC หรือ CE หรือ UL หรือ มอก.

๒. เบรกเกอร์ชนิด กระแสสลับ (AC)

๒.๑ มีลักษณะแบบมือปิดหรือแบบยกขึ้น-ลง ผลิตตามมาตรฐานสากล IEC หรือ CE หรือ UL หรือ มอก.

๒.๒ เป็นชนิดที่ใช้กับระบบไฟฟ้ากระแสสลับ ๓ เฟส ๓๘๐-๔๑๕ V, ๕๐ Hz

๒.๓ มีพิกัดกระแสลัดวงจร Icu ไม่น้อยกว่า ๑๐ kA

(ลงชื่อ).....ประธานกรรมการ

(ลงชื่อ).....กรรมการ

(ลงชื่อ).....กรรมการ

- สูงสุดของปั๊มสูบน้ำ
- ๒.๔ มีฟิวส์กระแส Ampere trip(AT) ไม่น้อยกว่า ๑.๒๕ เท่าของฟิวส์กระแสจ่ายออก
- ๒.๕ มีคุณสมบัติตามมาตรฐาน IEC ๖๐๙๔๗-๒ หรือเทียบเท่า
๓. อุปกรณ์ป้องกันคลื่นไฟฟ้ากระชอก (Surge protector) ฝั่ง DC
- ๓.๑ เป็นชนิดที่ใช้กับระบบไฟฟ้ากระแสตรง
- ๓.๒ สามารถป้องกันคลื่นไฟฟ้ากระชอกแบบ Transient และแรงดันไฟฟ้าเหนี่ยวนำในสายตัวนำเนื่องจากฟ้าผ่า ที่กระแสไฟฟ้าสูงสุดไม่น้อยกว่า ๔๐ kA
- ๓.๓ เป็นผลิตภัณฑ์ที่มีคุณสมบัติ หรือผลิตตามมาตรฐาน ANSI/IEEE หรือมาตรฐานอื่นที่เทียบเท่า

๕ สายไฟเชื่อมต่อระบบ

- ๑) สายไฟที่ใช้เชื่อมต่อระบบจากแผงเซลล์แสงอาทิตย์เชื่อมต่อกับเครื่องควบคุมเป็นชนิด PV แบบ ๑x๔ ตร.มม. ในกรณีระยะห่างไม่เกิน ๓๐ เมตร และแบบ ๑x๖ ตร.มม. ในกรณีระยะห่างเกิน ๓๐ เมตร แต่ไม่เกิน ๑๐๐ เมตร
- ๒) สายไฟที่ใช้สำหรับตู้ควบคุมไปถึงตัวปั๊มน้ำให้ใช้สายไฟ VCT ๔x๔ ตร.มม. ในกรณีระยะห่างไม่เกิน ๓๐ เมตร และแบบ ๔x๖ ตร.มม. ในกรณีระยะห่างเกิน ๓๐ เมตร แต่ไม่เกิน ๑๐๐ เมตร โดยเดินท่อสายไฟให้มีความเรียบร้อยและสวยงาม
- ๓) สายไฟที่ใช้มีคุณภาพดี ทนต่อสภาพอากาศได้เป็นอย่างดี

๖ ระบบไฟฟ้าส่องสว่างพลังงานแสงอาทิตย์

๑. แผงเซลล์แสงอาทิตย์ขนาดไม่น้อยกว่า ๔๕ วัตต์
๒. แบตเตอรี่ ชนิดลิเธียมไอออน ขนาดไม่น้อยกว่า ๒๐ Ah
๓. อุปกรณ์ควบคุมการชาร์จประจุและเปิด - ปิด โคมไฟอัตโนมัติ
๔. โคมไฟส่องสว่างชนิด LED ขนาดไม่น้อยกว่า ๓๐ วัตต์
๕. เสาไฟขนาดไม่น้อยกว่า ๓ นิ้ว สูงจากพื้นดิน ๔ เมตร

๗ โครงสร้างรองรับแผงเซลล์แสงอาทิตย์

- ๑) โครงสร้างรองรับชุดแผงเซลล์ฯ เป็นเหล็กรูปพรรณชุบกัลวาไนซ์ (ตามแบบกรมทรัพยากรน้ำ)
- ๒) วัสดุ อุปกรณ์ ที่ใช้ยึดแผงเซลล์ฯ กับโครงสร้างรองรับชุดแผงเซลล์ฯ จะต้องมีความแข็งแรงและขนาดที่เหมาะสม เป็นวัสดุที่ทำจากสแตนเลส หรือโลหะปลอดสนิม
- ๓) โครงสร้างรองรับชุดแผงเซลล์ฯ กำหนดให้ชุดแผงเซลล์แสงอาทิตย์วางทำมุมกับแนวระนาบ เป็นมุมเอียงประมาณ ๑๕ - ๒๐ องศา สอดรับกับแสงแดด
- ๔) การจัดทำรายละเอียดโครงสร้างเชิงวิศวกรรม กำหนดให้ชุดโครงสร้างรองรับแผงเซลล์แสงอาทิตย์มีความแข็งแรง สามารถทนต่อแรงลมที่มีความเร็วไม่ต่ำกว่า ๑๕ เมตรต่อวินาที

(ลงชื่อ).....ประธานกรรมการ

(ลงชื่อ).....กรรมการ

(ลงชื่อ).....กรรมการ

๘ กรองเกษตร

- หรือสแตนเลส
- ๑) กรองเกษตรขนาดเส้นผ่านศูนย์กลางไม่น้อยกว่า ๓ นิ้ว ใ้กรองเป็นแบบชนิดแผ่นดิสก์
 - ๒) สามารถทนแรงดันได้ไม่น้อยกว่า ๖ บาร์ และมีอัตราการกรองไม่น้อยกว่า ๒๐ ลบ.ม./ชั่วโมง
 - ๓) ขนาดความละเอียดการกรอง ไม่น้อยกว่า ๑๒๐ ไมครอน

๙ รั้วพร้อมประตูเหล็กตะแกรง

ให้มีโครงสร้างและขนาดเป็นไปตามแบบที่กรมทรัพยากรน้ำกำหนด

จรรยาการที่ ๓

รายการที่ ๔

คุณลักษณะเฉพาะของงานประสานท่อระบบส่งน้ำจากท่อถึงสูง (รูปทรงแฮมแปง) ไปยังแปลงเกษตร ตาม
แบบมาตรฐานของกรมทรัพยากรน้ำ

๑. คุณลักษณะเฉพาะท่อ พีวีซี

- ใช้ท่อพีวีซีแข็งแบบปลายเรียบชนิดต่อด้วยข้อต่อตรงพีวีซี มอก.เลขที่ ๑๗ - ๒๕๓๒ ขนาด
เส้นผ่านศูนย์กลาง ๑๐๐ มิลลิเมตร (๔ นิ้ว) ชั้นคุณภาพ ๘.๕ สีฟ้า มีความยาว ๔.๐๐ เมตร ต่อท่อน

๒. การวางท่อ

๑) ผู้รับจ้างต้องขุดดิน วางท่อ ตามแบบกรมทรัพยากรน้ำ พร้อมทั้งกลบฝังท่อและเกลี่ย
ปรับแต่งให้เรียบร้อย

๒) ขนาดและความยาวท่อจ่ายน้ำสามารถเปลี่ยนแปลงได้ตามลักษณะของพื้นที่จริง ทั้งนี้ผู้
รับจ้าง จะต้องทำการเขียน SHOP DRAWING แนวท่อจ่ายน้ำทั้งหมดเสนอคณะกรรมการตรวจรับพัสดุพิจารณา
เห็นชอบก่อนที่ดำเนินการก่อสร้าง

๓) ถ้าหากผู้รับจ้างดำเนินการก่อสร้าง แนวท่อจ่ายน้ำตามขนาดและความยาวตามรูปแบบ
ทั้งหมดแล้วยังมีแนวท่อที่ขาดหายไปตามขนาดและความยาวในรูปแบบ ให้ผู้รับจ้างจัดหาท่อตามขนาดและความ
ยาวที่ขาดหายไป มอบให้คณะกรรมการตรวจการจ้าง ก่อนส่งงานงวดสุดท้าย และส่งมอบให้กลุ่มผู้ใช้น้ำเพื่อไว้ใช้
ประโยชน์ต่อไป

จรรยาการที่ ๔

(ลงชื่อ)..........ประธานกรรมการ

(ลงชื่อ)..........กรรมการ

(ลงชื่อ)..........กรรมการ

รายการที่ ๕

๑. งานท่อ นอกรายการที่ ๔

๑.๑ คำจำกัดความ/ความหมาย

งานท่อหมายถึงงานท่อระบายน้ำที่รับแรงดันน้ำต่ำเช่นท่อคอนกรีตเสริมเหล็ก และงานท่อส่งน้ำที่รับแรงดันน้ำสูงเช่นท่อเหล็ก ท่อซีเมนต์ใยหิน ท่อ HDPE เป็นต้น

๑.๒ ข้อกำหนดและคุณสมบัติ

คุณสมบัติทั่วไป

๑) ท่อคอนกรีตเสริมเหล็ก

๑.๑) มีคุณสมบัติตามมาตรฐานผลิตภัณฑ์อุตสาหกรรมมอก. ๑๒๘-๒๕๔๙ ถ้ามิได้ระบุไว้เป็นอย่างอื่น ใช้ชั้น ๓ การต่อแบบเข้าลิ้น

๑.๒) ไม่มีรอยแตกร้าวรอยแตกเล็กและผิวหยาบ

๒) ท่อเหล็ก

๒.๑) มีคุณสมบัติตามมาตรฐานผลิตภัณฑ์อุตสาหกรรมมอก. ๔๒๗-๒๕๓๑ “ท่อเหล็กกล้าเชื่อมด้วยไฟฟ้าสำหรับส่งน้ำ” ชั้นคุณภาพไม่ต่ำกว่าชั้นทนแรงดันได้ไม่น้อยกว่า ๑.๐ เมกะปาสคาลชนิดปลายหน้างาน

๒.๒) การเคลือบผิวท่อให้ปฏิบัติดังนี้

๒.๒.๑) การเคลือบผิวภายในให้เคลือบด้วย Cement-mortar ตามมาตรฐานของ AWWA C-๒๐๕ หรือ Liquid Epoxy ตามมาตรฐานของ AWWA C-๒๑๐

๒.๒.๒) การเคลือบผิวภายนอกท่อบนดินให้เคลือบด้วย Coal-Tar Enamel ตามมาตรฐาน AWWA C-๒๐๓ หรือ Polyurethane (PU) ตามมาตรฐาน AWWA C-๒๒๒

๒.๒.๓) การเคลือบผิวภายนอกท่อใต้ดินให้เคลือบด้วย Coal-Tar Enamel ตามมาตรฐานของ AWWA C-๒๐๓ หรือ Polyurethane (PU) ตามมาตรฐาน AWWA C-๒๒๒

๒.๓) อุปกรณ์ข้อต่อท่อ

๒.๓.๑) ข้อต่อเหล็กท่อเทาชนิดปลายหน้างานมีคุณสมบัติตามมาตรฐานผลิตภัณฑ์ อุตสาหกรรมมอก. ๙๑๘-๒๕๓๕

๒.๓.๒) หน้างานเหล็กหล่อ มีคุณสมบัติตามมาตรฐานผลิตภัณฑ์อุตสาหกรรมมอก.๓๘๑-๒๕๔๓ และสลักเกลียวหมุดเกลียวและสลักหมุดมีคุณสมบัติตามมาตรฐานผลิตภัณฑ์อุตสาหกรรมมอก.๑๗๑-๒๕๓๐

๓) ท่อซีเมนต์ใยหิน

๓.๑) ท่อมีคุณสมบัติตามมาตรฐานผลิตภัณฑ์อุตสาหกรรมมอก.๘๑-๒๕๔๘ ถ้ามิได้ระบุไว้เป็นอย่างอื่นให้ใช้ชั้นคุณภาพ PP ๑๕ ทนแรงดันไม่น้อยกว่า ๑.๕ เมกะปาสคาล

๓.๒) ข้อต่อตรงมีคุณสมบัติตามมาตรฐานผลิตภัณฑ์อุตสาหกรรมมอก.๑๒๖-๒๕๔๘ ถ้ามิได้ระบุไว้เป็นอย่างอื่นให้ใช้ชั้นคุณภาพเดียวกับท่อ

๓.๓) แหวนยางกันซึมมีคุณสมบัติตามมาตรฐานผลิตภัณฑ์อุตสาหกรรมมอก.๒๓๗-๒๕๕๒

๓.๔) ข้อต่อเหล็กหล่อมีคุณสมบัติตามมาตรฐานผลิตภัณฑ์อุตสาหกรรมมอก.๙๑๘ -๒๕๓๕

๔) ท่อ HDPE (High Density Polyethylene)

๔.๑) ท่อต้องผลิตจาก วัสดุพอลิเอทิลีน ชนิดความหนาแน่นสูง ชั้นคุณภาพ PE๑๐๐ และจะต้องใช้เม็ดวัสดุใหม่มาทำการผลิตเท่านั้น ไม่ให้นำวัสดุใช้ซ้ำ (Reworked Material) มาใช้ร่วมในการผลิต

(ลงชื่อ).....ประธานกรรมการ

(ลงชื่อ).....กรรมการ

(ลงชื่อ).....กรรมการ

๔.๒) ท่อจะต้องมีคุณสมบัติสอดคล้องและเป็นไปตามข้อกำหนด มาตรฐานผลิตภัณฑ์อุตสาหกรรมเลขที่ มอก.๙๘๒-๒๕๕๖ และ/หรือ อนุกรมมาตรฐานสากลอื่น ๆ ที่เกี่ยวข้อง และได้มีการอ้างอิงไว้ใน มอก.๙๘๒-๒๕๕๖ เท่านั้น

๔.๓) วัสดุท่อต้องเป็นสีดำเคลือบสีน้ำเงินให้เป็นไปตามข้อกำหนด มอก.๙๘๒-๒๕๕๖ ประเภทท่อชนิดผนังหลายชั้น โดยวัสดุที่ใช้ในการเคลือบสีน้ำเงินจะต้องเป็นวัสดุประเภทเดียวกับวัสดุที่ใช้ทำท่อเป็นชั้นคุณภาพ PE ๑๐๐

๔.๔) อรรถประโยชน์หรือคุณสมบัติเพิ่มเติมของผลิตภัณฑ์ที่ทำให้แก่โครงการ ซึ่งเป็นไปตามกระบวนการการผลิตของผู้ผลิต คือ การเคลือบผนังท่อชั้นนอก ทั้งนี้ เพื่อประโยชน์ในการจำแนกแยกประเภท หรือ การควบคุมคุณภาพที่ชัดเจนเป็นสำคัญ กำหนดให้ท่อ พอลิเอทิลีน ที่ใช้ในโครงการจะต้องเคลือบสีน้ำเงินวัสดุชั้นคุณภาพ PE ๑๐๐ ตามข้อกำหนด มอก.๙๘๒-๒๕๕๖ โดยผู้เสนอราคาจะต้องยื่นเอกสารที่รับรอง มอก.๙๘๒-๒๕๕๖ ที่ได้รับการรับรองจากผู้ผลิต พร้อมแคตตาล็อกของท่อ HDPE ชนิดผนังหลายชั้น จากผู้ผลิต

๔.๕) การแสดงเครื่องหมายและฉลาก ของท่อจะต้องแสดงรายละเอียดไม่น้อยกว่าที่กำหนดไว้ใน มาตรฐาน มอก. ๙๘๒-๒๕๕๖

๔.๖) อุปกรณ์ข้อต่อท่อ ที่ใช้จะต้องผลิตจากวัสดุชนิดเดียวกัน ชั้นคุณภาพเดียวกัน และผลิตจากผู้ผลิตเดียวกับผลิตภัณฑ์ท่อ

๔.๗) ผลิตภัณฑ์จะต้อง ผลิตจากโรงงาน ที่ได้รับการรับรองระบบบริหารคุณภาพ มาตรฐาน ISO ๙๐๐๑:๒๐๐๘ หรือใหม่กว่า

๕) ท่อ PVC (Polyvinyl Chloride Pipe)

๕.๑) มีคุณสมบัติตามมาตรฐานผลิตภัณฑ์อุตสาหกรรม มอก.๑๗-๒๕๓๒ ถ้ามิได้ระบุไว้เป็นอย่างอื่น ให้ใช้ชั้นคุณภาพ ๑๓.๕ ทนแรงดันได้ไม่น้อยกว่า ๑.๓๕ เมกะปาสคาล ชนิดปลายธรรมดา

๕.๒) ข้อต่อ PVC มีคุณสมบัติตามมาตรฐานผลิตภัณฑ์อุตสาหกรรม มอก. ๑๑๓๑-๒๕๓๕ ชนิดต่อด้วยน้ำยา ชั้นคุณภาพเดียวกับท่อ

๕.๓) น้ำยาประสานท่อ PVC มีคุณสมบัติตามมาตรฐานผลิตภัณฑ์อุตสาหกรรม มอก.๑๐๓๒-๒๕๓๔

๖) ท่อเหล็กอบสังกะสี

๖.๑) มีคุณสมบัติตามมาตรฐานผลิตภัณฑ์อุตสาหกรรม มอก.๒๗๗-๒๕๓๒ ถ้ามิได้ระบุเป็นอย่างอื่นให้ใช้ประเภทที่ ๒ (สีน้ำเงิน) ขนาดและมิติของท่อให้เป็นไปตามมาตรฐานผลิตภัณฑ์ อุตสาหกรรม มอก.๒๗๖-๒๕๓๒ ประเภท ๒

๑.๓ การวางท่อ

๑) ก่อนทำการวางท่อจะต้องปรับพื้นรองดินให้แน่นและมีผิวหน้าเรียบตลอดความยาวท่อถ้าพื้นรองดินไม่ดี ต้องขุดออกให้หมดลึกอย่างน้อย ๐.๓๐ เมตร แล้วนำวัสดุอื่นที่คุณภาพดีมาใส่แทน

๒) วางท่อในแนวที่กำหนดด้วยความลาดที่สม่ำเสมอโดยหลีกเลี่ยงการยกท่อขึ้นหรือกดท่อลงกะทันหัน และต้องให้ระดับท่อและความลึกของดินถมหลังท่อไม่น้อยกว่าที่กำหนดไว้ในแบบ

๓) การยกท่อลงรองดินจะต้องใช้ปั้นจั่นรอกเชือกสลิงหรือเครื่องมืออื่นที่เหมาะสมห้ามทิ้งท่อลงในร่องดิน และต้องระมัดระวังมิให้ผิวท่อที่ได้รับการเคลือบเสียหายจากการเสียดสี

๔) จะต้องไม่ปล่อยให้น้ำขังอยู่ในร่องรองซึ่งจะทำให้ดินข้างๆ ร่วงพังหรือยุบตัวและไม่สะดวกในการวางท่อ จะต้องกำจัดน้ำออกให้แห้งก่อนทำการวางท่อ

๕) ท่อคอนกรีตเสริมเหล็ก

(ลงชื่อ).....ประธานกรรมการ

(ลงชื่อ).....กรรมการ

(ลงชื่อ).....กรรมการ

๕) ท่อคอนกรีตเสริมเหล็ก

๕.๑) ทิศทางการวางจะต้องวางจากต่ำไปหาสูงโดยที่ลื่นและปลายลื่นและร่องของท่อขึ้นไปทางตามน้ำไหล

๕.๒) การต่อท่อแบบเข้าลิ้นจะต้องตักแต่งให้เข้าร่องได้สนิทและมีช่องว่างที่สม่ำเสมอจนตลอดแล้วยาแนวด้วยปูนฉาบทั้งภายในและภายนอก

๖) ท่อเหล็ก

๖.๑) การต่อท่อให้ข้อต่อท่อแบบหน้างานและการต่อท่อกับท่อชนิดอื่นให้เป็นไปตามแบบ

๖.๒) ในกรณีที่ทำเป็นตักต่อในสนามจะต้องกระทำโดยใช้เครื่องมือที่ทำให้รอยต่อเรียบเป็นเส้นตรง และได้ฉากกับแกนท่อและเชื่อมต่อท่อเป็นแบบต่อชน (Welded Butt Joint) ดังนี้

๖.๒.๑) ก่อนนำท่อเหล็กมาเชื่อมต่อต้องลบปลายให้เป็นมุมประมาณ ๓๕-๔๐ องศาโดยการกลึงก่อนการลบปลาย

๖.๒.๒) ก่อนการเชื่อมจะต้องทำความสะอาดส่วนปลายที่จะนำมาเชื่อมโดยตั้งปลายท่อให้เป็นแนวตรง เว้นช่องว่างระหว่างท่อที่จะนำมาเชื่อมเพื่อป้องกันการบิดระหว่งการนำมาเชื่อม

๖.๒.๓) การเชื่อมด้วยไฟฟ้าต้องเป็นไปอย่างสม่ำเสมอโลหะที่นำมาเชื่อมละลายเข้าหากันอย่างทั่วถึงโดยท่อที่มีขนาดเส้นผ่าศูนย์กลางตั้งแต่ ๐.๖๐ เมตรขึ้นไปให้เชื่อมเต็มตลอดแนวทั้งภายในและภายนอก

๗) ท่อ HDPE การเชื่อมต่อโดยวิธีต่อชน (Butt Welding) โดยการนำปลายท่อทั้งสองให้ความร้อนจนถึงจุดหลอมเหลวแล้วนำมาเชื่อมต่อเข้าด้วยกันด้วยแรงดันการให้ความร้อนและแรงดันแก่ท่อจะต้องปรับให้เข้ากับขนาดและความหนาของท่อโดยให้ปฏิบัติตามคู่มือของเครื่องเชื่อม

๑.๔ การขุดและถมกลบแนวท่อ

๑) ต้องขุดร่องดินวางท่อให้ลึกไม่น้อยกว่าที่กำหนดโดยเฉพาะจุดที่ตั้งข้อต่อท่อจะต้องปรับความลึกของร่องดินให้มากขึ้นกว่าปกติเพื่อป้องกันมิให้ข้อต่อท่อเป็นจุดค้ำ (Support) ของท่อ

๒) การขุดร่องดินถ้ามีการขุดผ่านถนนหรือผ่านหมู่บ้านซึ่งมีการใช้รถเข้าออกจะต้องทำสะพานชั่วคราวหรือใช้แผ่นเหล็กขนาดหนาพอที่รถยนต์แล่นผ่านโดยไม่เป็นอันตราย

๓) หากปรากฏว่าชั้นดินที่ขุดได้ความลึกตามที่กำหนดแล้วเป็นชั้นดินอ่อนไม่สามารถรับน้ำหนักได้ดีให้ทำการรื้อชั้นดินนั้นออกอย่างน้อยลึก ๐.๓๐ เมตรแล้วนำดินที่มีคุณภาพดีมาถมอัดแน่นแทนหรือใช้วิธีอื่นที่เหมาะสม

๔) เมื่อได้ทดลองความดันน้ำแล้วและไม่ปรากฏรอยรั่วซึมและท่อไม่แตกหรือชำรุดให้ทำการกลบดินให้เรียบร้อยโดยอัดหรือกระทุ้งดินให้แน่นและระมัดระวังมิให้เกิดอันตรายแก่ตัวท่อ

๕) การขุดดินสำหรับวางท่อบางช่วงจะต้องจัดหาอุปกรณ์และเครื่องใช้ในการกรุกดินพังเพื่อป้องกันการเสียหายต่อพื้นผิวถนนและสิ่งปลูกสร้างต่างๆที่อยู่ใกล้เคียงบริเวณก่อสร้าง

๖) ในการกลบดินจะต้องบดอัดหรือกระทุ้งให้แน่นและระมัดระวังมิให้เกิดอันตรายกับท่อที่วางไว้วิธีการบดอัดให้ใช้ตามคำแนะนำในงานดินถม

๑.๕ การตรวจสอบคุณสมบัติ

๑) การทำเครื่องหมายท่อทุกท่อนและอุปกรณ์ทุกชิ้นจะต้องแสดงคุณลักษณะของท่อเช่นชั้นคุณภาพขนาดและความยาวท่อปีที่ผลิตเครื่องหมายการค้า เป็นต้น

๒) หนังสือรับรองผลิตภัณฑ์ท่อทุกชนิดและอุปกรณ์ท่อต้องแสดงเอกสารดังนี้.-

๒.๑) แคตตาล็อกของท่อจากบริษัทผู้ผลิต

๒.๒) สำเนาหนังสือรับรองมาตรฐานการผลิตและหรือผลการทดสอบคุณสมบัติจากหน่วยงานที่

เชื่อถือได้

(ลงชื่อ).....ประธานกรรมการ

(ลงชื่อ).....กรรมการ

(ลงชื่อ).....กรรมการ

จรรยาบรรณที่ ๕

๔. การดำเนินงาน

๑) ผู้รับจ้างจะต้องก่อสร้างระบบกระจายน้ำด้วยพลังงานแสงอาทิตย์ ขนาด ๕.๕ กิโลวัตต์ และจะต้องเป็นผู้จัดหาวัสดุก่อสร้าง ครุภัณฑ์พร้อมอุปกรณ์เครื่องใช้ ตลอดจนแรงงานมาดำเนินการให้แล้วเสร็จ สำหรับค่าใช้จ่ายต่างๆ ที่เกิดขึ้นระหว่างดำเนินการ เช่น ค่าน้ำและค่าไฟฟ้า และอื่นๆ ให้ผู้รับจ้างทำข้อตกลงกับผู้มีอำนาจตัดสินใจของสถานที่ที่จะดำเนินการนั้นๆ ในการออกค่าใช้จ่ายที่เกิดขึ้นตามแต่ละตกลงกัน

๒) การเดินท่อส่งน้ำจากแหล่งน้ำไปยังหอถังสูง (รูปทรงแชมเปญ) ผู้รับจ้างต้องวางท่อตามแนวที่กำหนดไว้ในแผนผังของพื้นที่โครงการตามที่ผู้ควบคุมงานของกรมทรัพยากรน้ำกำหนด

- ท่อเหล็กออบสังกะสี มอก.เลขที่ ๒๗๗ - ๒๕๓๒ ประเภท ๒ สีนํ้าเงิน ขนาดเส้นผ่านศูนย์กลาง ๘๐ มิลลิเมตร (๓ นิ้ว) ความยาวรวมไม่น้อยกว่า ๒๔ เมตร และขนาดเส้นผ่านศูนย์กลาง ๑๐๐ มิลลิเมตร (๔ นิ้ว) ความยาวรวมไม่น้อยกว่า ๒๔ เมตร เชื่อมต่อโดยใช้ข้อต่อตรงท่อเหล็กออบสังกะสีขนาดและชนิดเดียวกันกับท่อ

- ท่อพีวีซีแข็งแบบปลายเรียบชนิดต่อด้วยข้อต่อตรงพีวีซี ขนาดเส้นผ่านศูนย์กลาง ๘๐ มิลลิเมตร (๓ นิ้ว) ชั้นคุณภาพ ๑๓.๕ สีฟ้า ผลิตตาม มอก.เลขที่ ๑๗ - ๒๕๓๒ ความยาวรวมไม่น้อยกว่า ๔๔ เมตร เชื่อมต่อโดยใช้ข้อต่อตรงท่อพีวีซีขนาดและชนิดเดียวกันกับท่อ และประสานท่อใช้นํ้ายาเชื่อมต่อท่อพีวีซี

๓) ก่อนที่จะทำการติดตั้งหอถังสูง (รูปทรงแชมเปญ) ผู้รับจ้างต้องดำเนินการตามข้อกำหนด ให้ผู้ควบคุมงานและคณะกรรมการตรวจรับพัสดุของกรมทรัพยากรน้ำตรวจสอบ หรือทดสอบคุณสมบัติและรับรองความถูกต้องของอุปกรณ์ดังกล่าวเป็นลายลักษณ์อักษรและให้แนบมาพร้อมการ ส่งมอบงานด้วย

๔) กำหนดให้ผู้รับจ้าง ก่อสร้างฐานรากของสิ่งก่อสร้างเป็นแบบตอกเสาเข็ม หรือไม่ตอกเสาเข็มตามผลการทดสอบดิน โดยผู้รับจ้างต้องเสนอราคาสิ่งก่อสร้างเป็นแบบตอกเสาเข็ม และให้ดำเนินการทดสอบความสามารถในการรับน้ำหนักบรรทุกทุกของดินบริเวณที่จะก่อสร้างหอถังสูง (รูปทรงแชมเปญ) โดยวิธี Standard Penetration Test โดยการเจาะสำรวจถึงชั้นดินแข็งหรือชั้นดินทรายจำนวนไม่น้อยกว่า ๑ จุด ณ ตำแหน่งที่จะก่อสร้างหอถังสูง (รูปทรงแชมเปญ) ซึ่งรายละเอียดเครื่องมือ และอุปกรณ์ต่างๆ ต้องได้มาตรฐานทางวิศวกรรม และได้รับการตรวจสอบเห็นชอบจากคณะกรรมการตรวจรับพัสดุก่อน จึงจะเริ่มทำการทดสอบได้ โดยในการวินิจฉัยและรับรองผลต้องมีวิศวกรที่ได้รับใบอนุญาตให้เป็นผู้ประกอบวิชาชีพวิศวกรรมควบคุม สาขาวิศวกรรมโยธา ประเภทสามัญวิศวกร จากสภาวิศวกรตามพระราชบัญญัติวิศวกร พ.ศ. ๒๕๔๒ เป็นผู้รับรองผลการทดสอบดินและสรุปผลการรับน้ำหนักได้โดยปลอดภัยของดิน ณ ระดับความลึกของฐานรากสิ่งก่อสร้าง

(หอถังสูง รูปทรงแชมเปญ) รวมทั้งกำหนดว่าดินชนิดนี้สมควรใช้ฐานรากชนิดใด ต้องตอกเสาเข็มหรือไม่ เสาเข็มที่จะใช้มีขนาดและความยาวเท่าไร จากนั้นส่งผลการวินิจฉัยและรับรองผลให้ผู้จ้างพิจารณาให้ความเห็นชอบก่อนลงมือก่อสร้าง โดยผู้รับจ้างต้องเป็นผู้รับผิดชอบค่าใช้จ่ายต่างๆ ที่เกิดขึ้นทั้งหมด หากผลการทดสอบปรากฏว่า

ก. ดินสามารถรับน้ำหนักบรรทุกปลอดภัยได้ ไม่น้อยกว่า ที่ระบุไว้ในแบบแปลน ผู้รับจ้าง ไม่ต้องตอกเสาเข็ม และต้องคืนเงินค่าเสาเข็ม/ ค่าตอกเสาเข็มให้แก่ผู้ว่าจ้างตามประมาณราคา

๕) พื้นที่โครงการที่จะก่อสร้างระบบกระจายน้ำด้วยพลังงานแสงอาทิตย์ ขนาด ๕.๕ กิโลวัตต์ กรมทรัพยากรน้ำขอสงวนสิทธิ์ที่จะเปลี่ยนแปลงสถานที่ที่จะดำเนินการ จากสถานที่เดิมที่กำหนดไว้ได้ตามความเหมาะสม

๖) งานที่ส่งมอบได้แต่ละแห่ง จะต้องติดตั้งสมบูรณ์ทุกรายการ และต้องต่อเป็นระบบพร้อมทั้งสามารถสูบน้ำขึ้นเก็บในหอถังสูง (รูปทรงแชมเปญ) ได้เต็มหอถัง

(ลงชื่อ)..........ประธานกรรมการ

(ลงชื่อ)..........กรรมการ

(ลงชื่อ)..........กรรมการ

๗) ผู้รับจ้างจะต้องจัดทำคู่มือการใช้งานและการแก้ไขปัญหาเบื้องต้น ประกอบด้วยแผนภาพแสดงการทำงานของระบบกระจายน้ำด้วยพลังงานแสงอาทิตย์ ขนาด ๕.๕ กิโลวัตต์ คุณลักษณะ หน้าที่ การทำงานอายุการใช้งาน ของแต่ละส่วน ขั้นตอนการทำงานทั้งระบบและวิธีการดูแลบำรุงรักษา จำนวน ๕ เล่มต่อแห่ง นอกจากนี้ต้องมีการฝึกอบรมให้ผู้ดูแลระบบได้มีความรู้ความเข้าใจในการใช้งานและการบำรุงรักษาเป็นอย่างดี

๘) ในกรณีที่ไม่สามารถก่อสร้างระบบกระจายน้ำด้วยพลังงานแสงอาทิตย์ ขนาด ๕.๕ กิโลวัตต์ ได้ตามสถานที่ที่กำหนดได้ ต้องแจ้งให้ผู้ควบคุมงานของกรมทรัพยากรน้ำทราบทันที

๙) ฐานเสาของโครงสร้างรับชุดแผงเซลล์แสงอาทิตย์ ต้องต่อหลักดิน (Grounding system) โดยใช้สายไฟชนิดทองแดงหุ้มฉนวน ขนาดไม่น้อยกว่า ๑๐ ตร.มม. ต่อจาก Ground rod ชนิดแท่งโลหะเคลือบทองแดงหรือแท่งโลหะหุ้มทองแดง ขนาดเส้นผ่าศูนย์กลาง ๕/๘ นิ้ว ความยาวไม่น้อยกว่า ๑.๘ เมตร ไปยังฐานเสาการยึดสายไฟกับ Ground rod และฐานเสาต้องมั่นคง แข็งแรง

๑๐) ผู้รับจ้างต้องติดตั้งกล่องโลหะชนิดใช้งานภายนอกอาคาร สำหรับติดตั้งอุปกรณ์ควบคุมการทำงานชุดเครื่องสูบน้ำ และอุปกรณ์ควบคุมการตัดต่อวงจรไฟฟ้า โดยตำแหน่งติดตั้งกล่องดังกล่าวต้องมั่นคง แข็งแรง ง่ายต่อการดูแล และบำรุงรักษา

๑๑) สายไฟฟ้าที่ใช้ติดตั้งระบบกระจายน้ำด้วยพลังงานแสงอาทิตย์ต้องเป็นผลิตภัณฑ์ที่ได้รับการรับรองมาตรฐาน มอก. ๑๑-๒๕๓๑ หรือ มอก. เลขที่ ๑๑-๒๕๕๓ หรือตามมาตรฐานเกี่ยวข้อง เช่น IEC ๖๐๕๐๒-๑, UL ๔๗๐๓ เป็นต้น

๑๒) ท่อร้อยสายไฟฟ้าให้เป็นชนิดพีอีความหนาแน่นสูง (High Density Polyethylene Pie, HDPE) ชั้นคุณภาพ PN ๘ หรือดีกว่าเป็นผลิตภัณฑ์ที่ได้รับการรับรองมาตรฐาน มอก.เลขที่ ๙๘๒ โดยขนาดท่อและจำนวนสายไฟฟ้าที่ร้อยท่อเป็นไปตามหลักวิชาการ

๑๓) การเดินสายไฟระหว่างแผงเซลล์แสงอาทิตย์แต่ละแผง ให้ใช้สายไฟฟ้าที่ติดตั้งมาพร้อมกับ Terminal box ของแผงเซลล์แสงอาทิตย์ ต่อวงจรให้ถูกต้อง แข็งแรง หรือใช้สายไฟฟ้าที่ร้อยท่อเป็นไปตามหลักวิชาการหรือสายชนิด ๐.๖/๑.๐ KV CV หรือดีกว่า ขนาดสายไม่น้อยกว่า ๒.๕ ตร.มม. หรือขนาดสายตามคู่มือของผู้ผลิตแผงเซลล์ฯ (ถ้ามี) และการต่อสายไฟฟ้าให้ใช้ PV connector หรือแบบข้อที่ดีกว่า

๑๔) สายไฟฟ้าของชุดแผงเซลล์แสงอาทิตย์แต่ละสาขา (PV String) ให้ใช้สายไฟฟ้านชนิด Photovoltaic wire หรือสายชนิด ๐.๖/๑.๐ KV CV หรือดีกว่า ขนาดสายไม่น้อยกว่า ๔ ตร.มม. และต้องแสดงสัญลักษณ์ขั้วของแผงเซลล์ฯ ก่อนต่อเข้ากับขั้วต่อสายของชุดพีวีสไฟฟ้ากระแสตรง โดยอ้างอิงรูปแบบ การติดตั้งให้เป็นไปตามมาตรฐาน มอก.เลขที่ ๒๕๗๒ กำหนดให้ชุดพีวีสไฟฟ้ากระแสตรงติดตั้งภายในกล่อง อย่างถูกต้อง ปลอดภัยและยึดเข้ากับเสาโครงสร้างรองรับแผงเซลล์แสงอาทิตย์

๑๕) ให้ติดตั้งระบบไฟฟ้าส่องสว่างพลังงานแสงอาทิตย์ จำนวน ๑ ชุด โดยมีรายละเอียดดังนี้

- แผงเซลล์แสงอาทิตย์ขนาดไม่น้อยกว่า ๔๕ วัตต์
- แบตเตอรี่ ชนิดลิเทียมไอออน ขนาดไม่น้อยกว่า ๒๐ Ah
- อุปกรณ์ควบคุมการชาร์จประจุและเปิด-ปิด โคมไฟอัตโนมัติ
- โคมไฟส่องสว่างชนิด LED ขนาดไม่น้อยกว่า ๓๐ วัตต์
- เสาไฟขนาดไม่น้อยกว่า ๒ นิ้ว สูงจากพื้นดิน ๔ เมตร

๑๖) ผู้รับจ้างจะต้องทดสอบการทำงานของระบบกระจายน้ำด้วยพลังงานแสงอาทิตย์ ให้เป็นไปตามเงื่อนไข โดยผู้รับจ้างเป็นผู้เสนอรายละเอียดวิธีการทดสอบระบบฯ ให้ผู้ว่าจ้างพิจารณาความเห็นชอบทั้งนี้หากปริมาณน้ำที่สูบน้ำได้ไม่เป็นไปตามข้อกำหนดดังกล่าว ผู้รับจ้างจะต้องแก้ไขให้ระบบฯ สามารถสูบน้ำได้ตาม

(ลงชื่อ).....ประธานกรรมการ

(ลงชื่อ).....กรรมการ

(ลงชื่อ).....กรรมการ

ข้อกำหนด โดยไม่สามารถเรียกร้องค่าใช้จ่ายเพิ่มเติมใดๆ และไม่สามารถอ้างระยะเวลาที่เสียไปจากการแก้ไขระบบฯ ให้เป็นไปตามข้อกำหนด มาขอขยายอายุสัญญาได้

๑๗) อุปกรณ์ของระบบกระจายน้ำด้วยพลังงานแสงอาทิตย์ ทุกรายการที่มีโครงสร้างเป็นโลหะ และอุปกรณ์ที่ระบุให้มีการต่อสายดิน จะต้องต่อวงจรสายดินให้ครบถ้วน โดยให้ดำเนินการตามหลักวิชาการและอ้างอิงตามมาตรฐานการติดตั้งทางไฟฟ้าสำหรับประเทศไทย พ.ศ.๒๕๔๕ (ฉบับแก้ไขปรับปรุงพ.ศ.๒๕๕๑) ของวิศวกรรมสถานแห่งประเทศไทย

๕. ค่าจ้างและการจ่ายเงิน

๑. กรณีการวัดปริมาณงาน และการจ่ายเงิน ให้วัดปริมาณงานเป็นหน่วยตามที่ระบุ แสดงในใบแจ้งปริมาณและราคาตามที่กำหนดในแบบ และการจ่ายเงิน กรมทรัพย์การนี้จะจ่ายค่าจ้างต่อหน่วยของงานแต่ละรายการที่ได้ทำสำเร็จจริงตามราคาต่อหน่วยที่กำหนดไว้ในใบแจ้งปริมาณงานและราคานี้เป็นจำนวนโดยประมาณเท่านั้น จำนวนปริมาณงานที่แท้จริงอาจจะมากหรือน้อยกว่านี้ก็ได้ ซึ่งผู้ว่าจ้างจะจ่ายเงินค่าจ้างให้แก่ผู้รับจ้างตามราคาต่อหน่วยของงานแต่ละรายการที่ได้ทำเสร็จจริง คู่สัญญาทั้งสองฝ่ายต่างตกลงที่จะไม่เปลี่ยนแปลงราคาต่อหน่วยหรือเรียกกร้องค่าสินไหมทดแทนอันเกิดจากการที่จำนวนปริมาณงานในแต่ละรายการได้แตกต่างไปจากที่กำหนดไว้ในสัญญา

๒. การจ่ายเงินในกรณีงานที่มีวัสดุก่อสร้างหรือครุภัณฑ์ที่มีมูลค่าสูง “พัสดุมูลค่าสูง” เช่น เครื่องสูบน้ำ ชุดควบคุมการทำงานของเครื่องสูบน้ำ ชุดรองรับระบบความปลอดภัยการทำงานของไฟฟ้า หรือชุดตู้ควบคุมแผงเซลล์แสงอาทิตย์ หอดังสูง(ถังแชมเปญ) ถังเก็บน้ำสำเร็จรูป ท่อเหล็ก ท่อHDPE ประตุน้ำ บานประตู แพลสูบน้ำ หรือเรือเหล็ก ทุ่นลอยน้ำ ดังนี้

๒.๑) จะจ่ายให้ตามราคาต่อหน่วยที่ตกลงในสัญญาโดยจะจ่ายให้ ๖๐% ของราคา หลังจากผู้รับจ้างดำเนินการนำพัสดุเข้ามาในบริเวณก่อสร้าง และได้รับการอนุมัติจากคณะกรรมการตรวจรับพัสดุในงานจ้างก่อสร้าง

๒.๒) จะจ่ายให้ตามราคาต่อหน่วยที่ตกลงในสัญญาโดยจะจ่ายให้ ๓๐% ของราคา หลังจากผู้รับจ้างดำเนินการติดตั้งเรียบร้อยแล้ว และได้รับการอนุมัติจากคณะกรรมการตรวจรับพัสดุในงานจ้างก่อสร้าง

๒.๓) จะจ่ายให้ตามราคาต่อหน่วยที่ตกลงกันในสัญญาโดยจะจ่ายให้ ๑๐% ของราคา หลังจากผู้รับจ้างดำเนินการทดสอบให้สามารถใช้งานได้ตามวัตถุประสงค์ และได้รับการอนุมัติจากคณะกรรมการตรวจรับพัสดุในงานจ้างก่อสร้าง

(ลงชื่อ).....ประธานกรรมการ

(ลงชื่อ).....กรรมการ

(ลงชื่อ).....กรรมการ

หมายเหตุ :

๑. เอกสารที่ผู้เสนอราคาต้องแนบในวันยื่นเสนอราคาเพื่อให้คณะกรรมการพิจารณาผลตรวจสอบ ต้องจัดส่งให้ถูกต้องครบถ้วนตามข้อกำหนดเอกสารแนบท้ายฯ (เฉพาะรายการตามที่ปรากฏในแบบรูปรายการและ/หรือราคากลาง)

๒. การใช้วัสดุที่ผลิตภายในประเทศ และการใช้เหล็กที่ผลิตภายในประเทศ

ตามหนังสือกรมบัญชีกลาง ที่ กค (กวจ) ๐๔๐๕.๒/ว ๗๘ ลงวันที่ ๓๑ มกราคม ๒๕๖๕

๑. ผู้รับจ้างต้องใช้วัสดุประเภทวัสดุหรือครุภัณฑ์ที่จะใช้ในการก่อสร้างที่ได้รับการรับรองและออกเครื่องหมายสินค้าที่ผลิตภายในประเทศไทยของสภาอุตสาหกรรม เป็นวัสดุที่ผลิตภายในประเทศ ไม่น้อยกว่าร้อยละ ๖๐ ของมูลค่าวัสดุที่จะใช้ในงานก่อสร้างทั้งหมดตามสัญญา และจัดส่งแผนการใช้วัสดุทั้งหมดให้คณะกรรมการตรวจรับวัสดุภายใน ๖๐ วัน นับถัดจากวันที่ได้ลงนามสัญญา (ภาคผนวก ๑)

๒. ผู้รับจ้างต้องใช้เหล็กในการก่อสร้างที่ได้รับการรับรองและออกเครื่องหมายสินค้าที่ผลิตภายในประเทศไทยของสภาอุตสาหกรรม ที่ผลิตภายในประเทศ ไม่น้อยกว่าร้อยละ ๙๐ ของปริมาณเหล็กที่ต้องใช้ในงานก่อสร้างทั้งหมดตามสัญญาและจัดส่งแผนการใช้เหล็กทั้งหมดให้คณะกรรมการตรวจรับวัสดุภายใน ๖๐ วัน นับถัดจากวันที่ได้ลงนามสัญญา (ภาคผนวก ๒)

๓. ผู้รับจ้างต้องจัดทำรายงานผลการใช้วัสดุที่ผลิตในประเทศประเภทวัสดุหรือครุภัณฑ์ที่ใช้ในการก่อสร้าง (ภาคผนวก ๓) ให้คณะกรรมการตรวจรับวัสดุตรวจสอบผ่านผู้ควบคุมงาน เสนอหัวหน้าหน่วยงานทราบ พร้อมเอกสารการส่งงานงวดสุดท้าย

(ลงชื่อ).....ประธานกรรมการ

(ลงชื่อ).....กรรมการ

(ลงชื่อ).....กรรมการ

ตารางการจัดทำแผนการใช้วัสดุที่ผลิตภายในประเทศ

โครงการ.....

รายการวัสดุหรือครุภัณฑ์ที่ใช้ในโครงการ
แผนการใช้วัสดุที่ผลิตภายในประเทศ

ลำดับ	รายการ	หน่วย	ปริมาณ	ราคาต่อหน่วย (บาท)	เป็นเงิน (รวม)	วัสดุใน ประเทศ	วัสดุ ต่างประเทศ
๑	ปูนซีเมนต์ปอร์ต แลนด์	ตัน					
๒	คอนกรีตผสมเสร็จ	ลบม.					
๓	ท่อ คสล. ๓	ม.					
๔	ท่อ HDPE	ม.					
๕	ท่อ PVC	ม.					
๖	อื่นๆ						
รวม					xxx	xxx	xxx
อัตรา (ร้อยละ)					๑๐๐	๗๐	๓๐

ลงชื่อ.....(คู่สัญญาฝ่ายผู้รับจ้าง)
()

(ลงชื่อ).....ประธานกรรมการ

(ลงชื่อ).....กรรมการ

(ลงชื่อ).....กรรมการ

ตารางการจัดทำแผนการใช้เหล็กที่ผลิตภายในประเทศ

โครงการ.....

รายการวัสดุหรือครุภัณฑ์ที่ใช้ในโครงการ
แผนการใช้เหล็กที่ผลิตภายในประเทศ
ปริมาณเหล็กทั้งโครงการ xxx (ตัน)

ลำดับ	รายการ	หน่วย	ปริมาณ	ราคาต่อหน่วย (บาท)	เป็นเงิน (รวม)	ผลิตใน ประเทศ	ผลิต ต่างประเทศ
๑	เหล็กรูปพรรณ	ตัน					
๒	เหล็กข้ออ้อย	ตัน					
๓	เหล็กเส้นกลม	ตัน					
๔							
๕							
๖							
๗							
รวม					xxx	xxx	xxx
อัตรา (ร้อยละ)					๑๐๐	๙๐	๑๐

ลงชื่อ.....(คู่สัญญาฝ่ายผู้รับจ้าง)
()

(ลงชื่อ).....ประธานกรรมการ

(ลงชื่อ).....กรรมการ

(ลงชื่อ).....กรรมการ

ตารางรายงานผลการใช้วัสดุที่ผลิตภายในประเทศ
 รายการวัสดุทั้งโครงการ
 รายการวัสดุทั้งโครงการ xxx รายการ
 มูลค่าวัสดุทั้งโครงการ xxx บาท
 มูลค่าโครงการใช้วัสดุที่ผลิตภายในประเทศ

รายการ	หน่วย (บาท)	จำนวนเงิน	อัตรา (ร้อยละ)
มูลค่าวัสดุที่ผลิตภายในประเทศ			
มูลค่าวัสดุที่ผลิตจากต่างประเทศ			

ปริมาณการใช้เหล็กทั้งโครงการ

ปริมาณการใช้เหล็กทั้งโครงการ xxx ตัน มูลค่าเหล็กทั้งโครงการ xxx บาท

รายการ	หน่วย	จำนวน	อัตรา (ร้อยละ)
ปริมาณการใช้เหล็ก	ตัน		

สรุป

- เป็นไปตามกฎกระทรวงกำหนดวัสดุและวิธีการจัดซื้อจัดจ้างพัสดุที่รัฐต้องการส่งเสริมหรือสนับสนุน (ฉบับที่ ๒) พ.ศ. ๒๕๖๓
 ข. ร้อยละ ๖๐ วัสดุทั่วไป (มูลค่า)
 ค. ร้อยละ ๙๐ เหล็ก (ปริมาณ)

- ไม่เป็นไปตามกฎกระทรวงกำหนดวัสดุและวิธีการจัดซื้อจัดจ้างพัสดุที่รัฐต้องการส่งเสริมหรือสนับสนุน (ฉบับที่ ๒) พ.ศ. ๒๕๖๓
 เหตุผล/ความจำเป็นที่หน่วยงานของรัฐไม่สามารถดำเนินการได้

.....

ลงชื่อ.....(ประธานคณะกรรมการตรวจรับพัสดุ)

()

(ลงชื่อ).....ประธานกรรมการ

(ลงชื่อ).....กรรมการ

(ลงชื่อ).....กรรมการ

ภาคผนวก ก.

ตารางสรุปคุณลักษณะวัสดุอุปกรณ์ตามข้อกำหนดขอบเขต (TOR) ของโครงการ

ลำดับ ที่	รายการ	ผู้เสนอราคา		เอกสารอ้างอิง			หมายเหตุ
		มาตรฐาน โรงงาน/ ผลิตภัณฑ์	ยี่ห้อ/ รุ่น	มี	ไม่มี	หน้า	
๑. แผงเซลล์แสงอาทิตย์							
๑.๑	ชนิด Crystalline silicon หรือ ดีกว่า						
๑.๒	พิกัดกำลังไฟฟ้า Output ไม่น้อยกว่า ๔๐๐ Wp (ต่อแผง) ที่ STC						
๑.๓	ได้รับมาตรฐาน มอก. ๖๑๒๑๕ เล่ม (๑)-๒๕๖๑ และ มอก. ๒๕๘๐ เล่ม ๒ - ๒๕๖๒ โดยมีเอกสารการได้รับรอง						
๑.๔	เป็นผลิตภัณฑ์ที่ผลิตในประเทศไทย ที่ได้รับรอง MIT (Made in Thailand) จากสภาอุตสาหกรรมแห่งประเทศไทย และผลิตจากผู้ผลิตที่ได้รับการขึ้นทะเบียน SMEs จากสำนักงานส่งเสริมวิสาหกิจขนาดกลางและขนาดย่อม (สสว.)						
๑.๕	ด้านหน้าของแผงเซลล์แสงอาทิตย์ (Solar Cell) ต้องปิดทับด้วยกระจกเทมเปอร์ชนิด AR coating pattern tempered glass เป็นส่วนทับหน้าที่ใช้ทำแผงเซลล์แสงอาทิตย์เป็นมาตรฐานผลิตภัณฑ์อุตสาหกรรมแบบบังคับต้องได้รับการรับรองมาตรฐานมอก.๙๖๕-๒๕๖๐ โดยต้องแนบเอกสารมาตรฐานจาก สมอ.ตามแบบ มอ.๖						
๑.๖	มีเอกสารแสดงขอบเขตการรับประกันแผงเซลล์แสงอาทิตย์						
๑.๗	แผงเซลล์แสงอาทิตย์ที่เสนอราคาจะต้องได้รับรองคุณภาพแผงเซลล์แสงอาทิตย์ไม่น้อยกว่า ๑๐ ปี (Product Warranty) และรับประกันการผลิตไฟฟ้าไม่น้อยกว่า ๘๐% (Linear Performance Warranty) ในช่วงเวลา ๒๕ ปี โดยผู้เสนอราคาต้องแนบเอกสารหลักฐานแสดงการรับประกันจากผู้ผลิตลงนามโดยผู้มีอำนาจของโรงงานผู้ผลิตและประทับตรารับรองมาพร้อมในวันเสนอราคา						

(ลงชื่อ).....ประธานกรรมการ

(ลงชื่อ).....กรรมการ

(ลงชื่อ).....กรรมการ

ลำดับ ที่	รายการ	ผู้เสนอราคา		เอกสารอ้างอิง			หมายเหตุ
		มาตรฐาน โรงงาน/ ผลิตภัณฑ์	ยี่ห้อ/ รุ่น	มี	ไม่มี	หน้า	
๒. ชุดเครื่องสูบน้ำผิวดิน							
๒.๑	เครื่องสูบน้ำแบบผิวดินชนิด Vertical Multistage						
๒.๒	ได้รับมาตรฐาน มอก.๑๕๔๘ - ๒๕๕๑ หรือ ได้รับเครื่องหมาย CE หรือเทียบเท่า โดยมีเอกสารรับรอง						
๒.๓	ผลิตจากโรงงานที่ได้รับมาตรฐาน ISO ๙๐๐๑ และ ๑๔๐๐๑:๒๐๑๕ โดยมีเอกสารรับรอง						
๒.๔	ศูนย์บริการหลังการขายที่ได้รับมาตรฐาน ISO๑๔๐๐๑, ISO๔๕๐๐๑, ISO๕๐๐๐๑ โดยมีเอกสารรับรอง						
๒.๕	สามารถสูบน้ำได้ปริมาณไม่น้อยกว่า ๓๒ ลูกบาศก์เมตรต่อชั่วโมง ที่ความสูงไม่น้อยกว่า ๔๐ เมตร						
๒.๖	มอเตอร์ของเครื่องสูบน้ำขนาดไม่เกินกว่า ๕.๕ กิโลวัตต์						
๒.๗	ตัวเรือนเครื่องสูบน้ำทำจากวัสดุเหล็กหล่อ (Cast Iron) หรือดีกว่า						
๒.๘	ใบพัด (Impeller) ทำจากสแตนเลส หรือทองเหลือง (Bronze) หรือดีกว่า						
๒.๙	เพลา (Shaft) ทำจากเหล็กไร้สนิมหรือดีกว่า						
๒.๑๐	กันรั่วเป็นแบบ Mechanical seal หรือตามมาตรฐานผู้ผลิต						
๒.๑๑	ตัวมอเตอร์เป็นแบบ TEFC, Insulation Class F, Efficiency class IE ๓						
๒.๑๒	แรงดันไฟฟ้า เป็นชนิด ๓ เฟส ๓๘๐ V ความถี่ ๕๐ Hz						
๒.๑๓	ความเร็วรอบการทำงานไม่เกิน ๓,๐๐๐ rpm						
๒.๑๔	มีระดับป้องกัน IP๕๕						
๒.๑๕	ประสิทธิภาพของเครื่องสูบน้ำที่จุดทำงานไม่น้อยกว่า ๗๐ %						
๒.๑๖	มีหนังสือรับรองจากโรงงานผู้ผลิตเครื่องสูบน้ำว่า เครื่องสูบน้ำและมอเตอร์เมื่อประกอบกันเป็นชุดแล้ว มีคุณสมบัติตรงตามข้อกำหนดของทางราชการ โดยหนังสือรับรองจากโรงงานผู้ผลิตต้องมีสถานที่ตั้งอย่างชัดเจน ให้ทางราชการสามารถตรวจสอบและติดต่อได้ เอกสารรับรองสำเนา ลงนามโดยผู้มีอำนาจของโรงงานผู้ผลิตครบถ้วนถูกต้อง						

(ลงชื่อ).....ประธานกรรมการ

(ลงชื่อ).....กรรมการ

(ลงชื่อ).....กรรมการ

ลำดับ ที่	รายการ	ผู้เสนอราคา		เอกสารอ้างอิง			หมายเหตุ
		มาตรฐาน โรงงาน/ ผลิตภัณฑ์	ยี่ห้อ/ รุ่น	มี	ไม่มี	หน้า	
๓. ชุดควบคุมเครื่องสูบน้ำแบบผิวดิน (Solar Pump Inverter)							
๓.๑	มีขนาดไม่น้อยกว่า ๕.๕ กิโลวัตต์						
๓.๒	รับไฟฟ้ากระแสตรง (DC) จากแผงเซลล์แสงอาทิตย์ ๔๐๐-๗๕๐ โวลต์และสามารถใช้ได้กับเครื่องสูบน้ำแบบผิวดิน ไฟฟ้ากระแสสลับ แบบ ๓ เฟส ๓๘๐-๔๑๕ โวลต์						
๓.๓	ผลิตจากโรงงานที่ได้รับมาตรฐาน ISO ๙๐๐๑ : ๒๐๑๕ ISO ๑๔๐๐๑:๒๐๑๕ และ ISO ๔๕๐๐๑:๒๐๑๘ ในฐานะผู้ออกแบบและผลิตเครื่องควบคุมระบบสูบน้ำพลังงานแสงอาทิตย์						
๓.๔	ได้รับเครื่องหมาย CE หรือ UL หรือ มาตรฐานผลิตภัณฑ์อุตสาหกรรม (มอก.) พร้อมแนบเอกสารประกอบ						
๓.๕	ได้รับผ่านมาตรฐาน TUV, IEC ๖๒๑๐๙-๑, ๖๒๑๐๙-๒, IEC ๖๑๖๘๓ พร้อมแนบเอกสารประกอบ						
๓.๖	ใบอนุญาตประกอบกิจการโรงงาน (รง.๔) ระบุเป็นผู้ผลิตเครื่องแปลงกระแสไฟฟ้าและกล่องควบคุมระบบสูบน้ำพลังงานแสงอาทิตย์ (กรณีโรงงานในประเทศไทย)						
๓.๗	มีระบบฟังก์ชัน MPPT (Maximum power point tacking)						
๓.๘	สามารถรับพลังงานจากไฟฟ้ากระแสสลับแบบ ๓ เฟส ๓๘๐-๔๑๕ โวลต์ ได้						
๓.๙	มีช่องสายไฟเข้าทั้ง AC Input และ DC Input แยกออกจากกัน						
๓.๑๐	สามารถรับไฟฟ้ากระแสตรง (DC) และ ไฟฟ้ากระแสสลับ (AC) พร้อมกันได้โดยไม่เป็นอันตรายกับผู้ใช้งาน						
๓.๑๑	ระดับการป้องกันฝุ่นและน้ำ ไม่ต่ำกว่า IP ๕๕						
๓.๑๒	ผลการทดสอบระดับป้องกันฝุ่นและน้ำไม่ต่ำกว่า IP ๕๕ จากสถาบันทดสอบในประเทศไทย ที่ได้รับการรับรองจากสำนักงานมาตรฐานผลิตภัณฑ์อุตสาหกรรม						
๓.๑๓	มีฟังก์ชันควบคุม (Voltage limits)						
๓.๑๔	มีฟังก์ชันกรณีน้ำไม่ไหลเข้าบ่ม (Dry run)						

(ลงชื่อ)..........ประธานกรรมการ(ลงชื่อ)..........กรรมการ(ลงชื่อ)..........กรรมการ

ลำดับ ที่	รายการ	ผู้เสนอราคา		เอกสารอ้างอิง			หมายเหตุ
		มาตรฐาน โรงงาน/ ผลิตภัณฑ์	ยี่ห้อ/ รุ่น	มี	ไม่มี	หน้า	
๔. ตู้ควบคุมระบบเครื่องสูบน้ำ							
๔.๑	เป็นตู้โลหะฝา ๒ ชั้น (กระจก/ทึบ) ขนาดไม่น้อยกว่า ๕๗x๔๐x๓๐ เซนติเมตร						
๔.๒	ประตูมีตัวล็อกฝาปิด ด้วยกุญแจ พร้อมมีช่องติดตั้งพัดลมระบายอากาศ ขนาด ๖ นิ้ว จำนวน ๒ ช่อง (ดูดเข้า/ดูดออก) และมีตะแกรงขนาด ๓.๒ มิลลิเมตรหรือวัสดุอื่นที่ตีกว่าปิดช่องติดตั้งพัดลมดังกล่าวเพื่อป้องกันสัตว์ตัวเล็กเข้าตู้ควบคุมเป็นตู้ชนิดสองชั้น						
๔.๓	DC Switch สามารถรับแรงดันไฟฟ้ากระแสตรงได้ไม่น้อยกว่า ๑๐๐๐ V และสามารถรับกระแสไฟได้ไม่น้อยกว่า ๑๖ A						
๔.๕	DC Surge protection สามารถรับกระแสไฟจากคลื่นไฟฟ้ากระชอกได้ไม่น้อยกว่า ๔๐ kA						
๔.๖	AC Input Terminal สามารถรับแรงดันไฟฟ้ากระแสสลับได้ไม่น้อยกว่า ๖๐๐V และสามารถรับกระแสไฟได้ไม่น้อยกว่า ๓๕A						
๔.๗	AC Output Terminal สามารถรับแรงดันไฟฟ้ากระแสสลับได้ไม่น้อยกว่า ๖๐๐V และสามารถรับกระแสไฟได้ไม่น้อยกว่า ๓๕ A						
๔.๘	ระบบป้องกันไฟกระชอกที่ต่อกับสัญญาณสวิทช์ลากลอย (Float Switch) ที่มีผลทดสอบของตู้ควบคุมที่ระดับแรงดัน ๖ kV ๓ kA และ ๒๐ kV ๑๐ kA ตามมาตรฐาน IEC ๖๑๐๐๐-๔-๕: ๒๐๑๔ โดยต้องแสดงผลการทดสอบจากสถาบันทดสอบภายในประเทศไทยที่น่าเชื่อถือ						

(ลงชื่อ)..........ประธานกรรมการ(ลงชื่อ)..........กรรมการ(ลงชื่อ)..........กรรมการ

ลำดับ ที่	รายการ	ผู้เสนอราคา		เอกสารอ้างอิง			หมายเหตุ
		มาตรฐาน โรงงาน/ ผลิตภัณฑ์	ยี่ห้อ/ รุ่น	มี	ไม่มี	หน้า	
๕. กรองเพชร							
๕.๑	ขนาดเส้นผ่านศูนย์กลาง ๓ นิ้ว						
๕.๒	สามารถทนแรงดันได้ไม่น้อยกว่า ๖ บาร์						
๕.๓	มีอัตราการกรองไม่น้อยกว่า ๒๐ ลบ.ม./ชั่วโมง						
๕.๔	ขนาดความละเอียดไม่น้อยกว่า ๑๒๐ ไมครอน						
๖. หอถังสูง (รูปทรงแชมเปญ)							
๖.๑	มาตรฐาน ISO ๙๐๐๑:๒๐๑๕ , ISO ๔๕๐๐๑:๒๐๑๘ , มาตรฐาน AWWA สำเนาใบประกาศกิจการโรงงาน รง.๔						
๖.๒	เอกสาร/หนังสือ ยินยอมให้คณะกรรมการหรือผู้รับมอบอำนาจ จากกรมทรัพยากรน้ำ เข้าไปตรวจสอบกระบวนการผลิตได้ตลอดระยะเวลาที่ดำเนินการก่อสร้าง โดยจะต้องแนบหนังสือยินยอมของโรงงานผู้ผลิต						

(ลงชื่อ)..........ประธานกรรมการ(ลงชื่อ)..........กรรมการ(ลงชื่อ)..........กรรมการ

ประเทศไทย

กรมทรัพยากรน้ำ กระทรวงทรัพยากรธรรมชาติและสิ่งแวดล้อม
โครงการก่อสร้างระบบกระจายน้ำด้วยพลังงานแสงอาทิตย์ สนับสนุนโครงการพันธุ
คัดายภูมิพล อันเนื่องมาจากพระราชดำริ
ตำบลเขาพระงาม อำเภอเมืองลพบุรี จังหวัดลพบุรี
รหัสโครงการ ลป. 12-3-001

จังหวัดลพบุรี

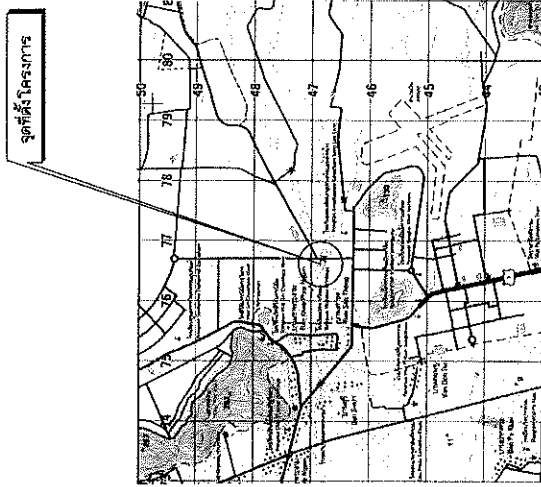
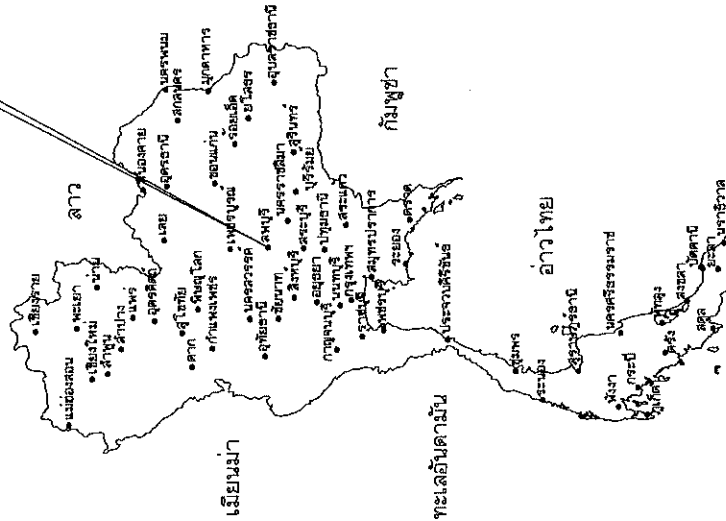

สารบัญ

ตอนที่	รายการ	แบบเลขที่	จำนวน แผ่น
1	สารบัญ		1
2	แผนที่แสดงอาณาเขตติดต่อ แผนที่แสดงที่ตั้งโครงการ		1
3	สัญลักษณ์ คำย่อ สัญลักษณ์โครงการ ข้อกำหนดเกี่ยวกับแบบแปลน		1
4-22	รูปตัดทั่วไปอาคารทางน้ำเข้า อาคารระบายน้ำ		18
23-24	แบบมาตรฐานอาคารทางน้ำเข้าแบบทดลอง		2
25	รูปตัดแสดงปริมาณงานดิน		1
รวม			25

อนุมัติ
นายสิทธิชัย ทรัพย์โสม
อธิบดีกรมการศึก
ผู้อำนวยการสำนักงานทรัพยากรน้ำที่ 2
กรมการศึก
นายสุวิวัฒน์ ภูพานิชย์
นายอนุชิต ภูพานิชย์
นายวิวัฒน์ ภูพานิชย์
นายสุวิวัฒน์ ภูพานิชย์
นายอนุชิต ภูพานิชย์
นายวิวัฒน์ ภูพานิชย์

กรมทรัพยากรน้ำ
โครงการก่อสร้างระบบกระจายน้ำด้วยพลังงานแสงอาทิตย์ สนับสนุนโครงการพันธุ
คัดายภูมิพล อันเนื่องมาจากพระราชดำริ
ตำบลเขาพระงาม อำเภอเมืองลพบุรี จังหวัดลพบุรี
สารบัญ แผนที่แสดงอาณาเขตติดต่อ แผนที่แสดงที่ตั้งโครงการ

แบบที่ 1/25

สำรวจ	ทวิวัฒน์, สุวิวัฒน์, พชร	ออกแบบ	สุวิวัฒน์	ตรวจสอบ	สุวิวัฒน์
เขียนแบบ	วิศิษฐ์ ภูพานิชย์	เห็นชอบ	สุวิวัฒน์	อนุมัติ	สุวิวัฒน์

แผนที่แสดงที่ตั้งโครงการ
มาตราส่วน 1 : 50,000
ลำดับชุด L7018 ระยะเวลา 5139 IV
จุดเริ่มต้นโครงการระบบ WGS 1984 พิกัด 47P-
676029 E
1646046 N

มาเลเซีย

แผนที่แสดงอาณาเขตติดต่อ

โครงการอนุรักษ์พื้นที่ชุ่มน้ำ

ABBREVIATIONS

BASE LINE	B.L.	ที่รังวัดโครงการ แผนที่ลำดับชุด L701B ระหว่าง WS 1984 ถึง 47P-1946846 N 093.731.	676829 E
BENCH MARK	BM.	พื้นที่รับน้ำฝน	2.40
BRIDGE	BRDG	ปริมาณน้ำฝนเฉลี่ยรายปีในบริเวณพื้นที่รับน้ำฝน	1,200
CENTER LINE	CL	ความลึกแหล่งน้ำ (เก็บค่า)	7.00
CROSS SECTION	X - SECTION	ความกว้างแหล่งน้ำ	16.00
DEFLECTION ANGLE	Δ	ความยาวแหล่งน้ำ	150.00
EXTERNAL DISTANCE	E	ระดับกับแหล่งน้ำ	819.00
HIGH WATER LEVEL	HWL.	ระดับหลังคืนแหล่งน้ำ	ปรับเทียบ
HUB & NAIL	H&N	ระดับน้ำเก็บค่า	826.00
LENGTH OF CIRCULAR CURVE	L	ระดับน้ำสูงสุด	
POINT OF CURVATURE	P.C.	ความสูงที่ระดับเก็บค่าของแหล่งน้ำ	96.830
POINT OF TANGENCY	P.T.	ปริมาณน้ำฝนเฉลี่ยที่ปีที่ไหลลงสู่แหล่งน้ำ	864,000
POINT OF INTERSECTION	P.I.	พื้นที่ผิวน้ำที่ระดับเก็บค่าในแหล่งน้ำ	10,126
POINT ON TANGENT	P.O.T.	ระดับของทิศทางน้ำเข้า - ออก	
PROPOSED GRADE	P.G.	ระดับประโยชน์	
RADIUS OF CURVE	R	- เป็นแหล่งน้ำสำหรับแปลงเกษตร	
REFERENCE POINT	RP.		
STATION	STA.		
TANGENT DISTANCE	T.		
ORIGINAL GROUND LINE	O.G.L.		
DEGREE OF CURVATURE	D		
ELEVATION	ELEV.		

MISCELLANEOUS AND SOIL SYMBOLS

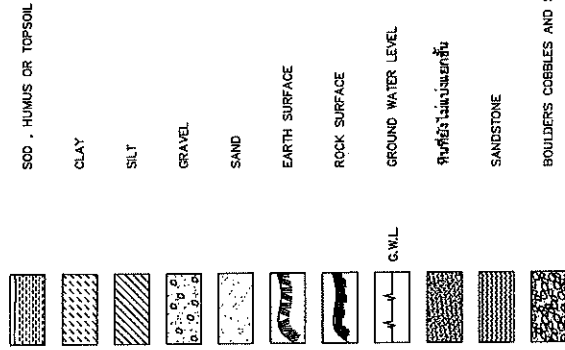

SYMBOLS

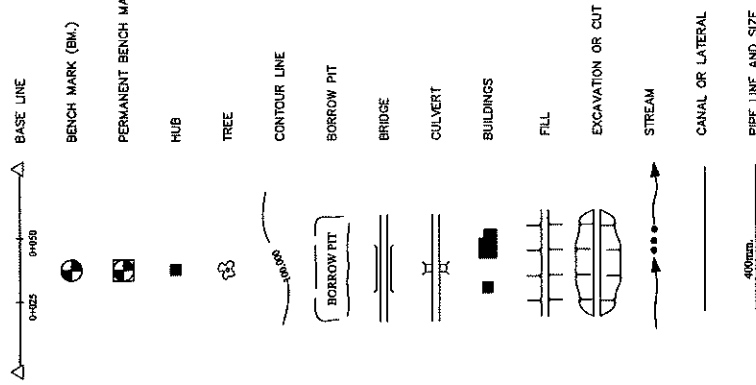

ข้อกำหนดเกี่ยวกับแบบแปลน (กรณีจ้างเหมา)

1. การทดลองใด ๆ ที่จะไปรับแบบแปลนและรายละเอียดมาตรฐานเขียนด้วยลายมือให้เป็นที่เข้าใจของผู้ออกแบบ
2. ให้ออกแบบงานและรายละเอียดโครงการ ตามแบบมาตรฐาน
3. รายละเอียดใด ๆ ที่ไม่ปรากฏอยู่ในแบบแปลนและไม่ได้ระบุไว้ในข้อกำหนดรายการก่อสร้าง ให้ออกแบบงานและผู้จ้างเป็นผู้ชี้ขาด ทั้งนี้ผู้รับจ้าง ปรึกษาโดยพลการ
4. งานทั้งหมดนี้ให้ควบคุมงานเป็นผู้กำหนดที่ติดตั้ง

กรมทรัพยากรน้ำ

โครงการอนุรักษ์พื้นที่ชุ่มน้ำและระบบนิเวศวิทยาในพื้นที่ชุ่มน้ำ
 หน่วยงานที่รับผิดชอบ: กรมทรัพยากรน้ำ
 หน่วยงานที่ปรึกษา: บริษัท วิศวกรรมโยธา จำกัด

สัญญาที่: คำขอ และโครงการ ข้อกำหนดเกี่ยวกับแบบแปลน

สำรวจ	ทิวทัศน์, อุบัติ, พืช	เสนอ	ทิวทัศน์	ทิวทัศน์
ออกแบบ	ขนาด, วัสดุ, ฐาน	ผ่าน	ผ่าน	ผ่าน
เขียนแบบ	ติดตั้ง, วัสดุ, ฐาน	เก็บค่า	เก็บค่า	เก็บค่า

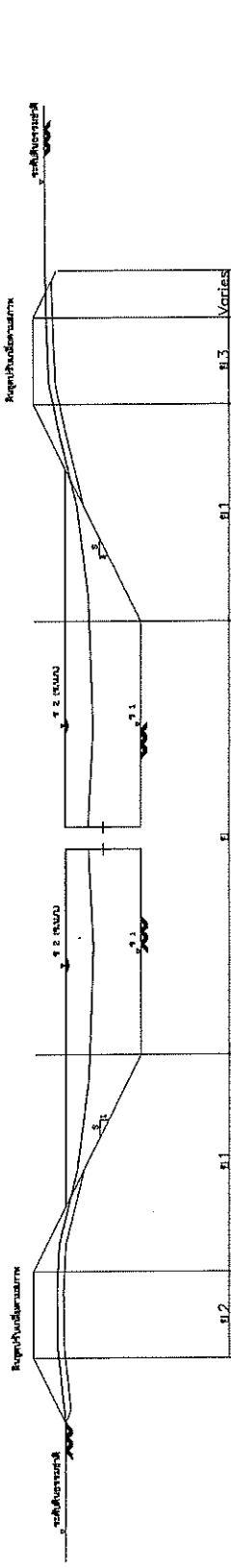

รูปตัดหัวไปแสดงสัดส่วนอาคารที่ขุดลงน้ำ
มาตราส่วน 1 : 100

รูปตัดอาคารระบายน้ำ และอาคารทางน้ำเข้า
มาตราส่วน 1 : 100

ตารางแสดงสัดส่วนอาคารระบายน้ำ และอาคารทางน้ำเข้า

ที่ กม. - กม.	สัดส่วนอาคารขุดลอก					หมายเหตุ
	ข 1 (ม.)	ข 2 (ม.)	ข 3 (ม.)	ข 1 (ม.)	ข 2 (ม.)	
10+000-10+074	24.50	27.50	-	25.00 (เฉลี่ย)	-	2
20+000-20+075	24.50	28.00	-	9.00	-	2
30+000-30+069	24.00	27.00	-	23.00	-	2

ตารางแสดงสัดส่วนอาคารระบายน้ำ และอาคารทางน้ำเข้า

ที่ กม. - กม.	ชนิดอาคาร	ขนาด (ม.)	จำนวนอาคาร (แถว)	จำนวนอาคารต่อหน่วย (แถว)	สัดส่วนอาคารระบายน้ำ และอาคารทางน้ำเข้า				หมายเหตุ	
					ข 1 (ม.)	ข 2 (ม.)	ข 3 (ม.)	ข 4 (ม.)		ข 5 (ม.)

ข้อกำหนดเกี่ยวกับการใช้วัสดุก่อสร้างและครุภัณฑ์ตามสัญญาก่อสร้าง พร้อมรายละเอียดที่ สืบค้นภายในประเทศ

- ผู้รับจ้างต้องใช้วัสดุก่อสร้างหรือครุภัณฑ์ที่มีคุณสมบัติตามที่กำหนดไว้ในสัญญา (ถ้ามี) ตามใบเสนอราคา (ถ้ามี) โดยต้องเป็นวัสดุที่ก่อสร้างหรือครุภัณฑ์ที่เป็นผลิตภัณฑ์ที่ผลิตภายในประเทศ ไม่ยกเว้นวัสดุที่นำเข้าจากต่างประเทศ 60 ชนิดตามที่กำหนดไว้ในสัญญา (ถ้ามี) และยกเว้น 2 (ภาคผนวก 2) เฉพาะกรณีที่มีใบเสนอราคาที่มีวัสดุที่นำเข้าจากต่างประเทศ 60 ชนิดตามที่กำหนดไว้ในสัญญา (ถ้ามี) และต้องไม่เกินกว่า 60 ชนิดตามที่กำหนดไว้ในสัญญา (ถ้ามี) ผู้รับจ้างต้องปฏิบัติตามเงื่อนไขที่กำหนดไว้ในสัญญา (ถ้ามี)
- ผู้รับจ้างต้องเสนอแผนการใช้วัสดุก่อสร้างและครุภัณฑ์ ที่เป็นผลิตภัณฑ์ภายในประเทศตามสัญญา (ถ้ามี) ซึ่งต้องเป็นผลิตภัณฑ์ที่ผลิตภายในประเทศ 60 ชนิดตามที่กำหนดไว้ในสัญญา (ถ้ามี) และยกเว้น 2 (ภาคผนวก 2) เฉพาะกรณีที่มีใบเสนอราคาที่มีวัสดุที่นำเข้าจากต่างประเทศ 60 ชนิดตามที่กำหนดไว้ในสัญญา (ถ้ามี) และต้องไม่เกินกว่า 60 ชนิดตามที่กำหนดไว้ในสัญญา (ถ้ามี)

วันที่ 3/25

กรมทรัพยากรน้ำ

โครงการก่อสร้างระบบระบายน้ำด้วยพลังงานแสงอาทิตย์ สนับสนุนโดยกรมทรัพยากรน้ำ

คำขอใช้ที่ดิน 60 ชนิดตามที่กำหนดไว้ในสัญญา (ถ้ามี) สืบค้นภายในประเทศ

คำขอใช้ที่ดิน 60 ชนิดตามที่กำหนดไว้ในสัญญา (ถ้ามี) สืบค้นภายในประเทศ

รูปตัดหัวไปอาคารทางน้ำเข้า อาคารระบายน้ำ

สำรวจ	ทวิวัฒน์ . อุทัย . พชร	เสนอ	ทศ.
ออกแบบ	ชบชาติ บุณยชูชีพ	คำนวณ	อ.ศ.
เขียนแบบ	กิตติชัย กิ่งจันทร์	เก็บมอบ	อ.ศ.

กรมทรัพยากรน้ำ

กระทรวงทรัพยากรธรรมชาติและสิ่งแวดล้อม

แบบมาตรฐานระบบกระจายน้ำด้วยพลังงานแสงอาทิตย์ ขนาด 5.5 กิโลวัตต์

สำนักอนุรักษ์และฟื้นฟูแหล่งน้ำ

ลำดับ	รายละเอียด	ปริมาณ	หน่วย
1	เสาเข็ม	1	ตัว
2	ปูนซีเมนต์	1	ตัน
3	เหล็กเส้น	1	ตัน
4	ท่อ PVC 100 มม.	1	เมตร
5	ท่อ PVC 50 มม.	1	เมตร
6	ท่อ PVC 20 มม.	1	เมตร
7	ท่อ PVC 15 มม.	1	เมตร
8	ท่อ PVC 10 มม.	1	เมตร
9	ท่อ PVC 5 มม.	1	เมตร
10	ท่อ PVC 3 มม.	1	เมตร
11	ท่อ PVC 2 มม.	1	เมตร
12	ท่อ PVC 1 มม.	1	เมตร
13	ท่อ PVC 0.5 มม.	1	เมตร
14	ท่อ PVC 0.2 มม.	1	เมตร
15	ท่อ PVC 0.1 มม.	1	เมตร
16	ท่อ PVC 0.05 มม.	1	เมตร
17	ท่อ PVC 0.02 มม.	1	เมตร
18	ท่อ PVC 0.01 มม.	1	เมตร
รวม		1	ตัน

กรมทรัพยากรน้ำ

กระทรวงทรัพยากรธรรมชาติและสิ่งแวดล้อม

แบบมาตรฐานระบบกระจายน้ำ ขนาด 5.5 กิโลวัตต์

หน้า 1 จาก 1

4/25

กรมทรัพยากรน้ำ

แบบมาตรฐานระบบกระจายน้ำ ขนาด 5.5 กิโลวัตต์

กระทรวงทรัพยากรธรรมชาติและสิ่งแวดล้อม

แบบมาตรฐานระบบกระจายน้ำ ขนาด 5.5 กิโลวัตต์

หน้า 1 จาก 1

4/25

กรมทรัพยากรน้ำ

กระทรวงทรัพยากรธรรมชาติและสิ่งแวดล้อม

แบบมาตรฐานระบบกระจายน้ำ ขนาด 5.5 กิโลวัตต์

หน้า 1 จาก 1

4/25

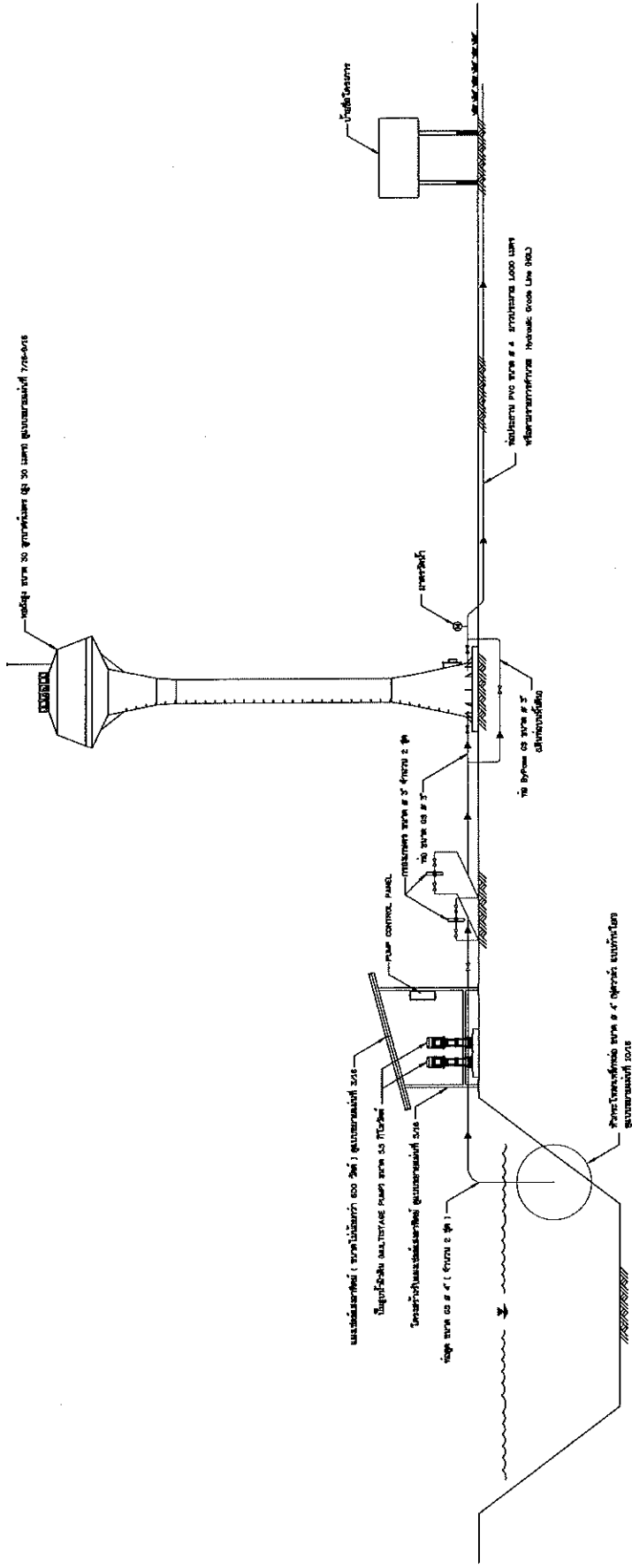

Water Supply System

Scale: 1" = 100'

Project No. 5185
 Date: 10/15/55
 Drawn by: [Signature]
 Checked by: [Signature]

NO.	DESCRIPTION	DATE	BY	CHECKED
1	DESIGNED	10/15/55	[Signature]	[Signature]
2	CHECKED	10/15/55	[Signature]	[Signature]
3	APPROVED	10/15/55	[Signature]	[Signature]

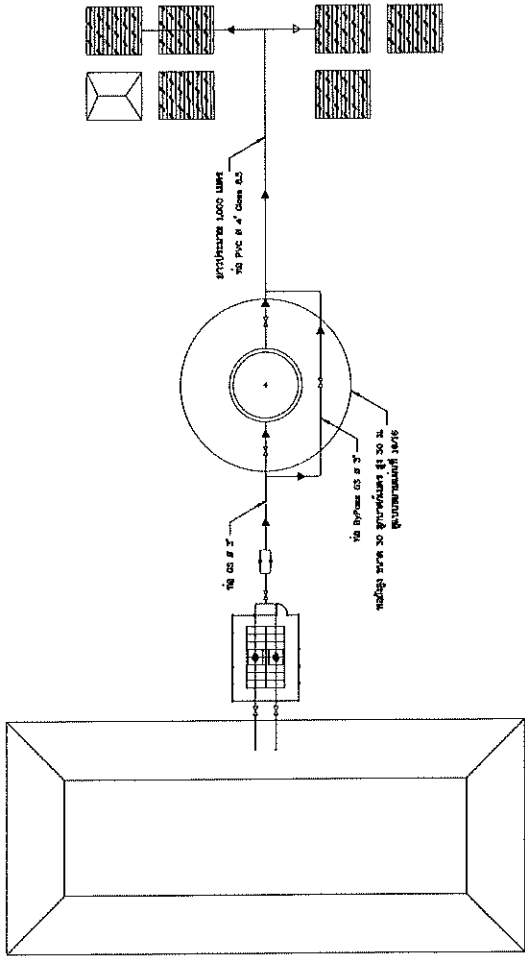

แบบร่างระบบ

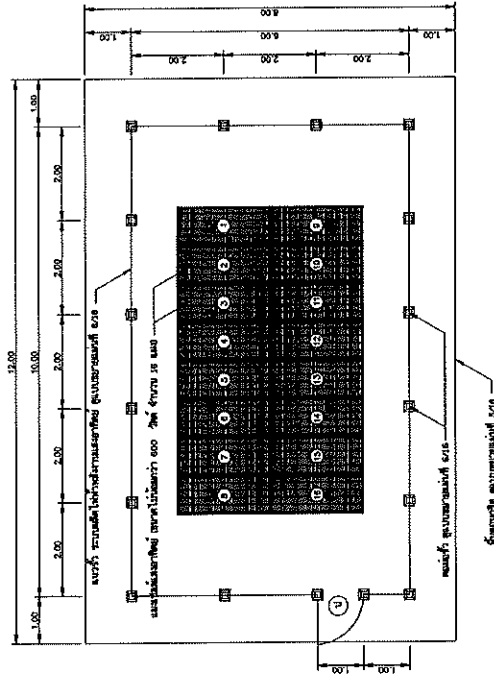

แบบร่างระบบ

แบบร่างระบบแสงสว่าง

แบบร่างระบบแสงสว่าง
 วันที่: 6/25
 6/25

แบบร่างระบบแสงสว่าง
 วันที่: 6/25
 6/25

แบบร่างระบบแสงสว่าง

ชื่อ	ตำแหน่ง	วันที่	ลายเซ็น
ชื่อ	ตำแหน่ง	วันที่	ลายเซ็น
ชื่อ	ตำแหน่ง	วันที่	ลายเซ็น

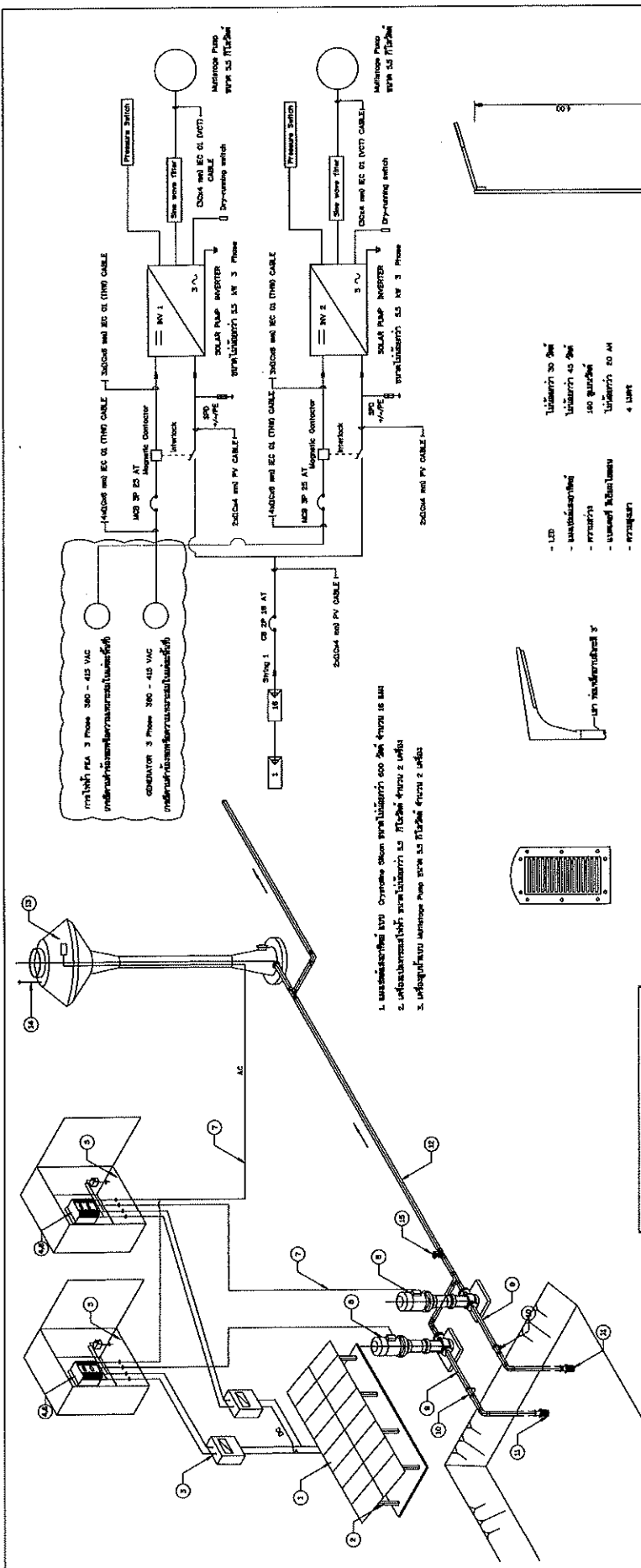

1. ប្រព័ន្ធបណ្តាញ 3 ដំណាក់កាល 380-415 VAC
2. ប្រព័ន្ធបណ្តាញ 3 ដំណាក់កាល 380-415 VAC
3. ប្រព័ន្ធបណ្តាញ 3 ដំណាក់កាល 380-415 VAC

- LED
- ប្រព័ន្ធបណ្តាញ
- ប្រព័ន្ធបណ្តាញ
- ប្រព័ន្ធបណ្តាញ
- ប្រព័ន្ធបណ្តាញ

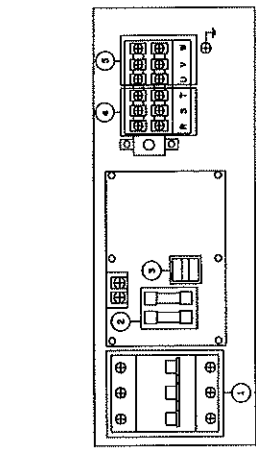
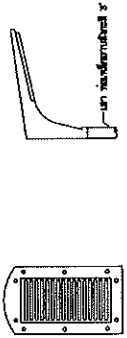

1. DC SWITCH
2. DC Fuse
3. Surge Protection
4. AC Input Terminal
5. AC Output Terminal
6. Temperature Sensor
7. Temperature Sensor

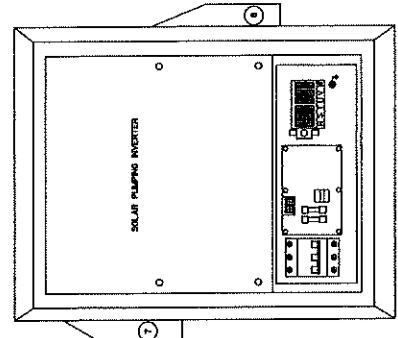

1. ប្រព័ន្ធបណ្តាញ 3 ដំណាក់កាល 380-415 VAC
2. ប្រព័ន្ធបណ្តាញ 3 ដំណាក់កាល 380-415 VAC
3. ប្រព័ន្ធបណ្តាញ 3 ដំណាក់កាល 380-415 VAC
4. Solar Pumping Inverter
5. Surge Protection DC
6. Circuit breaker AC Input 1 ២
7. ប្រព័ន្ធបណ្តាញ
8. ប្រព័ន្ធបណ្តាញ 3 ដំណាក់កាល 380-415 VAC
9. ប្រព័ន្ធបណ្តាញ 3 ដំណាក់កាល 380-415 VAC
10. ប្រព័ន្ធបណ្តាញ 3 ដំណាក់កាល 380-415 VAC
11. ប្រព័ន្ធបណ្តាញ 3 ដំណាក់កាល 380-415 VAC
12. ប្រព័ន្ធបណ្តាញ 3 ដំណាក់កាល 380-415 VAC
13. ប្រព័ន្ធបណ្តាញ 3 ដំណាក់កាល 380-415 VAC
14. ប្រព័ន្ធបណ្តាញ 3 ដំណាក់កាល 380-415 VAC
15. ប្រព័ន្ធបណ្តាញ 3 ដំណាក់កាល 380-415 VAC

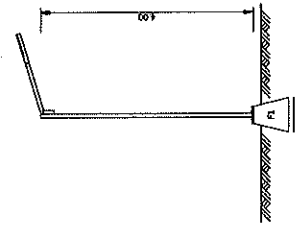

ប្រព័ន្ធបណ្តាញ 3 ដំណាក់កាល 380-415 VAC

ឈ្មោះ	ស្រី	ស្រី	ស្រី
ឈ្មោះ	ស្រី	ស្រី	ស្រី
ឈ្មោះ	ស្រី	ស្រី	ស្រី
ឈ្មោះ	ស្រី	ស្រី	ស្រី

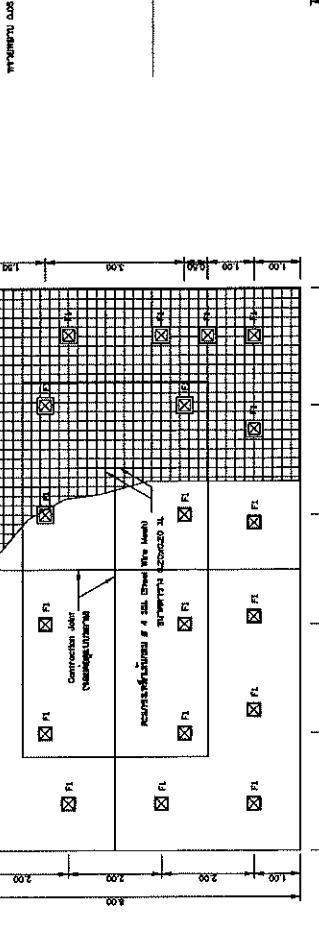
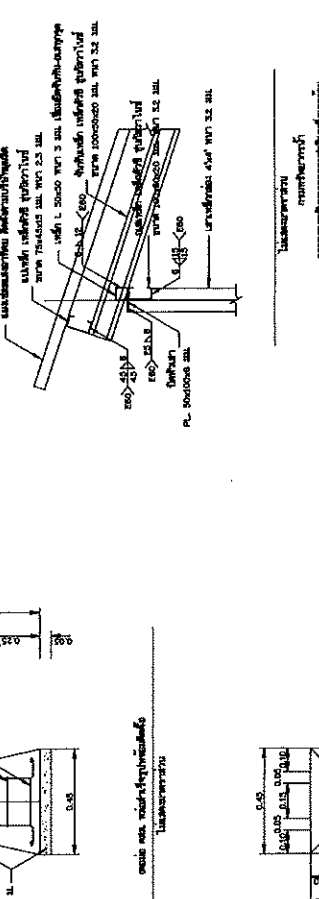
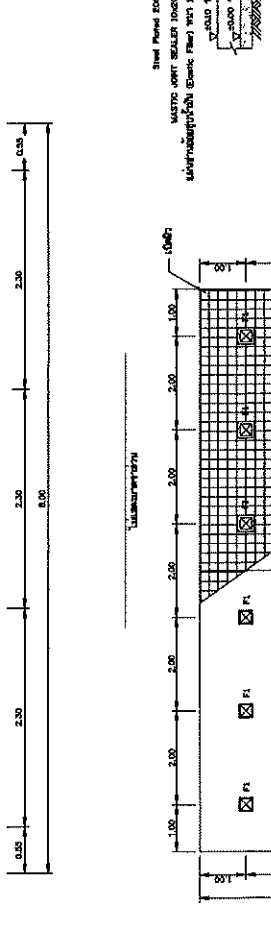
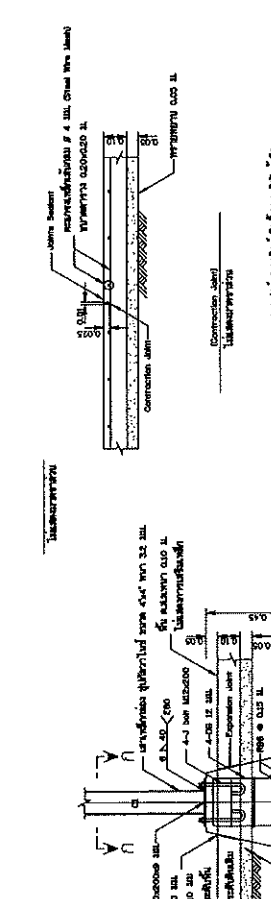
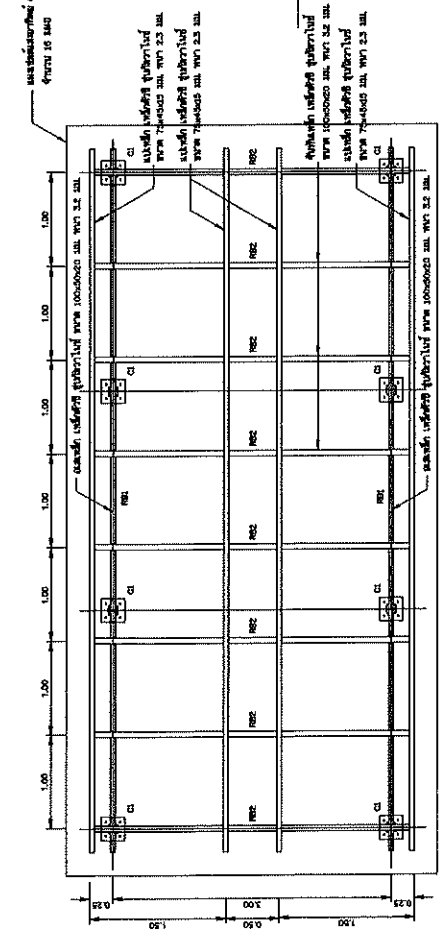
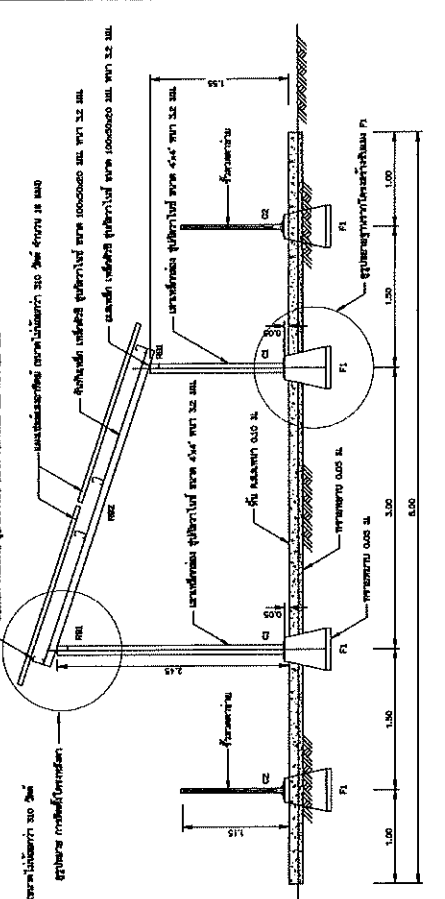

8/25

Մաս	Բնիկ	Պատ	Սառ	Գույ	Վերին	Գրառ
Պատկեր	Պատկեր	Պատկեր	Պատկեր	Պատկեր	Պատկեր	Պատկեր

Հասցե: Երևան, Կոմիտասի պող. 107-1088 հաս. համ. 100-0940

1. Տեղադրված են աղյուսակից:

2. Արտադրված են հասցեագրված արտադրատեղիում (հարցարար):

3. Բոլոր հարցերը հարցարարին:

4. Կախարդանքներ:

5. Կախարդանքներ:

6. Կախարդանքներ:

အမျိုးအမည်	အမျိုးအမည်	အမျိုးအမည်	အမျိုးအမည်	အမျိုးအမည်
အမျိုးအမည်	အမျိုးအမည်	အမျိုးအမည်	အမျိုးအမည်	အမျိုးအမည်
အမျိုးအမည်	အမျိုးအမည်	အမျိုးအမည်	အမျိုးအမည်	အမျိုးအမည်
အမျိုးအမည်	အမျိုးအမည်	အမျိုးအမည်	အမျိုးအမည်	အမျိုးအမည်
အမျိုးအမည်	အမျိုးအမည်	အမျိုးအမည်	အမျိုးအမည်	အမျိုးအမည်

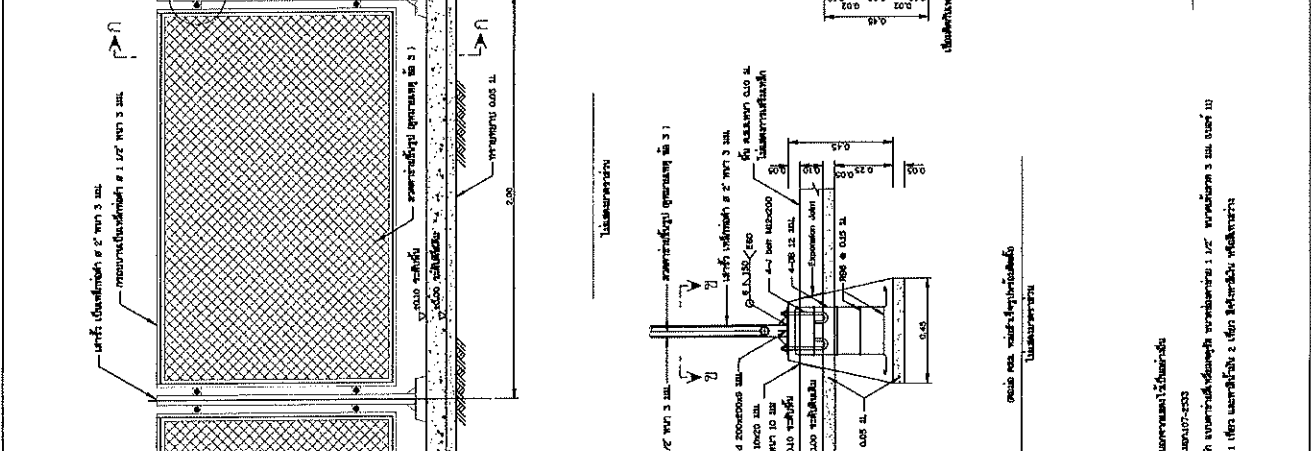
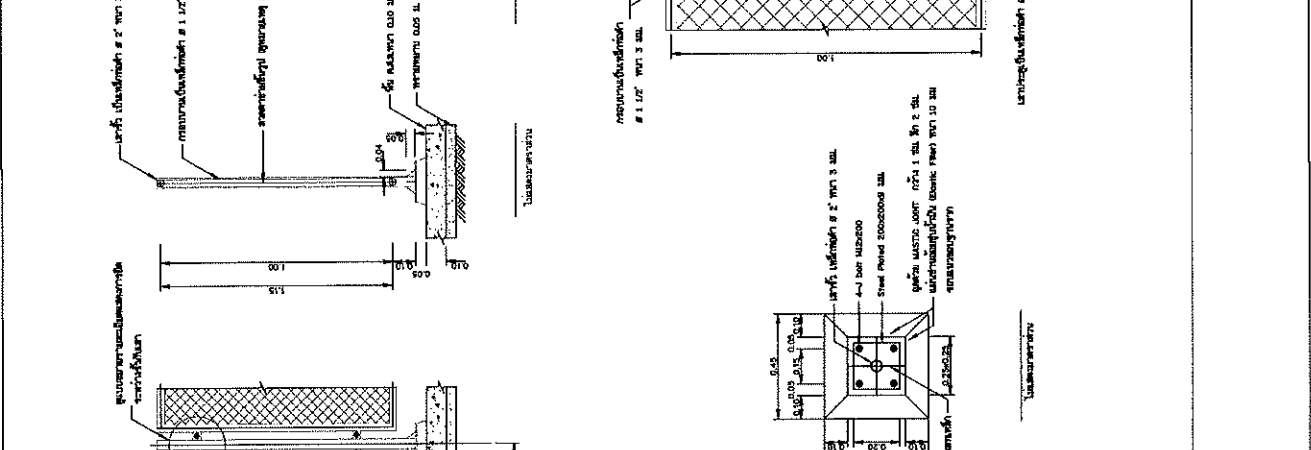
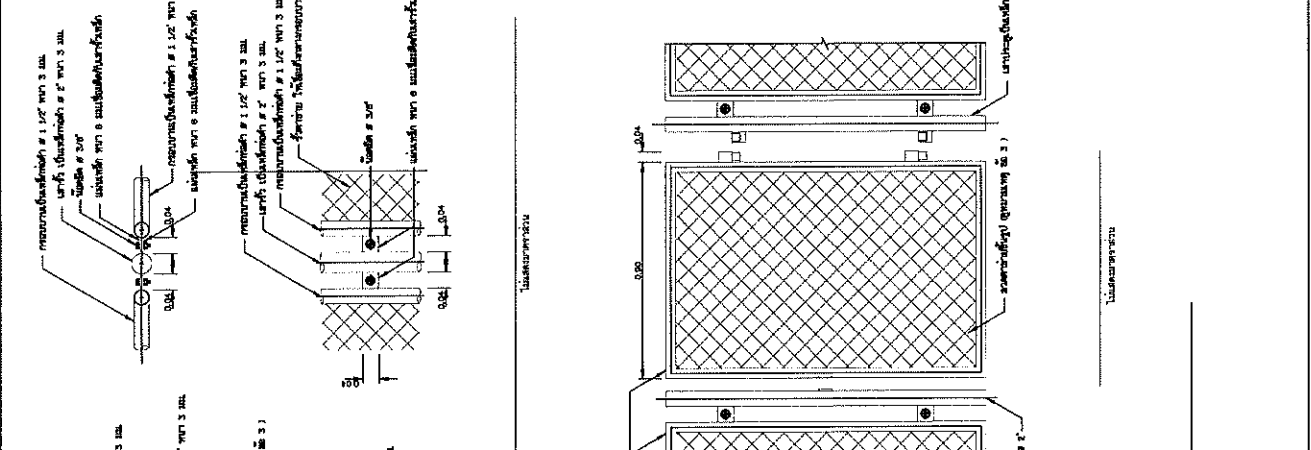

1. အောက်ဖော်ပြပါအတိုင်း အသုံးပြုရမည်။
2. အောက်ဖော်ပြပါအတိုင်း အသုံးပြုရမည်။
3. အောက်ဖော်ပြပါအတိုင်း အသုံးပြုရမည်။
4. အောက်ဖော်ပြပါအတိုင်း အသုံးပြုရမည်။

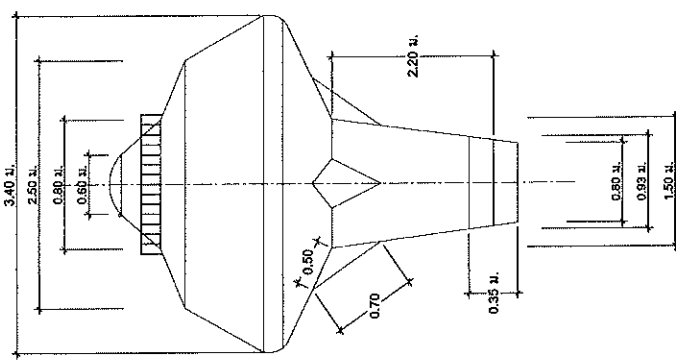

แบบขยายแนวโอดจนถึงแซมแปยุ
ขนาดส่วน 1 : 50

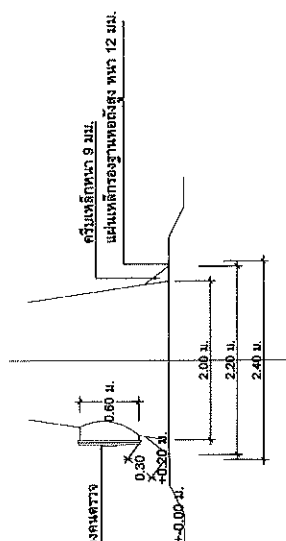

แบบขยายแนวโอดล่างถึงแซมแปยุ
ขนาดส่วน 1 : 50

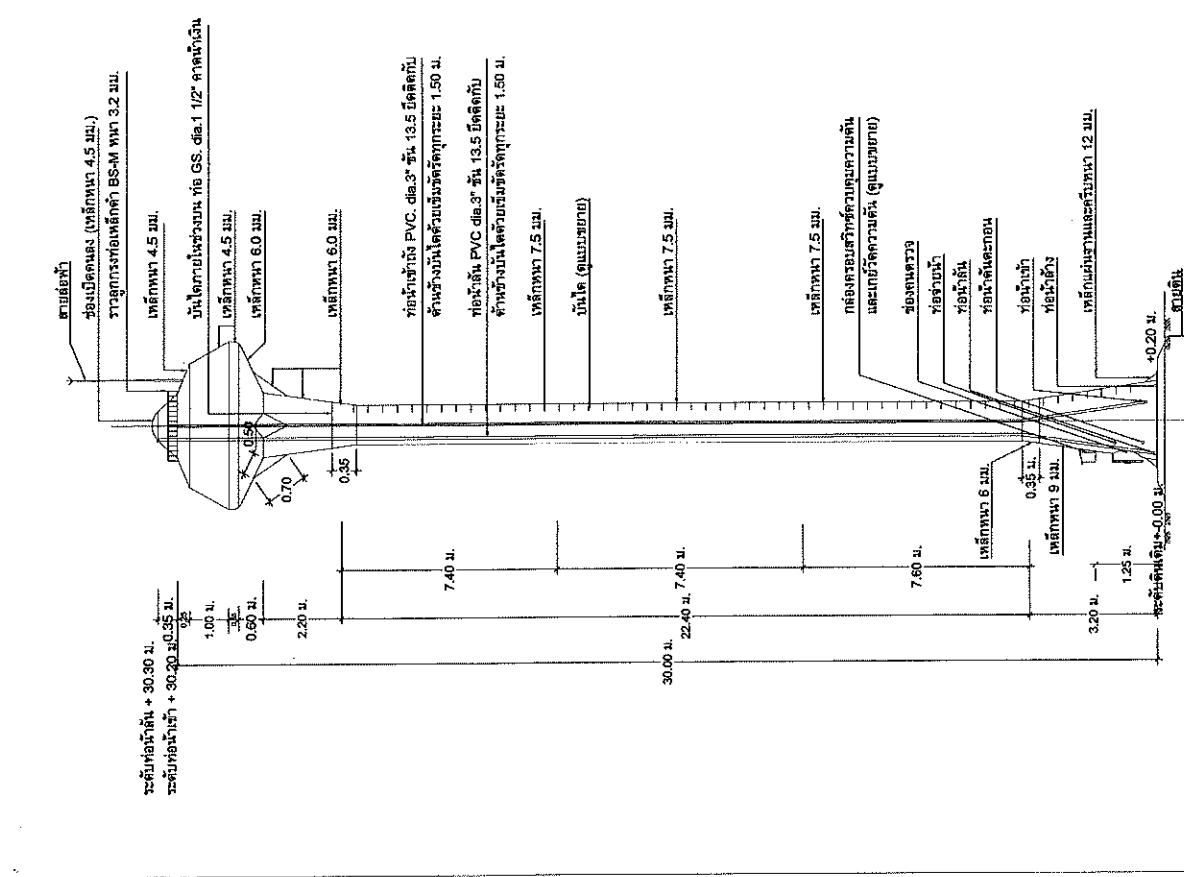

รูปด้านข้างทอถ้งสูง แบบถ้งเหล็กรูปทรงถ้งวยแซมแปยุ
ขนาดส่วน 1 : 100

หมายเหตุ
- สายล่อฟ้าให้เดิมภายนอกถังโดยใช้สายล่อฟ้าไฟ
และเชื่อมลวดเหล็ก RB 6 มม. มีดักทุกระยะ 2.00 ม.

1. วัสดุที่ควรเลือกใช้คือเหล็กกล้าคุณภาพสูงตามมาตรฐาน AISI 304 หรือ AISI 316
2. ฐานของถังควรมีความแข็งแรงเพียงพอที่จะรับน้ำหนักของถังและน้ำที่บรรจุไว้
3. การเชื่อมต่อระหว่างถังกับท่อส่งน้ำควรใช้วิธีการเชื่อมที่ถูกต้องและเหมาะสม
4. การระบายน้ำจากถังควรใช้วิธีการที่เหมาะสมเพื่อป้องกันน้ำขังและกลิ่นเหม็น
5. การระบายน้ำจากถังควรใช้วิธีการที่เหมาะสมเพื่อป้องกันน้ำขังและกลิ่นเหม็น

1. วัสดุที่ควรเลือกใช้คือเหล็กกล้าคุณภาพสูงตามมาตรฐาน AISI 304 หรือ AISI 316
2. ฐานของถังควรมีความแข็งแรงเพียงพอที่จะรับน้ำหนักของถังและน้ำที่บรรจุไว้
3. การเชื่อมต่อระหว่างถังกับท่อส่งน้ำควรใช้วิธีการเชื่อมที่ถูกต้องและเหมาะสม
4. การระบายน้ำจากถังควรใช้วิธีการที่เหมาะสมเพื่อป้องกันน้ำขังและกลิ่นเหม็น
5. การระบายน้ำจากถังควรใช้วิธีการที่เหมาะสมเพื่อป้องกันน้ำขังและกลิ่นเหม็น

แบบขยายแนวโอดล่างถึงแซมแปยุ 1 : 50

กรมทรัพยากรน้ำ
กรมชลประทาน
กรมประมง
กรมการไฟฟ้า
กรมการช่าง
กรมการช่าง
กรมการช่าง

ชื่อโครงการ	ชื่อผู้จัดทำ	ชื่ออาจารย์	ชื่อสถาบัน
ชื่อโครงการ	ชื่อผู้จัดทำ	ชื่ออาจารย์	ชื่อสถาบัน
ชื่อโครงการ	ชื่อผู้จัดทำ	ชื่ออาจารย์	ชื่อสถาบัน
ชื่อโครงการ	ชื่อผู้จัดทำ	ชื่ออาจารย์	ชื่อสถาบัน

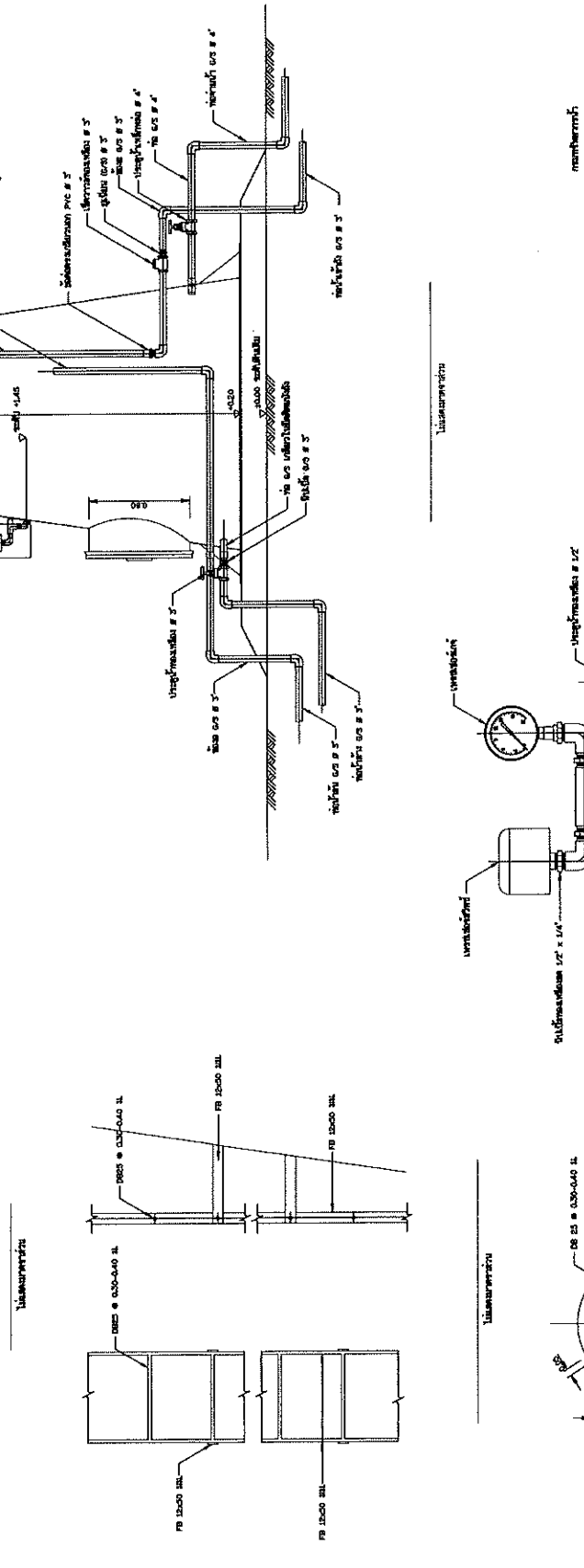
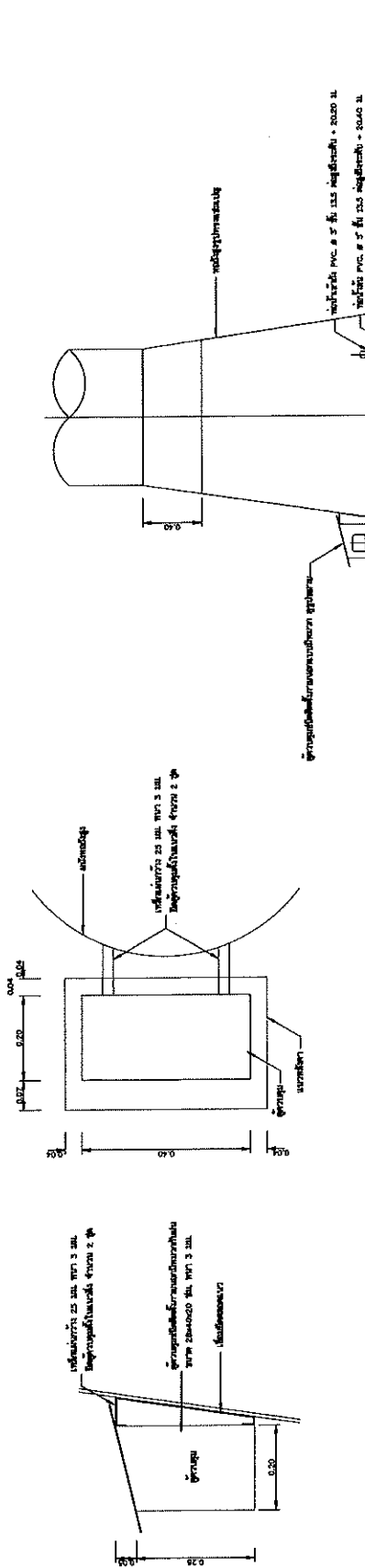

ԱՍՏՆԱԿԱՆ ԳՐԱԿԱՆԱԿ

ՍԵՐՈՒՆ 2

ՀԱՅԿՍՏԱՆԻ ՀԱՆՐԱՊԵՏՈՒԹՅԱՆ ԲՆԱՐԱԿԱՆ ԳՐԱԿԱՆԱԿԻ ՀԵՏԱԳՈՐԾՈՒԹՅԱՆ ԳՐԱԿԱՆԱԿՈՒԹՅԱՆ ԿՐԹԱԿՈՒՄԻ ԿԱՐԳԵՐ ԿՈՆՍՏՐԱԿՏԻ ՎԵՐԱԿՈՆՍՏՐԱԿՏՈՒՄԻ ԳՐԱԿԱՆԱԿՈՒԹՅԱՆ ԿՐԹԱԿՈՒՄ

ՎԵՐԱԿՈՆՍՏՐԱԿՏՈՒՄ

ՍԵՐՈՒՆ 2

ՍԵՐՈՒՆ 1

ՍԵՐՈՒՆ 3

ՍԵՐՈՒՆ 4

ՍԵՐՈՒՆ 5

ՍԵՐՈՒՆ 6

ՍԵՐՈՒՆ 7

ՍԵՐՈՒՆ 8

ՍԵՐՈՒՆ 9

ՍԵՐՈՒՆ 10

ՍԵՐՈՒՆ 11

ՍԵՐՈՒՆ 12

ՍԵՐՈՒՆ 13

ՍԵՐՈՒՆ 14

ՍԵՐՈՒՆ 15

ՍԵՐՈՒՆ 16

ՍԵՐՈՒՆ 17

ՍԵՐՈՒՆ 18

ՍԵՐՈՒՆ 19

ՍԵՐՈՒՆ 20

ՍԵՐՈՒՆ 21

ՍԵՐՈՒՆ 22

ՍԵՐՈՒՆ 23

ՍԵՐՈՒՆ 24

ՍԵՐՈՒՆ 25

ՍԵՐՈՒՆ 26

ՍԵՐՈՒՆ 27

ՍԵՐՈՒՆ 28

ՍԵՐՈՒՆ 29

ՍԵՐՈՒՆ 30

ՍԵՐՈՒՆ 31

ՍԵՐՈՒՆ 32

ՍԵՐՈՒՆ 33

ՍԵՐՈՒՆ 34

ՍԵՐՈՒՆ 35

ՍԵՐՈՒՆ 36

ՍԵՐՈՒՆ 37

ՍԵՐՈՒՆ 38

ՍԵՐՈՒՆ 39

ՍԵՐՈՒՆ 40

ՍԵՐՈՒՆ 41

ՍԵՐՈՒՆ 42

ՍԵՐՈՒՆ 43

ՍԵՐՈՒՆ 44

ՍԵՐՈՒՆ 45

ՍԵՐՈՒՆ 46

ՍԵՐՈՒՆ 47

ՍԵՐՈՒՆ 48

ՍԵՐՈՒՆ 49

ՍԵՐՈՒՆ 50

ՍԵՐՈՒՆ 51

ՍԵՐՈՒՆ 52

ՍԵՐՈՒՆ 53

ՍԵՐՈՒՆ 54

ՍԵՐՈՒՆ 55

ՍԵՐՈՒՆ 56

ՍԵՐՈՒՆ 57

ՍԵՐՈՒՆ 58

ՍԵՐՈՒՆ 59

ՍԵՐՈՒՆ 60

ՍԵՐՈՒՆ 61

ՍԵՐՈՒՆ 62

ՍԵՐՈՒՆ 63

ՍԵՐՈՒՆ 64

ՍԵՐՈՒՆ 65

ՍԵՐՈՒՆ 66

ՍԵՐՈՒՆ 67

ՍԵՐՈՒՆ 68

ՍԵՐՈՒՆ 69

ՍԵՐՈՒՆ 70

ՍԵՐՈՒՆ 71

ՍԵՐՈՒՆ 72

ՍԵՐՈՒՆ 73

ՍԵՐՈՒՆ 74

ՍԵՐՈՒՆ 75

ՍԵՐՈՒՆ 76

ՍԵՐՈՒՆ 77

ՍԵՐՈՒՆ 78

ՍԵՐՈՒՆ 79

ՍԵՐՈՒՆ 80

ՍԵՐՈՒՆ 81

ՍԵՐՈՒՆ 82

ՍԵՐՈՒՆ 83

ՍԵՐՈՒՆ 84

ՍԵՐՈՒՆ 85

ՍԵՐՈՒՆ 86

ՍԵՐՈՒՆ 87

ՍԵՐՈՒՆ 88

ՍԵՐՈՒՆ 89

ՍԵՐՈՒՆ 90

ՍԵՐՈՒՆ 91

ՍԵՐՈՒՆ 92

ՍԵՐՈՒՆ 93

ՍԵՐՈՒՆ 94

ՍԵՐՈՒՆ 95

ՍԵՐՈՒՆ 96

ՍԵՐՈՒՆ 97

ՍԵՐՈՒՆ 98

ՍԵՐՈՒՆ 99

ՍԵՐՈՒՆ 100

ՍԵՐՈՒՆ 101

ՍԵՐՈՒՆ 102

ՍԵՐՈՒՆ 103

ՍԵՐՈՒՆ 104

ՍԵՐՈՒՆ 105

ՍԵՐՈՒՆ 106

ՍԵՐՈՒՆ 107

ՍԵՐՈՒՆ 108

ՍԵՐՈՒՆ 109

ՍԵՐՈՒՆ 110

ՍԵՐՈՒՆ 111

ՍԵՐՈՒՆ 112

ՍԵՐՈՒՆ 113

ՍԵՐՈՒՆ 114

ՍԵՐՈՒՆ 115

ՍԵՐՈՒՆ 116

ՍԵՐՈՒՆ 117

ՍԵՐՈՒՆ 118

ՍԵՐՈՒՆ 119

ՍԵՐՈՒՆ 120

ՍԵՐՈՒՆ 121

ՍԵՐՈՒՆ 122

ՍԵՐՈՒՆ 123

ՍԵՐՈՒՆ 124

ՍԵՐՈՒՆ 125

ՍԵՐՈՒՆ 126

ՍԵՐՈՒՆ 127

ՍԵՐՈՒՆ 128

ՍԵՐՈՒՆ 129

ՍԵՐՈՒՆ 130

ՍԵՐՈՒՆ 131

ՍԵՐՈՒՆ 132

ՍԵՐՈՒՆ 133

ՍԵՐՈՒՆ 134

ՍԵՐՈՒՆ 135

ՍԵՐՈՒՆ 136

ՍԵՐՈՒՆ 137

ՍԵՐՈՒՆ 138

ՍԵՐՈՒՆ 139

ՍԵՐՈՒՆ 140

ՍԵՐՈՒՆ 141

ՍԵՐՈՒՆ 142

ՍԵՐՈՒՆ 143

ՍԵՐՈՒՆ 144

ՍԵՐՈՒՆ 145

ՍԵՐՈՒՆ 146

ՍԵՐՈՒՆ 147

ՍԵՐՈՒՆ 148

ՍԵՐՈՒՆ 149

ՍԵՐՈՒՆ 150

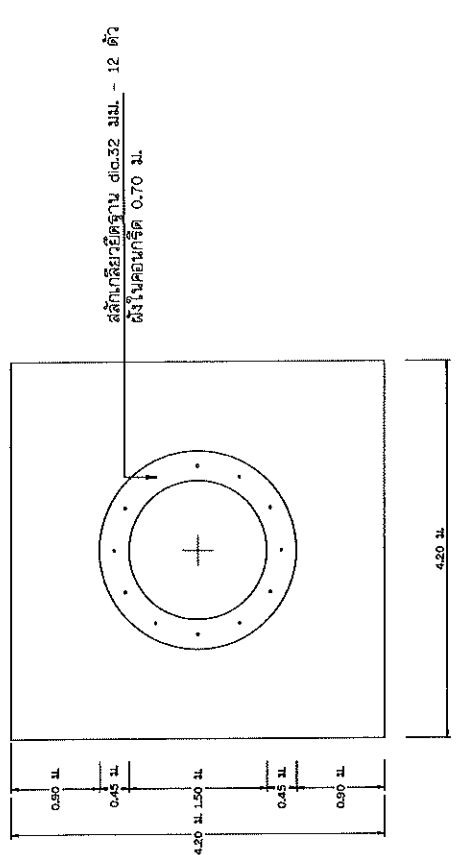
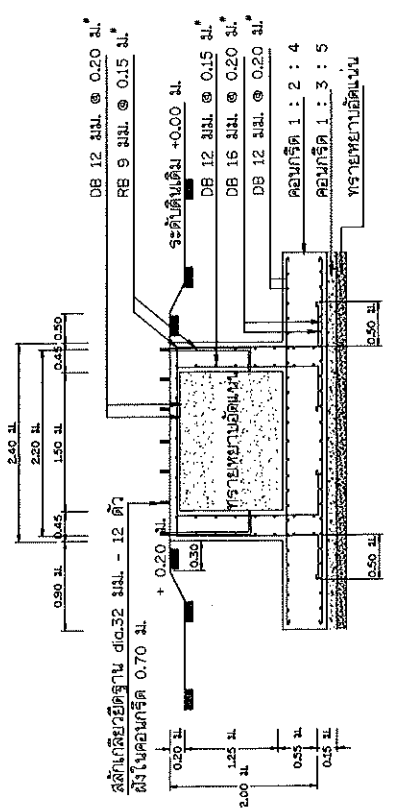

แบบขยายฐานรากทอถึงสูง (แบบฐานแฝด)
มาตราส่วน 1 : 50

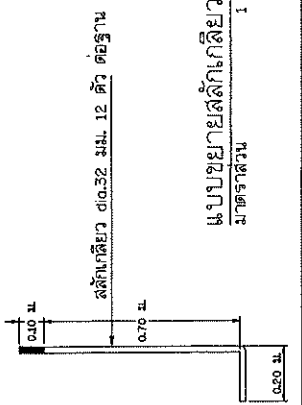

แบบขยายสลักเกลียวยึดฐาน
มาตราส่วน 1 : 50

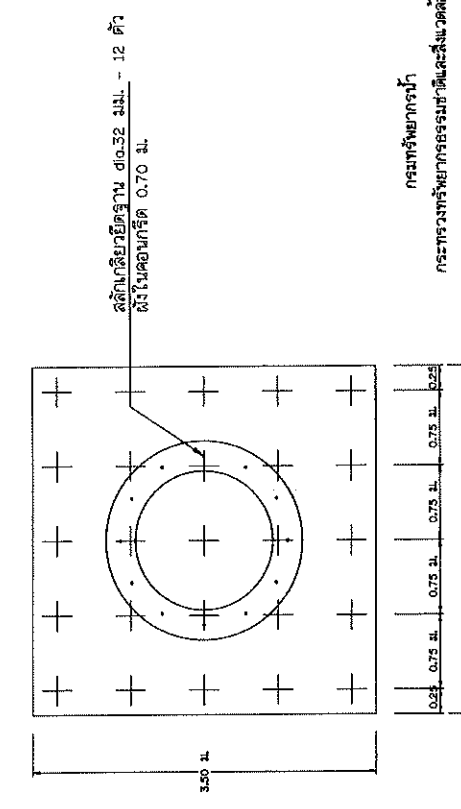
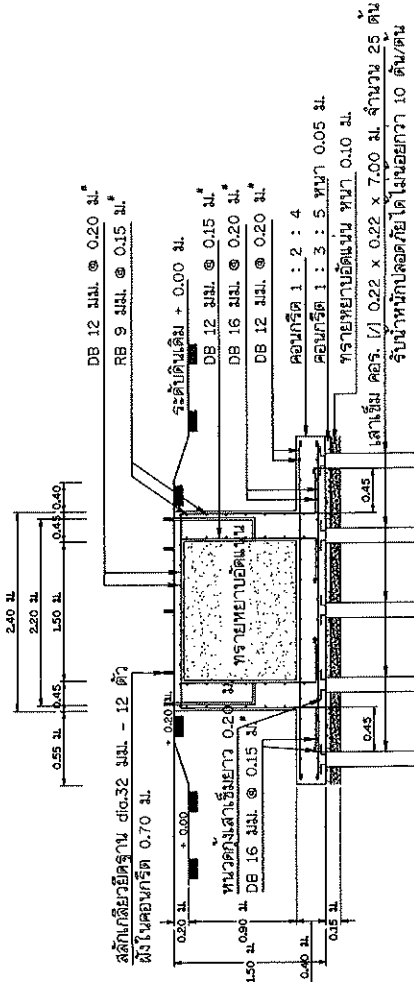

แบบขยายฐานรากทอถึงสูง (แบบเสาเข็ม)
มาตราส่วน 1 : 50

กรมทรัพยากรน้ำ
กระทรวงทรัพยากรธรรมชาติและสิ่งแวดล้อม
แบบมาตรฐาน
ระบบกระจายน้ำพลังงานแสงอาทิตย์ ส่วนศูนย์โครงการทหารพันธุ์ดี
พต.สูง ขนาด 30 สป.ม. (รูปทรงขมแม่) 1 12 | 25

กรมทรัพยากรน้ำ				
โครงการศูนย์ระบบกระจายน้ำพลังงานแสงอาทิตย์ ส่วนศูนย์โครงการทหารพันธุ์ดี				
คำขออนุมัติ ต้นแบบจากพระครูพิบูลย์				
คำขอขยายฐานรากทอถึงสูง พต.สูง				
แบบมาตรฐาน พต.สูง ขนาด 30 สป.ม. (รูปทรงขมแม่) 3				
สำรวจ	ทวิวัฒน์ . สุทธิ , พชร	เสนอ		พท.
ออกแบบ	อนภด บุญกาญจน์	ผ่าน		อบอ.
เขียนแบบ	วิศิตชัย กลิ่นบุหงา	เก็บข้อมูล		อบสท.

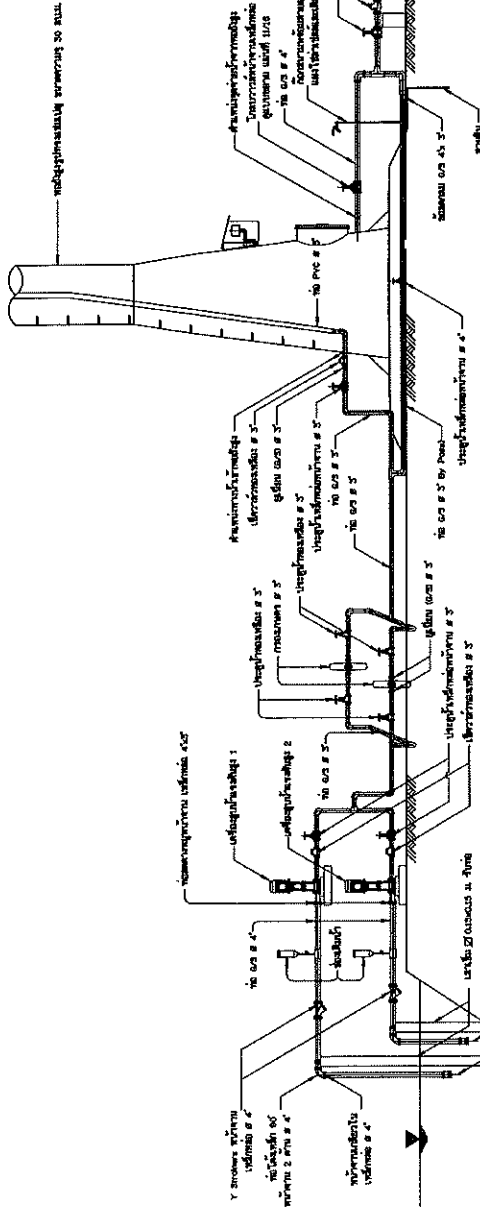
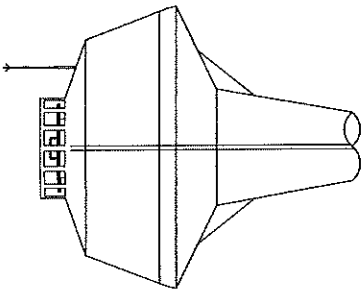

แบบแปลน

13/25

กรมการช่างเทคนิค
 กรมการช่างเทคนิค
 กรมการช่างเทคนิค

ชื่อโครงการ	ชื่อช่าง	ชื่อผู้ควบคุม	ชื่อผู้ตรวจสอบ
ชื่อโรงงาน	ชื่อช่าง	ชื่อผู้ควบคุม	ชื่อผู้ตรวจสอบ
ชื่อเครื่องจักร	ชื่อช่าง	ชื่อผู้ควบคุม	ชื่อผู้ตรวจสอบ

- วัสดุที่ใช้ทำเครื่องจักร
- วัสดุที่ใช้ทำเครื่องจักร
- วัสดุที่ใช้ทำเครื่องจักร
- วัสดุที่ใช้ทำเครื่องจักร
- วัสดุที่ใช้ทำเครื่องจักร

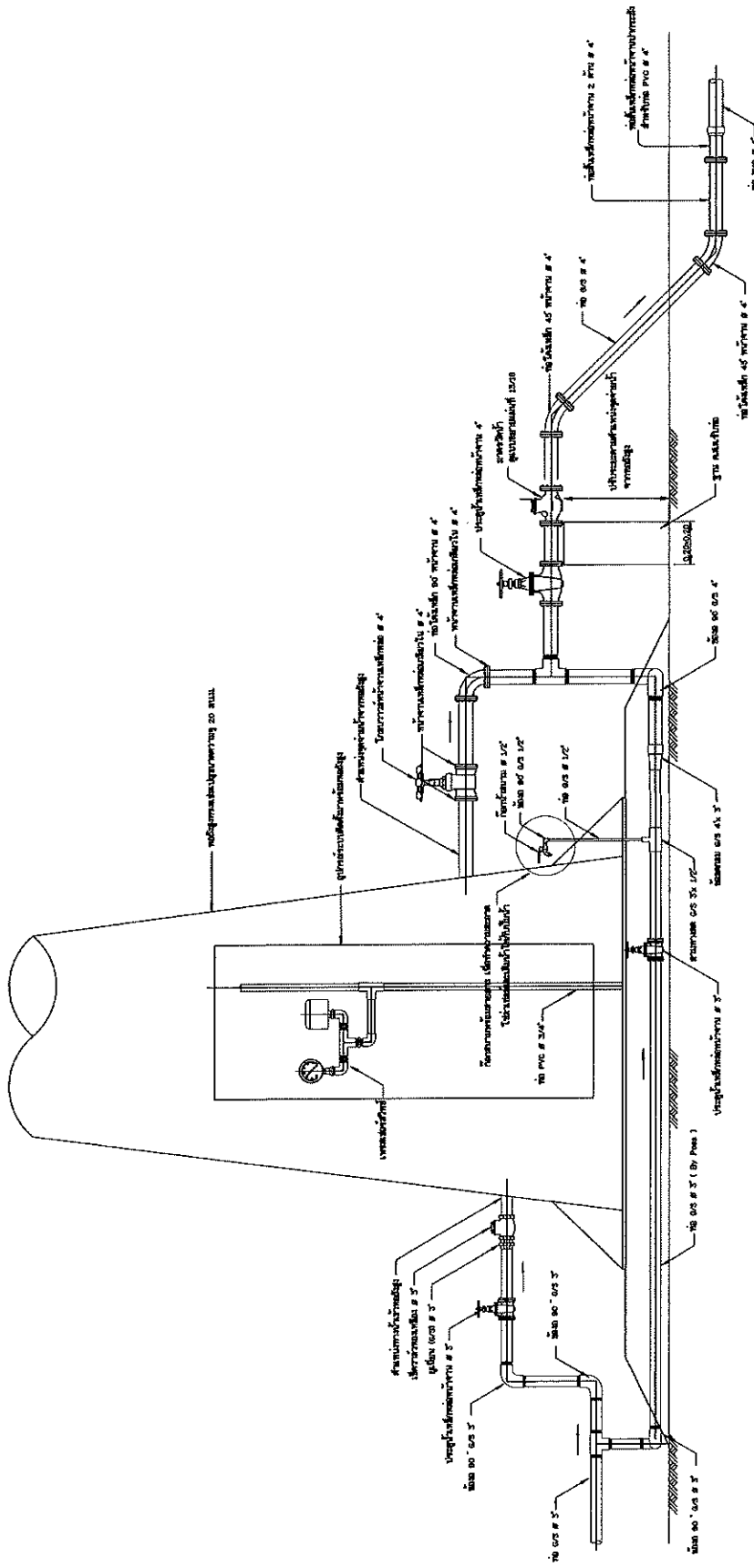

ការប្រកាស
 ការប្រកាសប្រើប្រាស់

លេខគម្រោង: ១៤/៩៥

ការប្រកាសប្រើប្រាស់
 ការប្រកាសប្រើប្រាស់
 ការប្រកាសប្រើប្រាស់

ឈ្មោះ	ឈ្មោះ	ឈ្មោះ	ឈ្មោះ
ស្រី	ប្រុស	ស្រី	ប្រុស
ស្រី	ប្រុស	ស្រី	ប្រុស
ស្រី	ប្រុស	ស្រី	ប្រុស

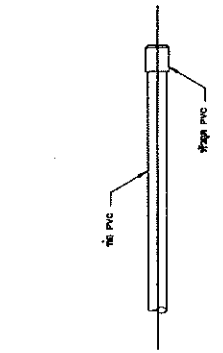

សម្រាប់ប្រើប្រាស់

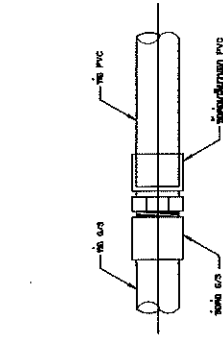

សម្រាប់ប្រើប្រាស់

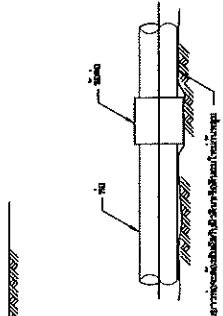

សម្រាប់ប្រើប្រាស់

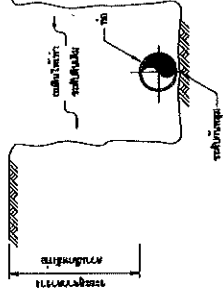

សម្រាប់ប្រើប្រាស់

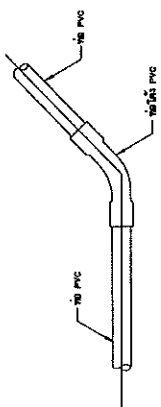

សម្រាប់ប្រើប្រាស់

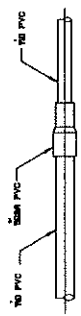

សម្រាប់ប្រើប្រាស់

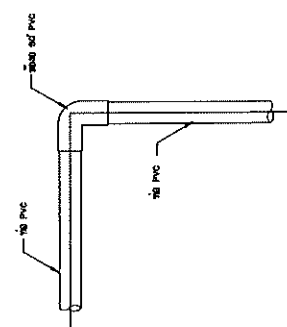

សម្រាប់ប្រើប្រាស់

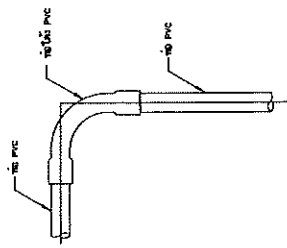

សម្រាប់ប្រើប្រាស់

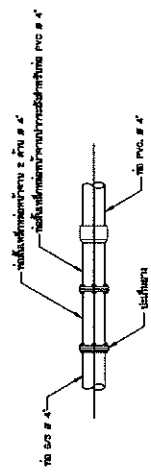

សម្រាប់ប្រើប្រាស់

ប្រភេទសម្ភារៈ	កម្រិតសម្ភារៈ	កម្រិតសម្ភារៈ
សម្ភារៈ ១០០	០,៦០	០,៤០
១០០-២០០	០,៦០	០,៤៥

១. ប្រើប្រាស់ប្រើប្រាស់ ៤៥ ម៉ែត្រ ២០ ម៉ែត្រ ៣០ ម៉ែត្រ ៤០ ម៉ែត្រ ៥០ ម៉ែត្រ
២. ប្រើប្រាស់ ៤៥ ម៉ែត្រ ៦០ ម៉ែត្រ ៧៥ ម៉ែត្រ ៩០ ម៉ែត្រ ១០៥ ម៉ែត្រ
៣. ប្រើប្រាស់ ១០០ ម៉ែត្រ ២០០ ម៉ែត្រ ៣០០ ម៉ែត្រ ៤០០ ម៉ែត្រ ៥០០ ម៉ែត្រ
៤. ប្រើប្រាស់ ៤៥ ម៉ែត្រ ៦០ ម៉ែត្រ ៧៥ ម៉ែត្រ ៩០ ម៉ែត្រ ១០៥ ម៉ែត្រ
៥. ប្រើប្រាស់ ៤៥ ម៉ែត្រ ៦០ ម៉ែត្រ ៧៥ ម៉ែត្រ ៩០ ម៉ែត្រ ១០៥ ម៉ែត្រ

កម្រិតសម្ភារៈ
 ១០០ ម៉ែត្រ ២០០ ម៉ែត្រ ៣០០ ម៉ែត្រ ៤០០ ម៉ែត្រ ៥០០ ម៉ែត្រ

ឈ្មោះ	កម្រិត	ឈ្មោះ	កម្រិត
សម្ភារៈ ១០០	០,៦០	សម្ភារៈ ២០០	០,៤០
សម្ភារៈ ២០០	០,៦០	សម្ភារៈ ៣០០	០,៤៥
សម្ភារៈ ៣០០	០,៦០	សម្ភារៈ ៤០០	០,៥០
សម្ភារៈ ៤០០	០,៦០	សម្ភារៈ ៥០០	០,៥៥

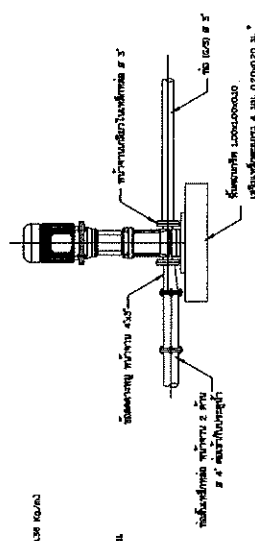
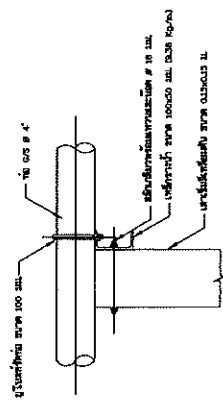
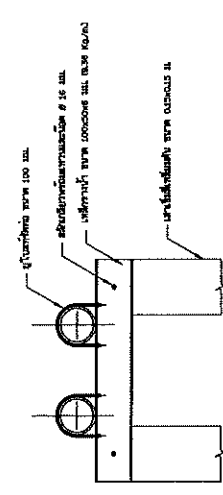
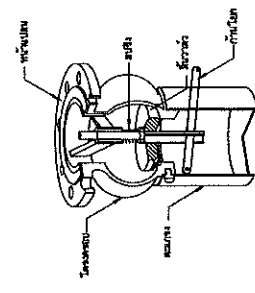
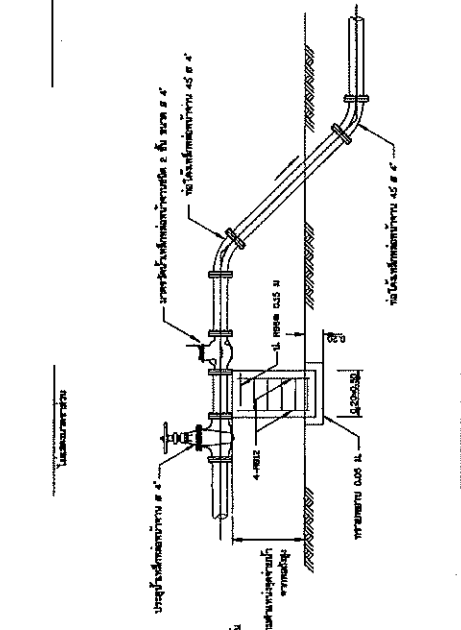
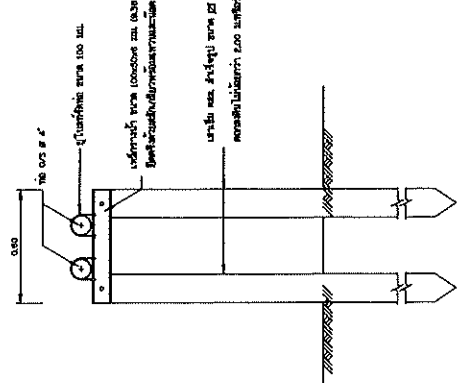
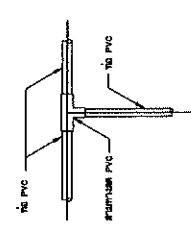
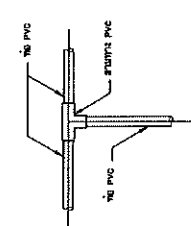
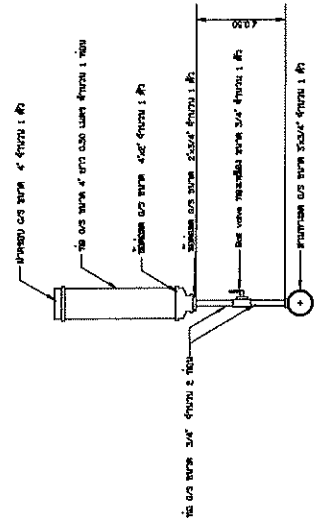
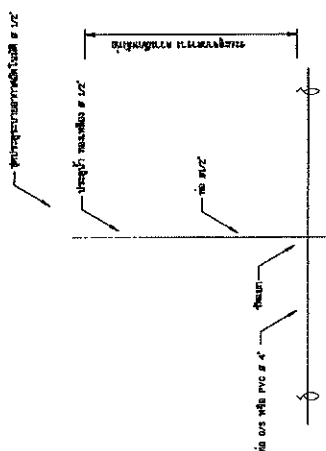

ပုံစံအရ ဝန်ဆောင်မှုပေးရမည့် အရွယ်အစား

ပုံစံအရ ဝန်ဆောင်မှုပေးရမည့် အရွယ်အစား

အမည်	အဖွဲ့	အဖွဲ့	အဖွဲ့	အဖွဲ့
အမည်	အဖွဲ့	အဖွဲ့	အဖွဲ့	အဖွဲ့
အမည်	အဖွဲ့	အဖွဲ့	အဖွဲ့	အဖွဲ့
အမည်	အဖွဲ့	အဖွဲ့	အဖွဲ့	အဖွဲ့

ပုံစံအရ ဝန်ဆောင်မှုပေးရမည့် အရွယ်အစား

ပုံစံအရ ဝန်ဆောင်မှုပေးရမည့် အရွယ်အစား

ပုံစံအရ ဝန်ဆောင်မှုပေးရမည့် အရွယ်အစား

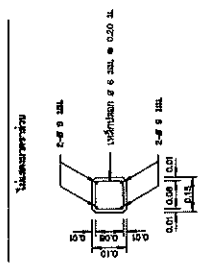
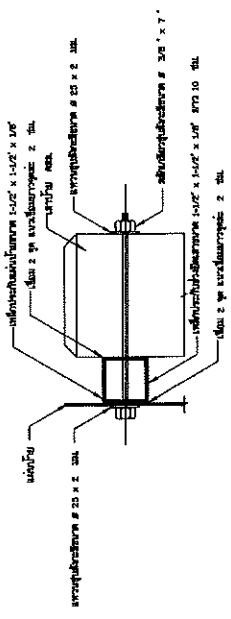
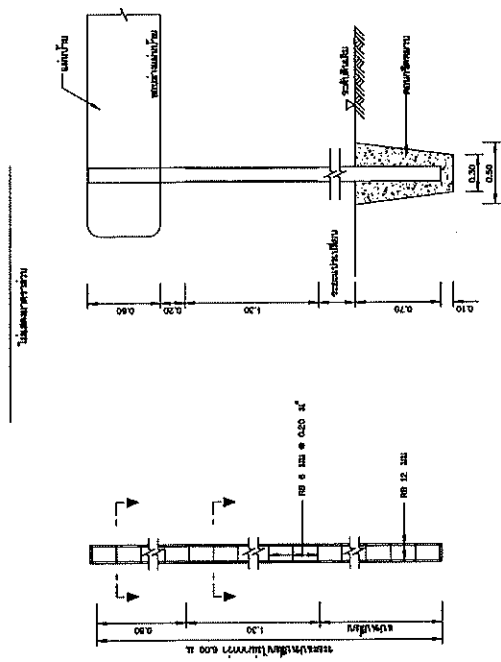
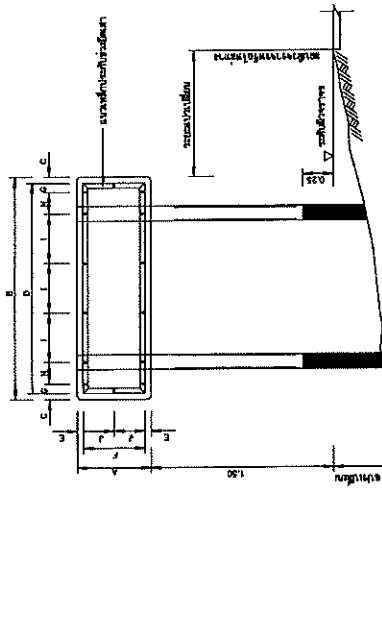
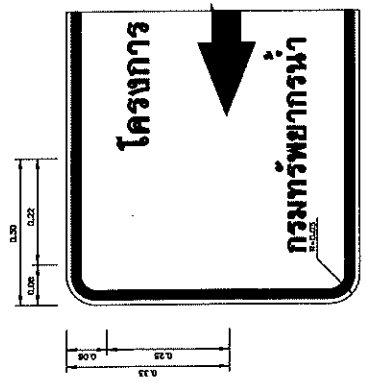
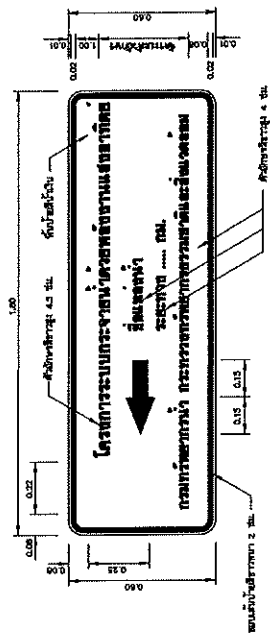

โครงการระบบกระจายน้ำด้วยพลังสนามแม่เหล็ก

มีให้เลือกใช้ 2 ประเภท คือ...

โครงการนำโครงการนำโครงการนำ...

.....
ไม่สมบูรณ์ถ้วน

ปี	จำนวนคน									
	ก	ข	ค	ง	จ	ฉ	ช	ซ	ด	ต
รวม	60	100	3	170	3	30	75	175	40	23

1. วัตถุประสงค์
2. วัตถุประสงค์
3. วัตถุประสงค์
4. วัตถุประสงค์
5. วัตถุประสงค์
6. วัตถุประสงค์
7. วัตถุประสงค์
8. วัตถุประสงค์
9. วัตถุประสงค์
10. วัตถุประสงค์

.....
ไม่สมบูรณ์ถ้วน

ชื่อโครงการ	ชื่อผู้รับผิดชอบ	ชื่อหน่วยงาน	วันที่
.....

ชื่อโครงการ	ชื่อผู้รับผิดชอบ	ชื่อหน่วยงาน	วันที่
.....

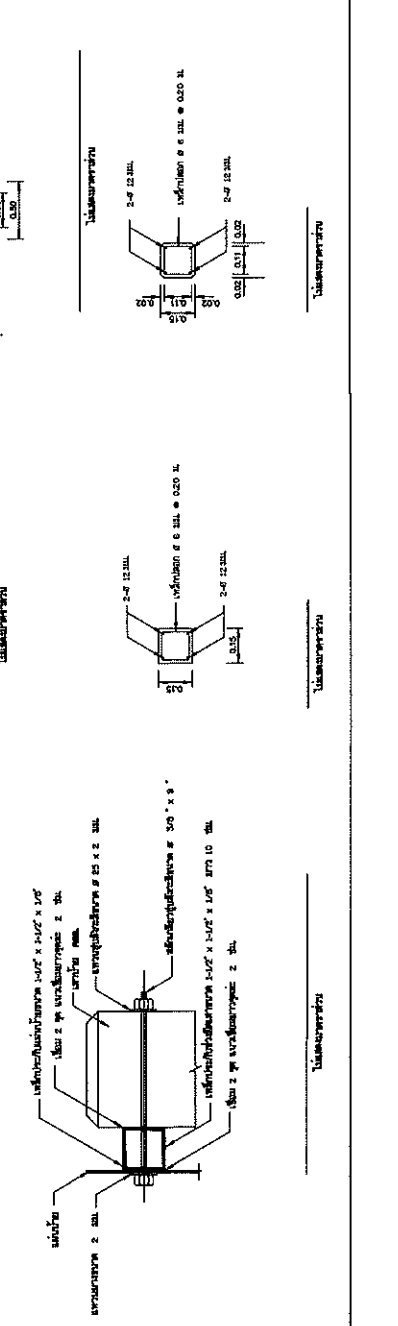
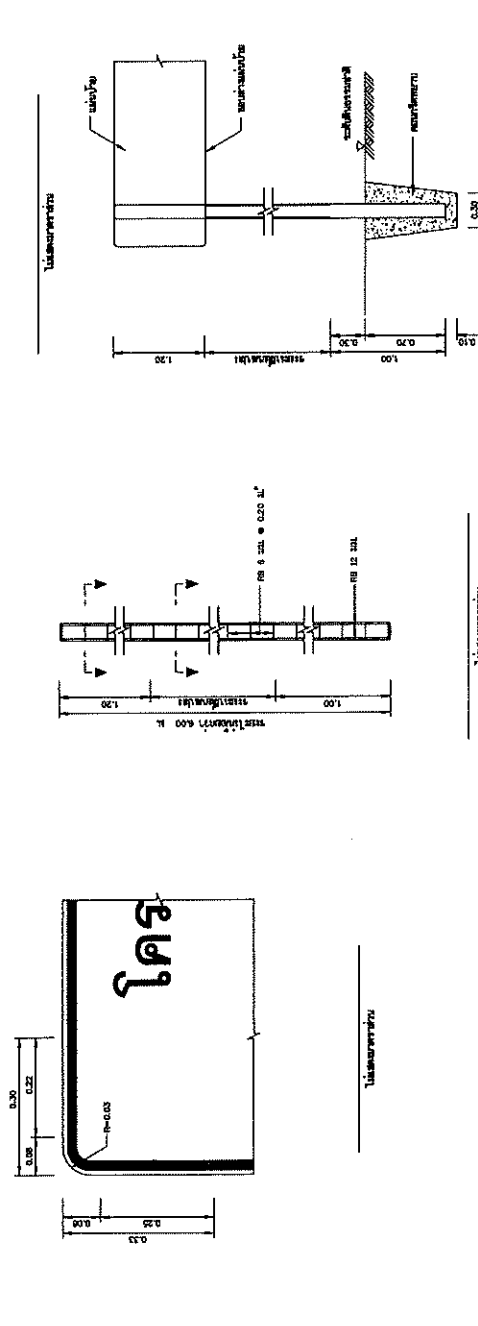
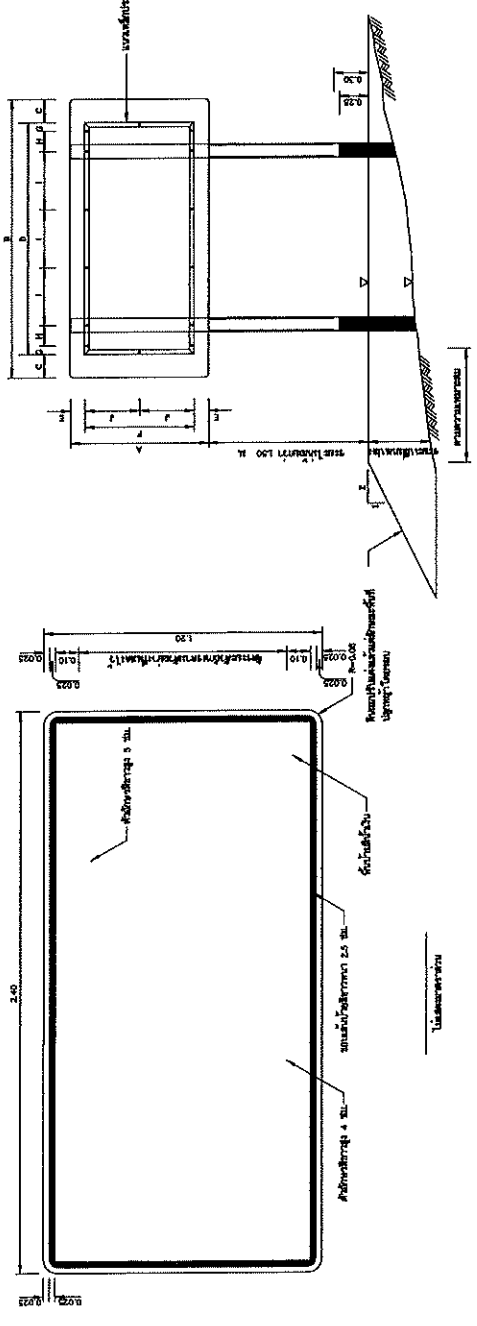

ผู้จัดทำโครงการ
 หน่วยงาน
 วัตถุประสงค์
 งบประมาณ

1. ผู้จัดทำโครงการ
2. วัตถุประสงค์
3. งบประมาณ
4. วัตถุประสงค์
5. วัตถุประสงค์
6. วัตถุประสงค์
7. วัตถุประสงค์
8. วัตถุประสงค์
9. วัตถุประสงค์

ลำดับ	รายการ	จำนวน	ราคาต่อหน่วย	รวม
A	...	240	20	4800
B	...	240	20	4800
C	...	240	20	4800
D	...	240	20	4800
E	...	240	20	4800
F	...	240	20	4800
G	...	240	20	4800
H	...	240	20	4800
I	...	240	20	4800
J	...	240	20	4800

วันที่ 18/5
 18/5
 18/5

ชื่อ	ตำแหน่ง	ชื่อ	ตำแหน่ง
...
...

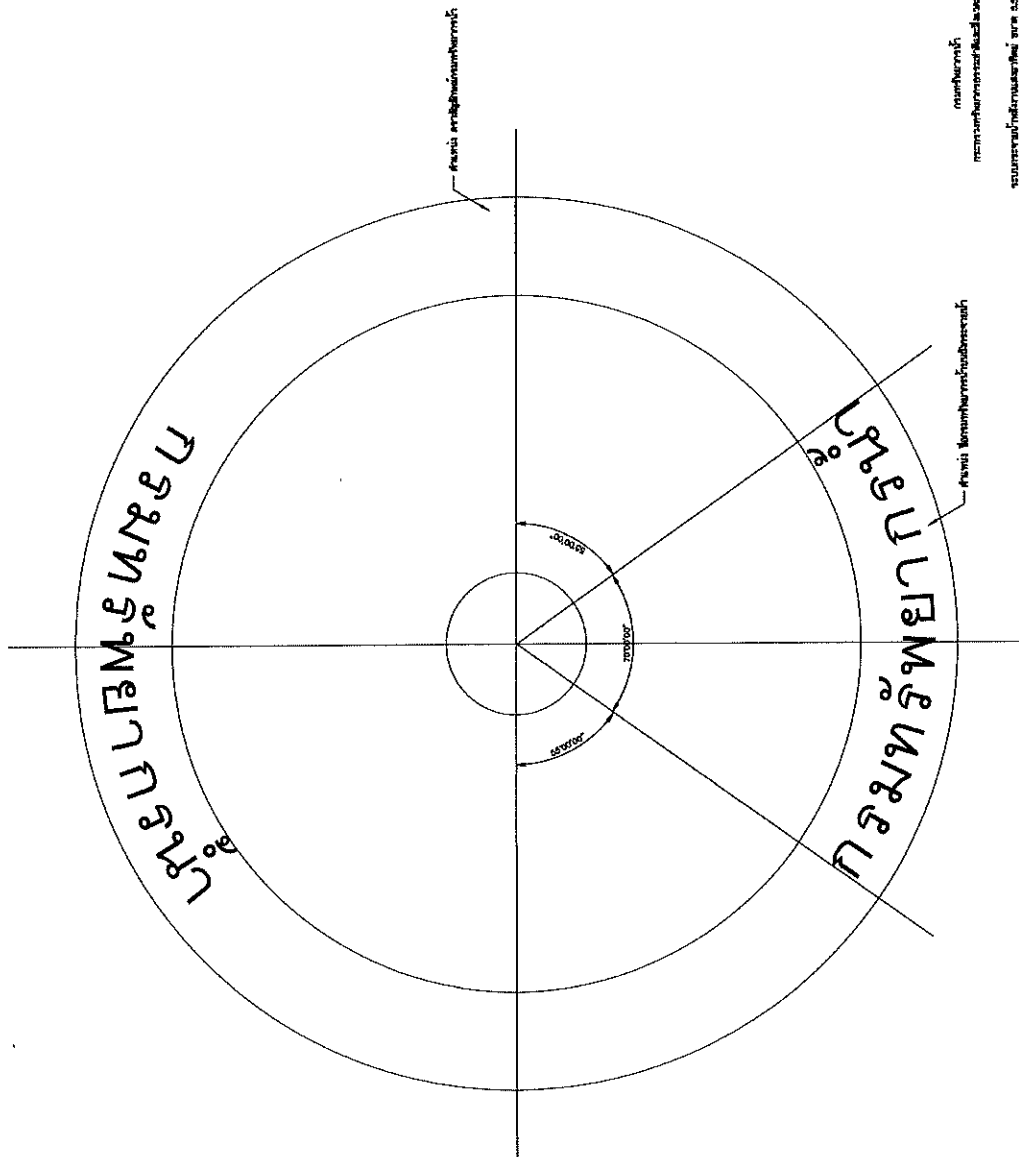

กรมส่งเสริมการค้าระหว่างประเทศ

19/25

แบบแปลน/แบบก่อสร้าง/แบบสถาปัตย์/แบบวิศวกรรม/แบบภูมิสถาปัตย์/แบบประติมากรรม/แบบศิลปกรรม/แบบอื่น ๆ

กรมส่งเสริมการค้าระหว่างประเทศ

แบบแปลน/แบบก่อสร้าง/แบบสถาปัตย์/แบบวิศวกรรม/แบบภูมิสถาปัตย์/แบบประติมากรรม/แบบศิลปกรรม/แบบอื่น ๆ

ชื่อโครงการ	ชื่อผู้จัดทำ	ชื่อผู้ตรวจสอบ	ชื่อผู้ควบคุม	ชื่อผู้ดำเนินการ

แบบแปลน/แบบก่อสร้าง/แบบสถาปัตย์/แบบวิศวกรรม/แบบภูมิสถาปัตย์/แบบประติมากรรม/แบบศิลปกรรม/แบบอื่น ๆ

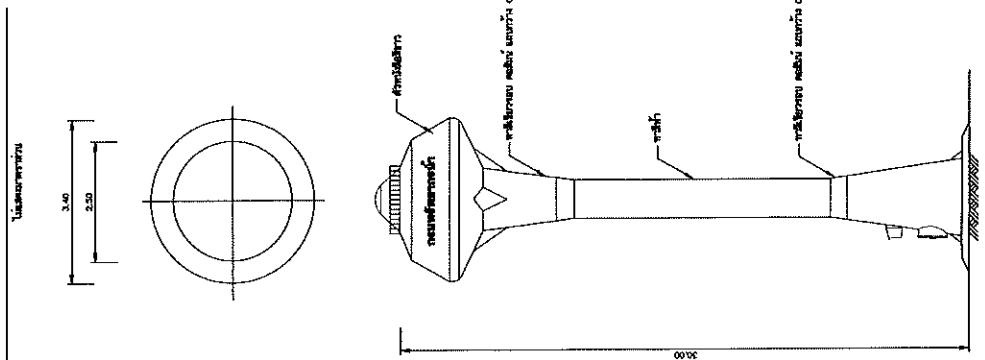

แบบแปลน/แบบก่อสร้าง

หลังคาเหล็ก ขนาด 3.00 มม. ติดกับโครงหลังคาด้วยสกรูยึดกันขี้นกโดย

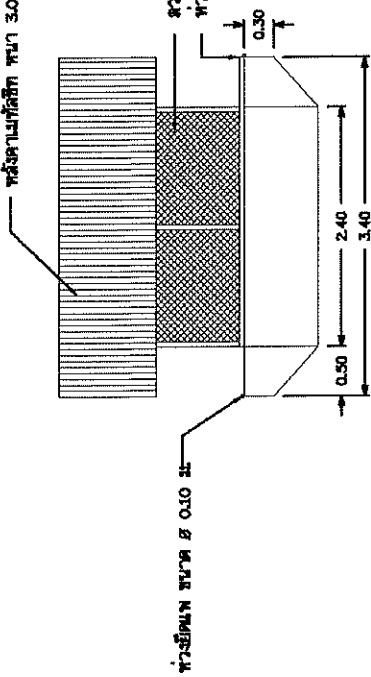

รูปด้านข้าง
มาตราส่วน 1:50

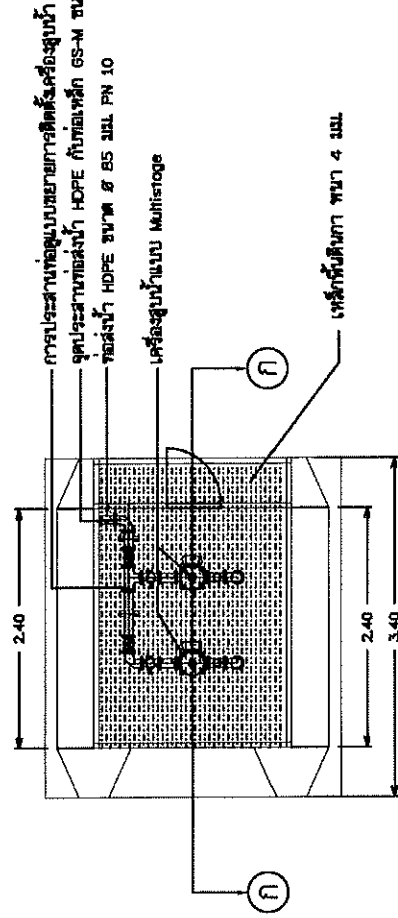

แปลนพื้นแพ่งโดย
มาตราส่วน 1:50

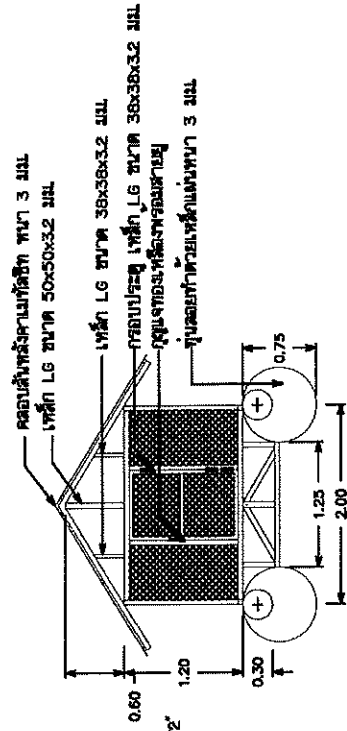

รูปด้านบน
มาตราส่วน 1:50

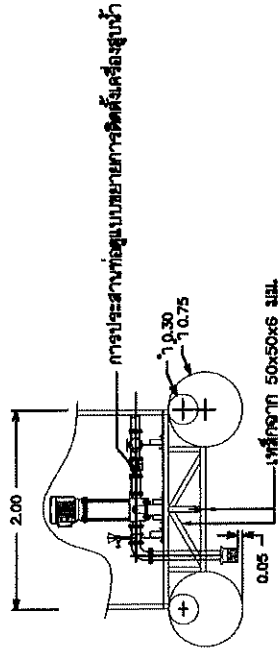

รูปขยายกันโครงและเครื่องสูบน้ำ
มาตราส่วน 1:50

แผ่นที่ 20 / 25

กรมทรัพยากรน้ำ

โครงการก่อสร้างระบบกระจายน้ำด้วยพลังงานแสงอาทิตย์
สนับสนุนโครงการทหารพันธุ์ดี อำเภอเมือง จังหวัดเชียงใหม่
ดำเนินการออกแบบ ควบคุมงานก่อสร้าง 4 กิโลเมตร
แบบระบบกระจายน้ำ ด้วยพลังงานแสงอาทิตย์ ขนาด 4 กิโลเมตร

สำนักงานทรัพยากรน้ำที่ 2 นครบุรี

สำรวจ	ทวิชัย, อุทัย, นพธ	ทนาย	ทนาย
ออกแบบ	อนุชิต บุญชู	ช่าง	นพธ
เขียนแบบ	ทวิชัย เกษมบุรุษ	เขียนแบบ	นพธ

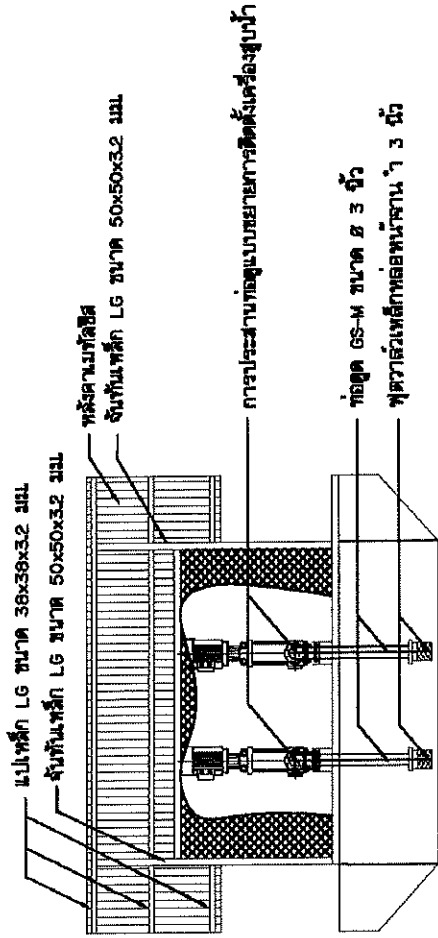

รูปตัด ๑-๑ ๑ ทนลอย
 1:50
 มทร.สุวรรณ

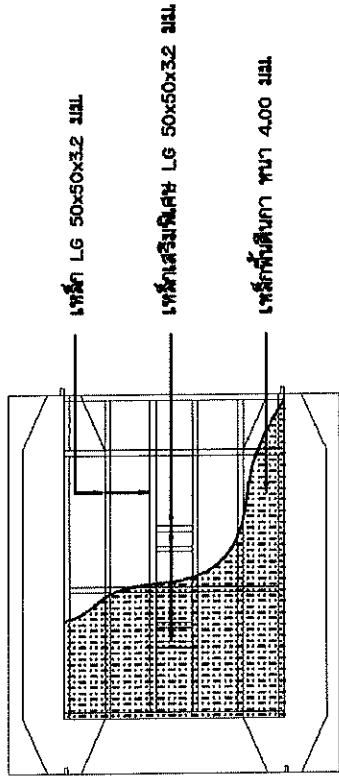

รูปแสดงการติดตั้งโครงเหล็ก
 1:50
 มทร.สุวรรณ

- รายละเอียดตัวงาน**
1. การเชื่อมท่อน้ำเชื่อมกับโครงแหง (เหล็กขยาย) ให้เชื่อมโดยตลอดทั้งเชื่อมด้าน
 2. การเชื่อมระหว่างโครงเหล็กให้เชื่อมเต็มท่อน้ำโดยตลอดทั้งเชื่อมด้าน
 3. ทาสีกันสนิม 2 ชั้น แลวกทาสีกับท่อน้ำอีก 2 ชั้น
 4. ขอบปลอกแหงลงน้ำต้องไม่ให้เกิดรูตลอด
 5. ชุดควบคุมเครื่องสูบน้ำให้ติดตั้งไว้บนหลัง
 6. ติดตั้งสายสำหรับยึดเฟืองไว้กับค้ำไม้ให้แน่นลงไปเบา
 7. มีสายหลังยึดเฟือง ขนาด ๒ 3 นิ้ว

- ข้อได้พบ**
1. ต่อกำรปูพื้นที่พร้อมถมเบบเนียน ขนาด ๒ 3 มม. ขนาดช่อง 1 1/2 x 1 1/2 นิ้ว
 2. เสาค้ำเหล็ก LG 50x50x3.2 มม. ชั้นกั้นเหล็ก LG 50x50x3.2 มม. ๑ 1.00 มม.
 3. ชั้นเหล็กกั้นภาททน 4 มม.
 4. ขุ่นลอยปลาย 2 ด้าน ขนาด ๒ ๐.75 มม. เชื่อมติดโดยรอบ เหล็กท่อน้ำ 3 มม.
 5. แขนงเหล็กตัวซี รองรับเครื่องสูบน้ำ ขนาด ทน 3.2 มม. ยึดติดกับแห
 6. บานประตู ขนาด 100x120 มม. ให้เชื่อมติดกับบานพับ 3 นิ้ว 2 ตัว เปิดออก
 - ด้านนอกและมีสายยึดพร้อมลู่วางของเหล็ก 1 ชุด

แบบที่ 21 / 25

กรมทรัพยากรน้ำ		
โครงการก่อสร้างระบบกระจายน้ำด้วยพลังงานแสงอาทิตย์		
สนับสนุนโครงการทหารพันธุ์ดี อำเภอเมือง จ.อ่างทอง อันเนื่องมาจากพระราชดำริ		
สำนักงานโครงการ อำเภอเมืองลพบุรี จังหวัดลพบุรี		
แบบระบบกระจายน้ำ ด้วยพลังงานแสงอาทิตย์ ขนาด 4 กิโลวัตต์		
สำนักงานทรัพยากรน้ำที่ 2 สระบุรี		
สำรวจ	ทศชัย . จุฑิ . พชร	ทนง
ออกแบบ	ธนภพ บุญเกษม	ผาน
เขียนแบบ	ทศชัย เกษมบุรุษ	เห็นชอบ
		มธ.
		มอ.สพ.

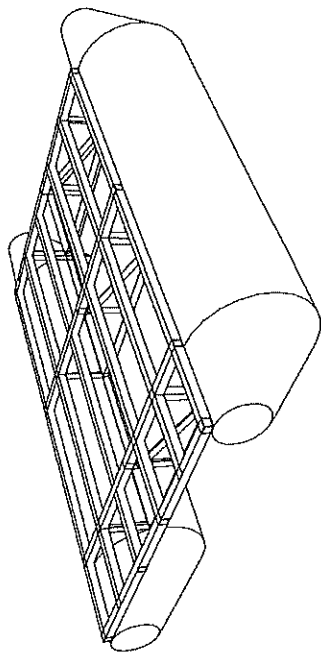

รูปแสดงการติดตั้งโครงเหล็ก

มาตราส่วน not to scale

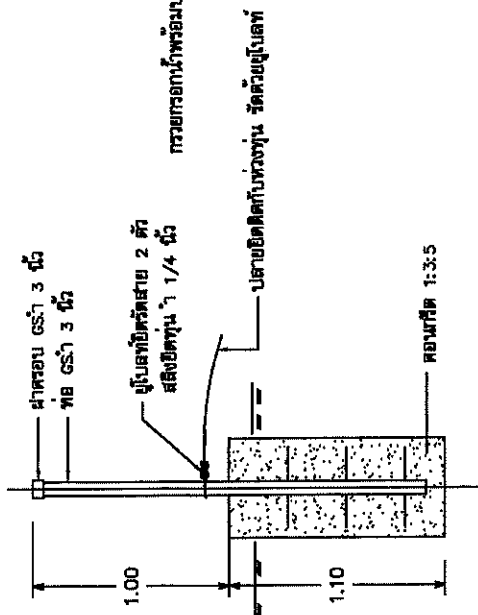

รูปขยายเสายึดแพบ

มาตราส่วน 1:25

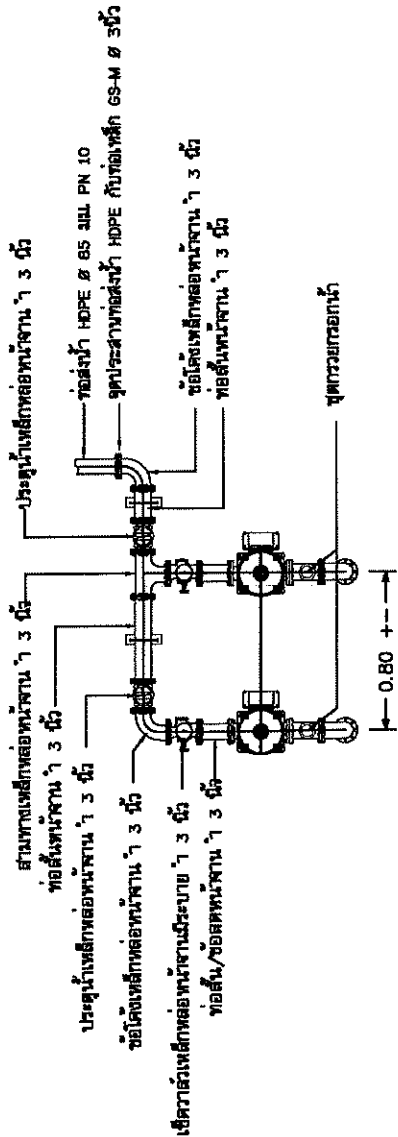
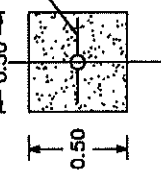

แบบขยายแสดงการติดตั้งเครื่องสูบน้ำ

มาตราส่วน 1:25

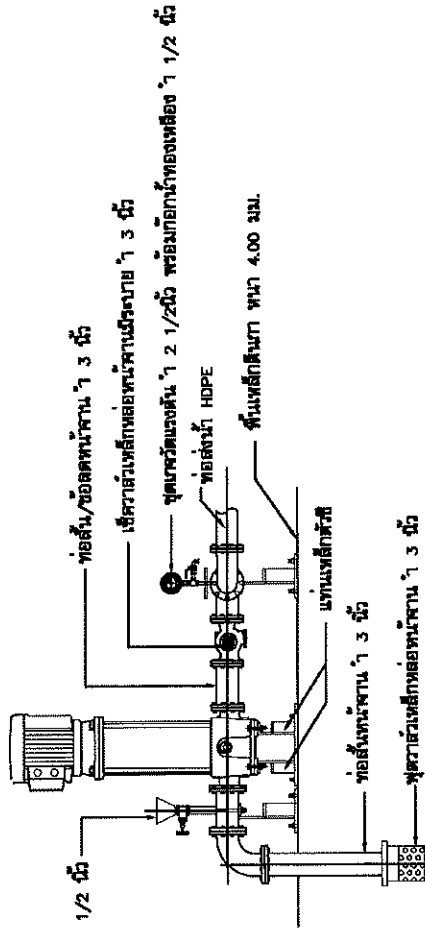

แบบขยายแสดงการติดตั้งเครื่องสูบน้ำ

มาตราส่วน 1:25

กรมทรัพยากรน้ำ

โครงการก่อสร้างระบบกระจายน้ำด้วยหลังงานแลงกาทิตย์
สถานีสูบน้ำโครงการท่าขี้เหล็ก อำเภอเมืองบุรีรัมย์ จังหวัดบุรีรัมย์
ดำเนินการพัฒนาระบบฯ อำเภอเมืองบุรีรัมย์ จังหวัดบุรีรัมย์
แบบระบบกระจายน้ำ ด้วยหลังงานแลงกาทิตย์ ขนาด 4 กิโลเมตร

สำนักงานทรัพยากรน้ำที่ 2 สระบุรี

สำรวจ	ทวีวัฒน์ . อุทัย . พงษ์	ลงนาม	ทพ.น
ออกแบบ	อนนต ภูคาสูงเนิน	ผ่าน	ผอ.บ.
เขียนแบบ	ทศชัย ทัศนบุรุษ	เก็บชอบ	ผอ.ส.บ.

วันที่ 22 / 25

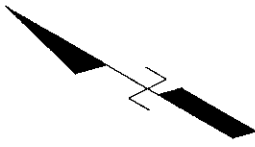

วันที่ 23/25

กรมทรัพยากรน้ำ

โครงการพัฒนาระบบประปาด้วยพลังงานแสงอาทิตย์ สนับสนุนโครงการทหารพันธุ์ดี
 ตำบลบ้านดง อำเภอสว่างวีรจักร จังหวัดน่าน

รูปแบบแปลนทั่วไป

สำรวจ	ทวีวัฒน์ , อุทัย , พงษ์	ควบคุม	ทพ.
ออกแบบ	ธนากรดี นฤกุลายุจน์	ช่าง	นศ.
เขียนแบบ	กิตติชัย กสิณพวง	เก็บชอบ	นอ.ท.

แบบแปลนทั่วไป
 มาตรฐาน 1 : 2,500

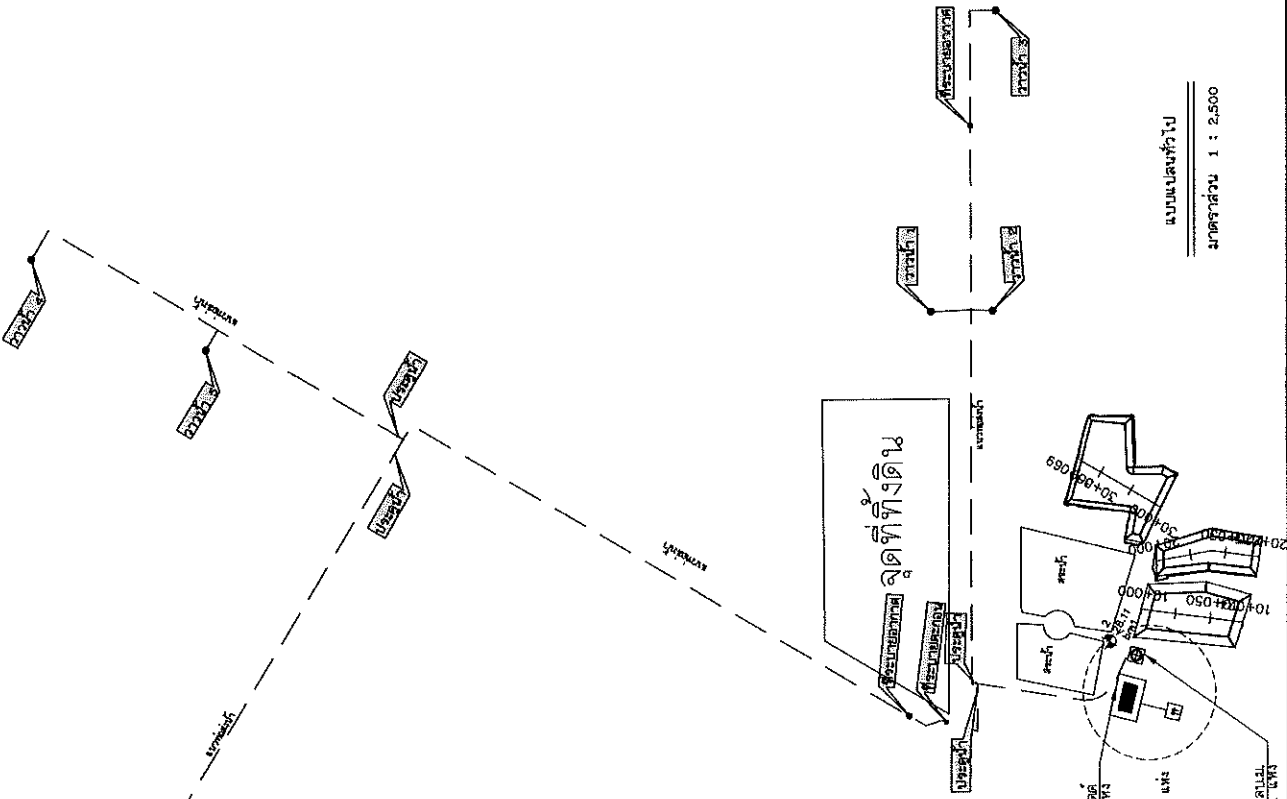

BM 170 พื้นทาง ศรศ. 28.00 11

- ก่อสร้างระบบประปาดำเนินการด้วยพลังงานแสงอาทิตย์ ขนาด 5.5 กิโลวัตต์
 ตำบลบ้านดง อำเภอสว่างวีรจักร จังหวัดน่าน
1. พุดองสระน้ำ จำนวน 3 แห่ง
 2. ก่อสร้างระบบประปาดำเนินการด้วยพลังงานแสงอาทิตย์ ขนาด 5.5 กิโลวัตต์ ตำบลบ้านดง อำเภอสว่างวีรจักร จำนวน 1 แห่ง
 3. ก่อสร้างถังเก็บน้ำ ขนาด 30 ลบ.ม. ตำบลบ้านดง อำเภอสว่างวีรจักร จำนวน 1 แห่ง
 4. ก่อสร้างอาคารน้ำ ความยาวไม่เกิน 10 เมตร จำนวน 1 แห่ง

ก่อสร้างถังเก็บน้ำ ขนาด 30 ลบ.ม.
 ตำบลบ้านดง อำเภอสว่างวีรจักร จังหวัดน่าน

หมายเหตุ

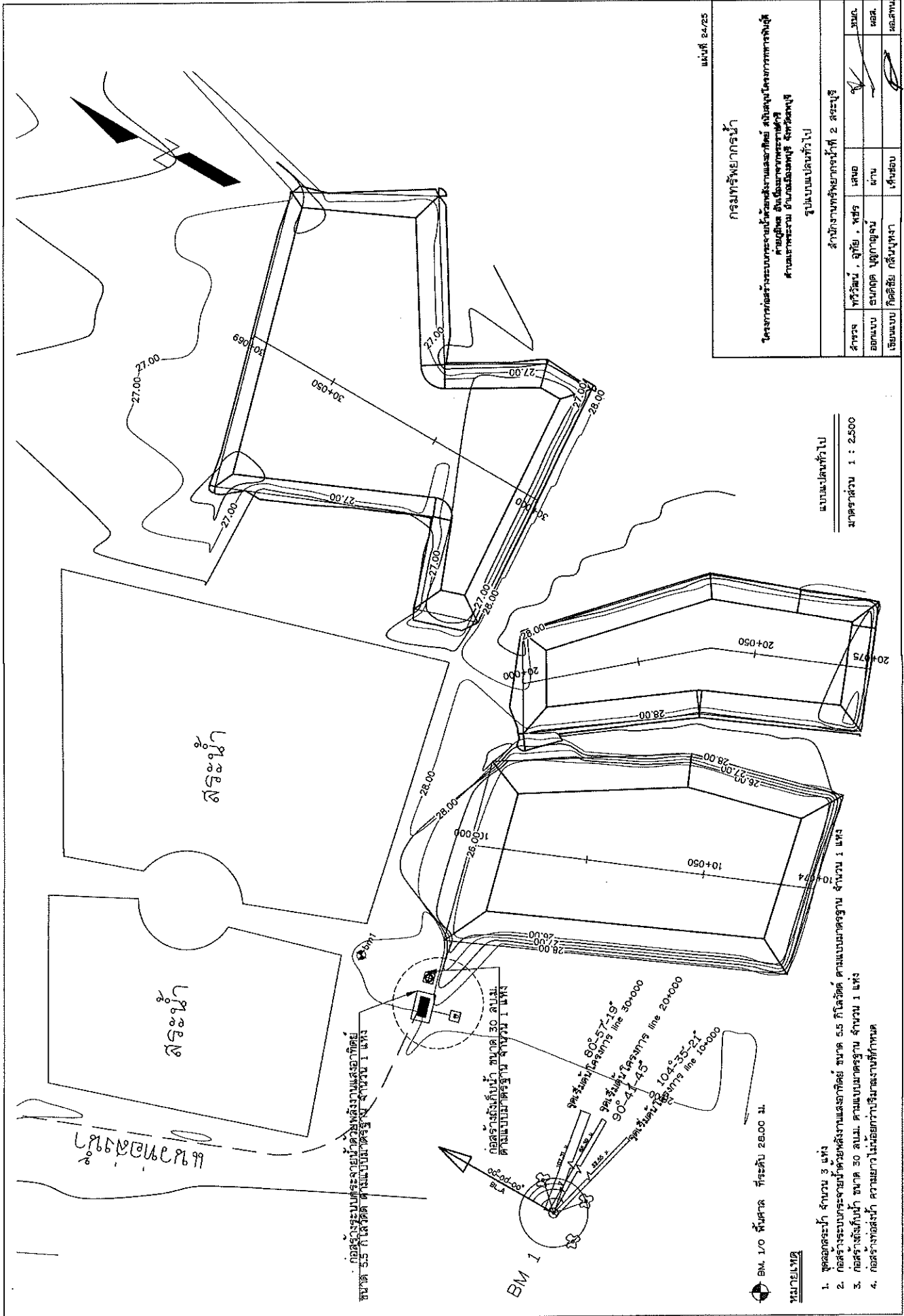

วันที่ 24/25

กรมทรัพย์สินทางบก

สำนักงานทรัพย์สินทางบกที่ 2 สระบุรี

โครงการก่อสร้างระบบระบายน้ำชุมชนและอาคารที่พักอาศัยในชุมชนเมืองมรดกโลกเก่า
ตำบลท่าหลวง อำเภอท่าหลวง จังหวัดลพบุรี

รูปแบบแปลนทั่วไป

สำรวจ	ทวีวัฒน์, อภัย, พชร	เสนอ	
ออกแบบ	ชนนิต ภูพิกาภิวัฒน์	ผ่าน	
เขียนแบบ	กิตติชัย กลิ่นพินิจ	เก็บมอบ	
ตรวจสอบ			

แบบแปลนทั่วไป
ขนาดส่วน 1 : 2,500

สระน้ำ

สระน้ำ

จุดวางระบบระบายน้ำชุมชนและอาคารที่พักอาศัยในชุมชนเมืองมรดกโลกเก่า
ขนาด 5.5 ไร่ (วัดจากเส้นแบ่งที่ดิน)

จุดวางระบบระบายน้ำ ขนาด 30 คูณ 30 เมตร
ตามแบบมาตรฐาน จำนวน 1 แห่ง

จุดวางระบบระบายน้ำ ขนาด 30 คูณ 30 เมตร
ตามแบบมาตรฐาน จำนวน 1 แห่ง

จุดวางระบบระบายน้ำ ขนาด 10 คูณ 35 เมตร
ตามแบบมาตรฐาน จำนวน 1 แห่ง

จุดวางระบบระบายน้ำ ขนาด 10 คูณ 35 เมตร
ตามแบบมาตรฐาน จำนวน 1 แห่ง

จุดวางระบบระบายน้ำ ขนาด 10 คูณ 35 เมตร
ตามแบบมาตรฐาน จำนวน 1 แห่ง

จุดวางระบบระบายน้ำ ขนาด 10 คูณ 35 เมตร
ตามแบบมาตรฐาน จำนวน 1 แห่ง

BM. 1/0 หินขาว ที่ระดับ 28.00 ม.

- จุดวางระบบระบายน้ำ จำนวน 3 แห่ง
- ก่อสร้างระบบระบายน้ำชุมชนและอาคารที่พักอาศัยในชุมชนเมืองมรดกโลกเก่า ขนาด 5.5 ไร่ (วัดจากเส้นแบ่งที่ดิน)
- ก่อสร้างระบบระบายน้ำ ขนาด 30 คูณ 30 เมตร ตามแบบมาตรฐาน จำนวน 1 แห่ง
- ก่อสร้างท่อส่งน้ำ ความยาวไม่น้อยกว่าปริมาณงานที่กำหนด

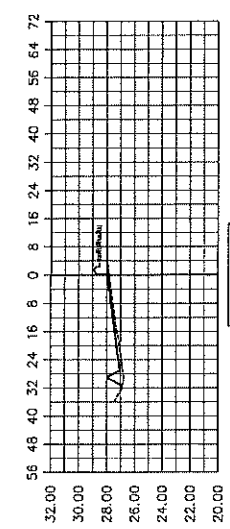

STA. 20+075

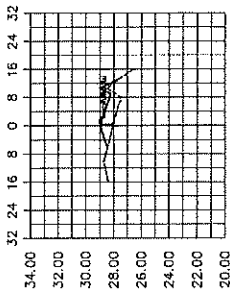

STA. 20+000

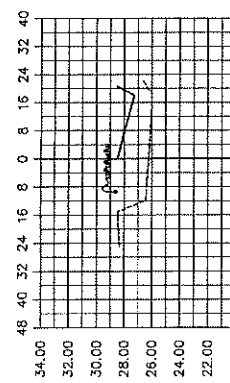

STA. 10+000

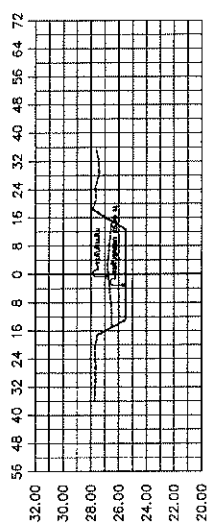

STA. 30+000

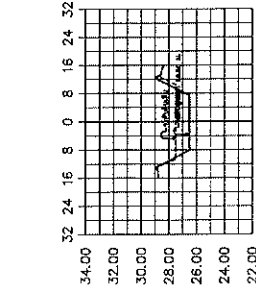

STA. 20+025

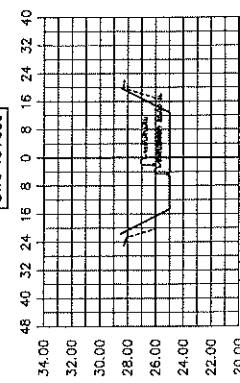

STA. 10+025

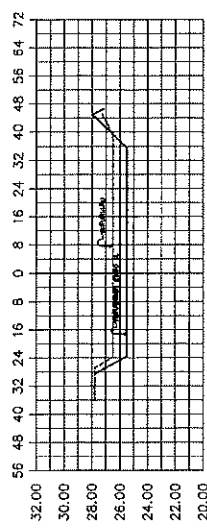

STA. 30+025

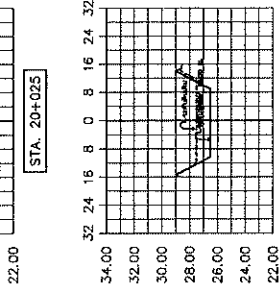

STA. 20+041

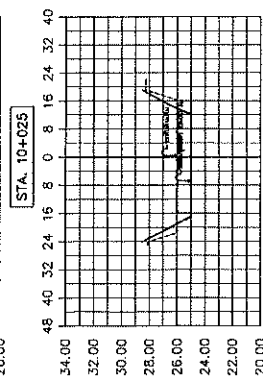

STA. 10+050

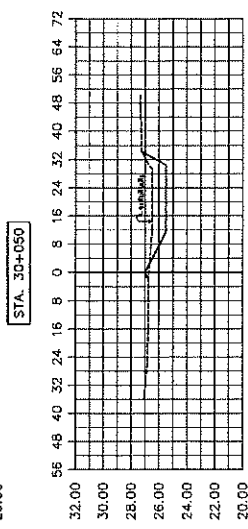

STA. 30+050

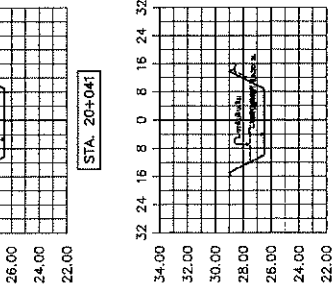

STA. 20+060

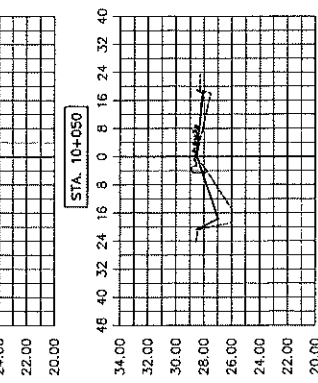

STA. 10+074

วันที่ 25/25

กรมการโยธาธิการ

โครงการก่อสร้างระบบระบายน้ำและสิ่งอำนวยความสะดวกอื่น ๆ สำหรับโครงการก่อสร้าง
 อำเภอเมือง จังหวัดขอนแก่น
 งานก่อสร้างระบบระบายน้ำและสิ่งอำนวยความสะดวกอื่น ๆ

รูปตัดแสดงปริมาณงานดิน

สำนักงานโยธาธิการปีที่ 2 สละบุรี

มาตราส่วน

แนวตั้ง 1:250

แนวนอน 1:500



ตำแหน่ง	ชื่อ	ตำแหน่ง	ชื่อ
สำรวจ	ท้าววัฒน์, อุทัย, พงษ์	ออกแบบ	บุญกมล, อนุชา
เขียนแบบ	กิตติชัย, กสิณ, ปุณิกา	ตรวจสอบ	กสิณ, ปุณิกา
หน้างาน		หน้างาน	

๓.๑ การเปิดเผยราคากลางและการคำนวณราคากลางงานก่อสร้าง

ตารางแสดงวงเงินงบประมาณที่ได้รับจัดสรรและราคากลางในงานจ้างก่อสร้าง

๑. ชื่อก่อสร้างโครงการก่อสร้างระบบกระจายน้ำด้วยพลังงานแสงอาทิตย์สนับสนุนโครงการทหารพันธุ์ดี ค่ายภูมิพล อันเนื่องมาจากพระราชดำริ ตำบลเขาพระงาม อำเภอเมืองลพบุรี จังหวัดลพบุรี		
๒. หน่วยงานเจ้าของโครงการ สำนักงานทรัพยากรน้ำที่ ๒ กรมทรัพยากรน้ำ		
๓. วงเงินงบประมาณที่ได้รับจัดสรร ๔,๕๐๐,๐๐๐.๐๐ บาท ประมาณราคา ๔,๕๐๐,๐๐๐.๐๐ บาท		
๔. ลักษณะงานโดยสังเขป งานอนุรักษ์ฟื้นฟูแหล่งน้ำ		
๑. งานดินขุดด้วยเครื่องจักร ระยะขุดดิน ๑-๒ กิโลเมตร		
๒. งานก่อสร้างระบบกระจายน้ำด้วยพลังงานแสงอาทิตย์ แบบถังเก็บน้ำหอดังสูงแซมแปญ ขนาดความจุ ๓๐ ลูกบาศก์เมตร สูง ๓๐ เมตร		
๓. งานขุดวางท่อส่งน้ำ ท่อ PVC. ขนาด ๔ นิ้ว ความยาวประมาณ ๑,๗๕๐ เมตร		
๔. งานป้ายชื่อโครงการระบบส่งน้ำ, งานป้ายแนะนำโครงการ		
๕. ราคากลางคำนวณ ณ วันที่ ๑๒ มีนาคม พ.ศ. ๒๕๖๘ เป็นเงิน ๔,๔๘๘,๖๘๘.๐๐ บาท		
๖. บัญชีประมาณการราคากลาง		
๖.๑ แบบ ปร.๔ - ปร.๕		
๖.๒ แบบสรุปราคางานก่อสร้างงานอาคาร		
๗. รายชื่อคณะกรรมการกำหนดราคากลาง		
๑. นายภาสกร คอนสาย	ตำแหน่ง วิศวกรโยธาชำนาญการ	ประธานกรรมการ
๒. นายทศมาศ สุดใจ	ตำแหน่ง นายช่างโยธาชำนาญงาน	กรรมการ
๓. นายบัณฑิต สิงห์ทอง	ตำแหน่ง นายช่างโยธาปฏิบัติงาน	กรรมการ

(นายสุวิรัตน์ พิพัฒน์กิจกุล)

ผู้อำนวยการส่วนพัฒนาและฟื้นฟูแหล่งน้ำ

สรุปราคากลางค่าก่อสร้างโครงการ สำนักงานทรัพยากรน้ำที่ ๒ กรมทรัพยากรน้ำ
ก่อสร้างระบบประจายน้ำด้วยพลังงานแสงอาทิตย์อัตโนมัติจากพระราชดำริ ตำบลเขาพระงาม อำเภอเมืองลพบุรี จังหวัดลพบุรี

ข้อที่ ๑ ลำดับที่	ข้อที่ ๒ รายการ	ข้อที่ ๓ สูตรค่า K	ข้อที่ ๔ ปริมาณงาน	ข้อที่ ๕ หน่วย	ข้อที่ ๖ ค่าเริ่มต้น ต่อหน่วย (บาท)	ข้อที่ ๗ รวมทั้งสิ้น (บาท)	ค่า Factor F	ข้อที่ ๘		หมายเหตุ
								ราคาต่อหน่วย	ราคากลาง	
๑.๕	งานเตรียมพื้นที่ งานสูบน้ำระหว่างก่อสร้าง		๓,๕๐๐.๐๐	ลบ.ม.	๐.๗๖	๒,๖๖๐.๐๐	๑.๓๓๕๔	๑.๐๐	๓,๕๐๐.๐๐	งานชลประทาน (ปกติ)
					รวมรายการที่ ๑	๒,๖๖๐.๐๐	บาท		๓,๕๐๐.๐๐	
๒	งานดิน									
๒.๓	งานดินชุดด้วยเครื่องจักร - จุดทิ้งดิน ๑ ระยะขนดิน ๑ กม. - จุดทิ้งดิน ๒ ระยะขนดิน ๒ กม.	ใช้สูตรค่า K ๒.๑ ใช้สูตรค่า K ๒.๑	๕,๕๕๐.๐๐ ๓๐๐.๐๐	ลบ.ม. ลบ.ม.	๓๓.๕๒ ๓๖.๘๒	๑๘๕,๘๕๑.๐๐ ๑๑,๐๕๖.๐๐	๑.๓๓๕๔ ๑.๓๓๕๔	๔.๐๐ ๔.๐๐	๒๔๕,๒๐๐.๐๐ ๑๕,๓๐๐.๐๐	งานชลประทาน (ปกติ) งานชลประทาน (ปกติ)
๒.๓๔	งานดินชุดด้วยเครื่องจักร(ระบบประจายน้ำ) -งานดินชุดและถมกลับด้วยเครื่องจักร -งานทรายรองพื้น	ใช้สูตรค่า K ๒.๑ ใช้สูตรค่า K ๒.๑	๗๑๖.๐๐ ๒๕.๐๐	ลบ.ม. ลบ.ม.	๑๘.๘๘ ๖๘๘.๐๔	๑๓,๕๙๐.๐๐ ๑๗,๒๐๑.๐๐	๑.๓๓๕๔ ๑.๓๓๕๔	๒.๕๐ ๕๑๐.๐๐	๑๗,๙๐๐.๐๐ ๒๒,๗๕๐.๐๐	งานชลประทาน (ปกติ) งานชลประทาน (ปกติ)
					รวมรายการที่ ๒	๒๒๗,๓๑๕.๐๐	บาท		๒๒๗,๕๕๐.๐๐	
๓	งานโครงสร้าง									
๓.๑	คอนกรีตโครงสร้าง กิ่งอัด ๒๑๐ Ksc (Cylinder)	ใช้สูตรค่า K ๔.๕	๑๗.๐๐	ลบ.ม.	๓.๓๕๐.๕๐	๕๖,๙๕๗.๐๐	๑.๒๗๖๒	๔.๒๗๐๐	๗๒,๕๕๐.๐๐	งานสะพานและท่อเหลี่ยม
๓.๔	งานเหล็กเสริมคอนกรีต	ใช้สูตรค่า K ๔.๔	๓๐๑.๐๐	กก.	๓๓.๑๒	๙,๖๒๗.๐๐	๑.๒๗๖๒	๓.๐๐	๑๑,๗๓๙.๐๐	งานสะพานและท่อเหลี่ยม
๓.๖	งานเสาเข็ม -เสาเข็มตมเหล็กเหลี่ยมขนาด ๐.๒๒x๐.๒๒ ม.ความยาว ๗ ม. ค่าทดสอบการรับน้ำหนักบรรทุกของดิน งานรื้อถอนโครงสร้าง คลส.	ใช้สูตรค่า K ๕.๘๑	๑๗๕.๐๐	ม.	๕๘๗.๐๐	๑๐๒,๗๒๕.๐๐	๑.๒๗๖๒	๑.๒๗๖๒	๑๓๑,๐๒๕.๐๐	งานสะพานและท่อเหลี่ยม
๓.๙			๑.๐๐	จุด	๑๓,๕๐๐.๐๐	๑๓,๕๐๐.๐๐	๑.๒๗๖๒	๑.๒๗๖๒	๑๗,๒๒๘.๐๐	งานสะพานและท่อเหลี่ยม
			๖.๐๐	ลบ.ม.	๙๐.๑๒	๕๕๑.๐๐	๑.๒๗๖๒	๑.๒๗๖๒	๖๙๐.๐๐	งานสะพานและท่อเหลี่ยม
					รวมรายการที่ ๓	๑๘๓,๐๙๐.๐๐	บาท		๒๓๓,๓๒๒.๐๐	
๔	งานป้องกันกัดเซาะ									
๔.๕	งานหินทิ้ง	ใช้สูตรค่า K ๒.๒	๕๓.๐๐	ลบ.ม.	๗๘๖.๙๗	๔๑,๗๐๙.๐๐	๑.๓๓๕๔	๑.๐๕๐๐	๕๕,๖๕๐.๐๐	งานชลประทาน (ปกติ)
					รวมรายการที่ ๔	๔๑,๗๐๙.๐๐	บาท		๕๕,๖๕๐.๐๐	
๕	งานท่อและอุปกรณ์									
๕.๒	ท่อ พี วี ซี ปลายเรียบ ขึ้น ๘.๕ - ขนาด Dia. ๔ นิ้ว -ท่อ ๑๐ องศา PVC ๔ นิ้ว -ท่อต่อตรง PVC ๔ นิ้ว -ท่อต่อ ๓ ทาง ๔ นิ้ว	ใช้สูตรค่า K ๕.๑.๓ ใช้สูตรค่า K ๕.๑.๓ ใช้สูตรค่า K ๕.๑.๓ ใช้สูตรค่า K ๕.๑.๓	๑,๗๘๐.๐๐ ๖.๐๐ ๓๓๙.๐๐ ๕.๐๐	ม. ชิ้น ชิ้น ชิ้น	๒๑๗.๒๕ ๒๑๘.๕๙ ๑๒๓.๘๘ ๕๕๐.๕๒	๓๘๘,๘๗๘.๐๐ ๑,๓๑๘.๐๐ ๔๑,๘๖๐.๐๐ ๒,๒๕๓.๐๐	๑.๓๓๕๔ ๑.๓๓๕๔ ๑.๓๓๕๔ ๑.๓๓๕๔	๒.๙๐ ๒.๙๓๐๐ ๒.๖๐ ๒.๖๐	๕๑๙,๑๐๐.๐๐ ๑,๗๕๘.๐๐ ๕๕,๕๙๖.๐๐ ๓,๐๕๐.๐๐	งานชลประทาน (ปกติ) งานชลประทาน (ปกติ) งานชลประทาน (ปกติ) งานชลประทาน (ปกติ)
๕.๗	งานท่อคอนกรีตเสริมเหล็ก - ขนาด Dia. ๐.๔ ม. - ขนาด Dia. ๐.๖ ม.		๙.๐๐ ๑๒.๐๐	ม. ม.	๗๕๑.๐๐ ๑,๑๐๔.๐๐	๖,๖๖๙.๐๐ ๑๓,๒๔๘.๐๐	๑.๓๓๕๔ ๑.๓๓๕๔	๙.๘๘๐๐ ๑,๔๗๔.๐๐	๘,๙๐๑.๐๐ ๑๗,๖๘๘.๐๐	งานชลประทาน (ปกติ) งานชลประทาน (ปกติ)
					รวมรายการที่ ๕	๕๕๔,๒๒๖.๐๐	บาท		๖๐๖,๐๔๘.๐๐	

สรุปราคากลางค่าก่อสร้างโครงการ สำนักงานทรัพยากรน้ำที่ ๒ กรมทรัพยากรน้ำ
ก่อสร้างระบบกระจายน้ำด้วยพลังงานแสงอาทิตย์สนับสนุนโครงการทหารพันธุ์ดีค่ายภูมิพลอันเนื่องมาจากพระราชดำริ ตำบลเขาพระงาม อำเภอเมืองลพบุรี จังหวัดลพบุรี

ครั้งที่	ลำดับที่	ชื่อที่ ๒ รายการ	ชื่อที่ ๓ สูตรค่า K	ชื่อที่ ๔ ปริมาณงาน	ชื่อที่ ๕ หน่วย	ชื่อที่ ๖ ค่างานต้นทุน ต่อหน่วย (บาท)	ชื่อที่ ๗ รวมทั้งสิ้น (บาท)	Factor F	ชื่อที่ ๘		หมายเหตุ
									ราคาต่อหน่วย	ราคากลาง	
	๖	งานอาคารประกอบ									
	๖.๒๓	งานโครงสร้างฐานรับแผง		๑.๐๐	แห่ง	๖๓,๓๐๑.๕๗	๖๓,๓๐๑.๐๐	๑.๒๗๖๒	๘๑,๓๐๖.๐๐	๘๑,๓๐๖.๐๐	งานสะพานและท่อเหลี่ยม
	๖.๒๔	งานโครงสร้างแผงโซลาร์เซลล์		๑.๐๐	แห่ง	๓๘,๙๑๙.๕๙	๓๘,๙๑๙.๐๐	๑.๒๗๖๒	๔๙,๖๖๙.๐๐	๔๙,๖๖๙.๐๐	งานสะพานและท่อเหลี่ยม
	๖.๒๕	งานรั้วแฉียงโซลาร์เซลล์		๑.๐๐	แห่ง	๒๗,๖๐๗.๙๙	๒๗,๖๐๗.๐๐	๑.๒๗๖๒	๓๕,๒๓๓.๐๐	๓๕,๒๓๓.๐๐	งานสะพานและท่อเหลี่ยม
	๖.๒๖	งานโครงสร้างฐานหลังสูง		๑.๐๐	แห่ง	๗๔,๔๙๗.๙๐	๗๔,๔๙๗.๐๐	๑.๒๗๖๒	๙๕,๐๗๔.๐๐	๙๕,๐๗๔.๐๐	งานสะพานและท่อเหลี่ยม
	๖.๒๗	งานประสานท่อภายในระบบ(จากแหล่งน้ำถึงบ่อนอกจากหลังสูง)		๑.๐๐	แห่ง	๑๒๓,๔๕๔.๖๓	๑๒๓,๔๕๔.๐๐	๑.๒๗๖๒	๑๕๗,๕๕๒.๐๐	๑๕๗,๕๕๒.๐๐	งานสะพานและท่อเหลี่ยม
	๖.๒๘	งานอาคารจุดเปลี่ยนน้ำ		๗.๐๐	แห่ง	๒,๒๑๔.๘๕	๑๕,๖๓๑.๐๐	๑.๒๗๖๒	๒๐,๖๗๑.๐๐	๒๐,๖๗๑.๐๐	งานสะพานและท่อเหลี่ยม
	๖.๓๐	อาคารจุดระบบอากาศ (ในเส้นท่อ (PVC)		๒.๐๐	แห่ง	๑๙,๔๗๘.๓๖	๓๘,๙๕๗.๐๐	๑.๒๗๖๒	๔๙,๓๑๖.๐๐	๔๙,๓๑๖.๐๐	งานสะพานและท่อเหลี่ยม
	๖.๓๑	งานแพนหลังกรรมงานชุดประสานท่อในแพ รวมชุดสังขีตแพพร้อมค่าขนส่ง		๑.๐๐	แห่ง	๑๕๐,๓๗๖.๗๑	๑๕๐,๓๗๖.๐๐	๑.๒๗๖๒	๑๙๑,๙๑๑.๐๐	๑๙๑,๙๑๑.๐๐	งานสะพานและท่อเหลี่ยม
	๖.๓๓	ท่อน้อยางตัวนอน		๓.๐๐	แห่ง	๑๘,๑๑๗.๐๐	๕๔,๓๕๑.๐๐	๑.๒๗๖๒	๖๙,๓๒๖.๐๐	๖๙,๓๒๖.๐๐	งานสะพานและท่อเหลี่ยม
	๗	งานระบบสูบน้ำ				รวมรายการที่ ๖	๕๘๗,๕๖๙.๐๐	บาท	๗๘๙,๘๕๗.๐๐	๗๘๙,๘๕๗.๐๐	
	๗.๕	เครื่องสูบน้ำ Vertical Multistage ชนิด ๕.๕ Kw. พร้อมค่าแรงประกอบติดตั้ง		๒.๐๐	ชุด	๒๕๕,๐๐๐.๐๐	๕๑๐,๐๐๐.๐๐	๑.๐๗๐๐	๒๗๒,๐๐๐.๐๐	๕๕๘,๐๐๐.๐๐	รวม Vat ๗%
	๗.๖	เครื่องแปลงกระแสไฟฟ้า สำหรับแปลงไฟฟ้า จากแผงเซลล์แสงอาทิตย์ ชนิด ๕.๕ Kw. พร้อมตู้ควบคุม และค่าแรงประกอบติดตั้ง		๒.๐๐	ชุด	๓๒๐,๐๐๐.๐๐	๖๔๐,๐๐๐.๐๐	๑.๐๗๐๐	๓๔๖,๐๐๐.๐๐	๖๘๖,๐๐๐.๐๐	รวม Vat ๗%
	๗.๗	แผงเซลล์แสงอาทิตย์ ชนิด Crystalline ขนาดไม่น้อยกว่า ๖๐๐ w รวม		๑๖.๐๐	แผง	๒๓,๑๐๐.๐๐	๓๖๙,๖๐๐.๐๐	๑.๐๗๐๐	๒๔,๕๐๐.๐๐	๓๙๖,๐๐๐.๐๐	รวม Vat ๗%
	๗.๘	ค่าแรงติดตั้งพร้อมสายไฟ		๑.๐๐	ชุด	๗๔๔,๖๐๐.๐๐	๗๔๔,๖๐๐.๐๐	๑.๐๗๐๐	๗๙๖,๐๐๐.๐๐	๑๒๖,๐๐๐.๐๐	รวม Vat ๗%
	๗.๙	งานไฟฟ้าสายส่งระบบแสงอาทิตย์ไม่น้อยกว่า ๓๐๐ วัตต์ พร้อมค่าขนส่ง ค่า		๒.๐๐	ชุด	๓๖,๙๐๐.๐๐	๗๓,๘๐๐.๐๐	๑.๐๗๐๐	๓๙,๕๐๐.๐๐	๑๑๓,๓๐๐.๐๐	รวม Vat ๗%
	๗.๑	ชุดกรองน้ํา ๒๐๐ ไมครอน พร้อมติดตั้ง รวมค่าแรงติดตั้งและค่าขนส่ง		๒.๐๐	ชุด	๑๒,๐๐๐.๐๐	๒๔,๐๐๐.๐๐	๑.๐๗๐๐	๒๕,๕๐๐.๐๐	๒๕,๕๐๐.๐๐	รวม Vat ๗%
	๘	งานติดตั้ง				รวมรายการที่ ๗	๒,๓๖๒,๐๐๐.๐๐	บาท	๒,๕๒๐,๔๘๐.๐๐	๒,๕๒๐,๔๘๐.๐๐	
	๘.๑	งานป้ายชื่อโครงการก่อสร้างระบบสูบน้ำ(ป้ายเหล็ก)		๑.๐๐	ชุด	๙,๓๖๐.๐๐	๙,๓๖๐.๐๐	๑.๒๗๖๒	๑๑,๙๕๕.๐๐	๑๑,๙๕๕.๐๐	งานสะพานและท่อเหลี่ยม
	๘.๒	งานป้ายแนะนำโครงการ		๑.๐๐	ชุด	๖,๕๕๐.๐๐	๖,๕๕๐.๐๐	๑.๒๗๖๒	๘,๓๘๖.๐๐	๘,๓๘๖.๐๐	งานสะพานและท่อเหลี่ยม
	หมายเหตุ	๑.งานติดตั้งให้สามารถเบิกจ่ายได้ไม่เกินร้อยละของค่าจ้างที่ก่อสร้างได้จริง				รวมรายการที่ ๘	๓,๘๗๙,๕๗๒.๐๐	บาท	๔,๑๘๘,๖๘๘.๐๐	๔,๑๘๘,๖๘๘.๐๐	บาท
		๒. กำหนดราคากลางเมื่อ วันที่ ๑๒ มีนาคม ๒๕๖๘				(สี่ล้านสี่แสนแปดพันแปดร้อยแปดสิบแปดบาทถ้วน)			๔,๑๘๘,๖๘๘.๐๐	๔,๑๘๘,๖๘๘.๐๐	บาท

เงินล่วงหน้าจ่าย ๑๕% ดอกเบี้ยเงินกู้ ๗%
 เงินประกันผลงานที่ ๐% ภาษีมูลค่าเพิ่ม (VAT) ๗%

(ลงชื่อ)..... ประธานกรรมการ
 (นายภาสกร คอนสาย)
 วิศวกรโยธาชำนาญงาน

(ลงชื่อ)..... กรรมการ
 (นายทศมาศ สุตะใจ)
 นายช่างโยธาชำนาญงาน

(ลงชื่อ)..... กรรมการ
 (นายบัณฑิต สิงทอง)
 นายช่างโยธาปฏิบัติงาน

อนุมัติ
 (นายพิสิทธิ์ ทัพย์โอสถ)
 ผู้อำนวยการกรม
 อธิบดีกรมทรัพยากรน้ำ

สรุปการประมาณราคาค่าอนุรักษ์ฟื้นฟูแหล่งน้ำ

โครงการก่อสร้างระบบกระจายน้ำด้วยพลังงานแสงอาทิตย์สนับสนุนโครงการทหารพันธุ์ดีค่ายภูมิพลอันเนื่องมาจากพระราชดำริ (จ้างเหมา)

ส่วนพัฒนาและฟื้นฟูแหล่งน้ำ

สำนักงานทรัพยากรน้ำที่ 2

กรมทรัพยากรน้ำ

ประเภทโครงการ ก่อสร้างระบบส่งน้ำ

รหัสโครงการลบ.12-3-001

ชื่อ ก่อสร้างระบบกระจายน้ำด้วยพลังงานแสงอาทิตย์สนับสนุนโครงการทหารพันธุ์ดีค่ายภูมิพลอันเนื่องมาจากพระราชดำริ

ตำบลเขาพระงาม อำเภอเมืองลพบุรี จังหวัดลพบุรี

แบบเลขที่ ลบ.12-3-001

วันที่ 12 มีนาคม 2568

ประมาณราคาตามแบบ ปร.4 จำนวน 5 หน้า

ลำดับที่	รายการ	ค่าวัสดุและค่าแรงงาน รวมเป็นเงิน (บาท)	FACTOR F	ค่าก่อสร้างทั้งหมด รวมเป็นเงิน (บาท)	ประเภทงาน
1	งานเตรียมพื้นที่	2,660	1.3354	3,552	งานชลประทาน (ปกติ)
2	งานดิน	227,318	1.3354	303,560	งานชลประทาน (ปกติ)
3	งานโครงสร้าง	183,090	1.2762	233,659	งานสะพานและท่อเหลี่ยม
4	งานป้องกันการกัดเซาะ	41,709	1.3354	55,698	งานชลประทาน (ปกติ)
5	งานท่อและอุปกรณ์	454,226	1.3354	606,573	งานชลประทาน (ปกติ)
6	งานอาคารประกอบ	587,569	1.2762	749,855	งานสะพานและท่อเหลี่ยม
7	งานระบบสูบน้ำ	2,362,000	1.0700	2,527,340	รวม Vat 7%
8	งานเบ็ดเตล็ด	15,900	1.2762	20,291	งานสะพานและท่อเหลี่ยม
9	ค่าใช้จ่ายพิเศษตามข้อกำหนดฯ				
สรุป	รวมค่าก่อสร้างเป็นเงินทั้งสิ้น	3,874,472		4,500,528	
	คิดเป็นเงินประมาณ			4,500,000	
	ตัวอักษร (สี่ล้านห้าแสนบาทถ้วน)				

เงื่อนไข

เงินล่วงหน้าจ่าย 15 %

ดอกเบี้ยเงินกู้ 7 ต่อปี

เงินประกันผลงานหัก 0 %

ค่าภาษีมูลค่าเพิ่ม (VAT) 7 %

หมายเหตุ : ใช้สำหรับการประมาณราคาค่าก่อสร้างของกรมทรัพยากรน้ำเท่านั้น

ประมาณการโดย

(นายบัณฑิต สิงห์ทอง)

นายช่างโยธาปฏิบัติงาน

ตรวจ

(นายชนกฤต บุญกาญจน์)

วิศวกรโยธาชำนาญการ

เสนอ

(นายสุวิรัตน์ พิพัฒน์กิจกุล)

ผู้อำนวยการส่วนพัฒนาและฟื้นฟูแหล่งน้ำ

เห็นชอบ

(นายพิสิทธิ์ ทิพย์ไอสถ)

ผู้อำนวยการสำนักงานทรัพยากรน้ำที่ 2

การประมาณราคาค่าก่อสร้างระบบส่งน้ำ ก่อสร้างระบบกระจายน้ำด้วยพลังงานแสงอาทิตย์สนับสนุนโครงการทหารพันธุ์ดีค่ายภูมิพลอันเนื่องมาจากพระราชดำริ

ลำดับที่	รายการ	จำนวน	หน่วย	ราคาวัสดุ+ค่าแรง		หมายเหตุ
				ราคาต่อหน่วย	จำนวนเงิน	
1. งานเตรียมพื้นที่						
1.1	งานลาดยาง		ตร.ม.			
1.2	งานลาดยางและล้มต้นไม้		ตร.ม.			
1.3	งานกำจัดวัชพืชด้วยมือ		ตัน			
1.4	งานสูบน้ำระหว่างงานก่อสร้าง					
	- กรณีเป็นงานขุดคลองผันน้ำ คิดเป็นงานดินขุดด้วยเครื่องจักร		ลบ.ม.			
	- กรณีเป็นงานดินถมชั่วคราว คิดเป็นงานดินถมบดอัดแน่น		ลบ.ม.			
	- งานเข็มพืดเหล็ก		ม.			
1.5	งานสูบน้ำระหว่างก่อสร้าง	3,500.00	ลบ.ม.	0.76	2,660	
รวมรายการที่ 1					2,660	บาท
2. งานดิน						
2.1	งานขุดเปิดหน้าดิน ระยะขนดิน 1 กม. (สภาพปกติ)		ลบ.ม.			
2.2	งานดินขุดด้วยแรงคน (สภาพปกติ)		ลบ.ม.			
2.3	งานดินขุดด้วยเครื่องจักร					
	- จุดทั้งคืน 1 ระยะขนดิน 1 กม. (สภาพปกติ)	5,550.00	ลบ.ม.	33.42	185,481	ใช้สูตรค่า K2.1
	- จุดทั้งคืน 2 ระยะขนดิน 2 กม. (สภาพปกติ)	300.00	ลบ.ม.	36.82	11,046	ใช้สูตรค่า K2.1
	- จุดทั้งคืน 3 ระยะขนดิน 3 กม. (สภาพปกติ)		ลบ.ม.			
	- จุดทั้งคืน 4 ระยะขนดิน 4 กม. (สภาพปกติ)		ลบ.ม.			
	- จุดทั้งคืน 5 ระยะขนดิน 5 กม. (สภาพปกติ)		ลบ.ม.			
2.4	งานดินขุดปาก (สภาพปกติ)		ลบ.ม.			
2.5	งานขุดลอกด้วยรถขุด (สภาพปกติ)		ลบ.ม.			
2.6	งานขุดลอกด้วยเรือขุด (สภาพปกติ)		ลบ.ม.			
2.7	งานระเบิดหินเป็นคลอง ที่นลตองกว้างน้อยกว่า 3.00 เมตรขึ้นไป ความลึกที่ระเบิด 2.00 - 3.50 เมตร		ลบ.ม.			
2.8	งานดินถมบดอัดแน่นด้วยแรงคน (สภาพแน่น)		ลบ.ม.			
2.9	งานดินถมบดอัดแน่นด้วยเครื่องจักรเบา		ลบ.ม.			
2.10	งานดินถมบดอัดแน่นจากดินขุด ระยะขนดิน 1 กม.					
	- ดินถมบดอัดแน่น 85 % (สภาพแน่น)		ลบ.ม.			
	- ดินถมบดอัดแน่น 95 % (สภาพแน่น)		-			
2.11	งานดินถมบดอัดแน่นจากบ่อดิน					
	- ดินถมบดอัดแน่น 85 % (สภาพแน่น)		-			
	- ดินถมบดอัดแน่น 95 % (สภาพแน่น)		-			
2.12	งานถูกรังบดอัดแน่น (สภาพแน่น)		ลบ.ม.			
2.13	งานหินคลุกบดอัดแน่น (สภาพแน่น)		ลบ.ม.			
2.14	งานดินขุดด้วยเครื่องจักร(ระบบกระจายน้ำ)					
	-งานดินขุดและถมกลับด้วยเครื่องจักร	716.00	ลบ.ม.	18.98	13,590	ใช้สูตรค่า K2.1
	-งานทรายรองพื้น	25.00	ลบ.ม.	688.04	17,201	ใช้สูตรค่า K2.1
2.15	งานทรายอัดแน่น (สภาพแน่น)		ลบ.ม.			
รวมรายการที่ 2					227,318	บาท

ลำดับที่	รายการ	จำนวน	หน่วย	ราคาวัสดุ+ค่าแรง		หมายเหตุ
				ราคาต่อหน่วย	จำนวนเงิน	
3. งานโครงสร้าง						
3.1	คอนกรีตโครงสร้าง ถ้ำลึงค์ 210 Ksc (Cylinder)	17.00	ลบ.ม.	3,350.40	56,957	ใช้สูตรค่า K4.5
3.2	งานคอนกรีตขยาย		ลบ.ม.			
3.3	งานคอนกรีตล้นปูนหินใหญ่		ลบ.ม.			
3.4	งานเหล็กเสริมคอนกรีต	301.00	กก.	31.12	9,367	ใช้สูตรค่า K4.4
3.5	งานนั่งร้านสะพานคอนกรีตหล่อในที่		ตร.ม.			
3.6	งานเสาเข็ม					
	-เสาเข็มอัดแรงสี่เหลี่ยมขนาด 0.30x0.30 ม.ความยาว 7 ม.		ม.			
	-เสาเข็มอัดแรงสี่เหลี่ยมขนาด 0.26x0.26 ม.ความยาว 6 ม.		ม.			
	-เสาเข็มอัดแรงสี่เหลี่ยมคันทันขนาด 0.22x0.22 ม.ความยาว 7 ม.	175.00	ม.	587.00	102,725	ใช้สูตรค่า K5.8.1
	-ค่าทดสอบเสาเข็มแบบ STATIC LOAD TEST		ตัน			
	-ค่าทดสอบเสาเข็มแบบ DYNAMIC LOAD TEST		ตัน			
	ค่าทดสอบการรับน้ำหนักบรรทุกของดิน	1.00	จุด	13,500.00	13,500	
3.7	งานรอยต่อคอนกรีต		ม.			
3.8	งานลดแรงคั้นน้ำ		จุด			
3.9	งานรื้อถอนโครงสร้าง คสล.	6.00	ลบ.ม.	90.12	541	
รวมรายการที่ 3					183,090	บาท

4. งานป้องกันกรัดกัดเซาะ						
4.1	งานคอนกรีตลาด ความหนาเฉลี่ย ม.		ตร.ม.			
4.2	งานหินเรียง		ลบ.ม.			
4.3	งานหินเรียงขนาแนว		ลบ.ม.			
4.4	งานหินก่อ		ลบ.ม.			
4.5	งานหินทิ้ง	53.00	ลบ.ม.	786.97	41,709	ใช้สูตรค่า K2.2
4.6	งานวัสดุกรอง		ลบ.ม.			
4.7	งานปลูกหญ้า		ตร.ม.			
4.8	งานกล่องกวดตาข่าย Gabion พร้อมหินเรียง					
	- กล่อง Gabion ขนาด 1.00 x 1.00 x หนา 0.50 ม.		ลบ.ม.			
	- กล่อง Gabion ขนาด 1.00 x 2.00 x หนา 0.50 ม.		ลบ.ม.			
	- กล่อง Gabion ขนาด 1.00 x 1.00 x หนา 1.00 ม.		ลบ.ม.			
	- กล่อง Gabion ขนาด 1.00 x 2.00 x หนา 1.00 ม.		ลบ.ม.			
4.9	งานกล่องกวดตาข่าย Mattress พร้อมหินเรียง					
	- กล่อง Mattress ขนาด 2.00 x 4.00 x หนา 0.30 ม.		ลบ.ม.			
	- กล่อง Mattress ขนาด 2.00 x 6.00 x หนา 0.30 ม.		ลบ.ม.			
4.10	งานแผ่นพลาสติก		ตร.ม.			
4.11	งานแผ่นใยสังเคราะห์แบบที่ 2		ตร.ม.			
4.12	งานท่อระบายน้ำ HDPE ขนาด 150 มม.		ม.			
4.13	งานแผ่นใยสังเคราะห์แบบที่ 1		ตร.ม.			
รวมรายการที่ 4					41,709	บาท

ลำดับที่	รายการ	จำนวน	หน่วย	ราคาวัสดุ+ค่าแรง		หมายเหตุ
				ราคาต่อหน่วย	จำนวนเงิน	
5. งานท่อและอุปกรณ์						
5.1	ท่อเหล็กอบสังกะสี (GSP.BS-M)					
	- ขนาด Dia. 0.5 นิ้ว		ม.			
	- ขนาด Dia. 1 นิ้ว		ม.			
	- ขนาด Dia. 1 นิ้ว		ม.			
	งานซื้อท่อเหล็กเหนียว แบบหน้างาน 2 ด้านมีน๊อตพร้อมยางกันซึม					
	-ซื้อต่อตรงเหล็ก 6 นิ้ว 6 นิ้ว		ชุด			
	-ซื้อเหล็ก 45 องศา 6 นิ้ว 6 นิ้ว		ชุด			
	-ซื้อเหล็ก 90 องศา 6 นิ้ว 6 นิ้ว		ชุด			
	-สามทาง 90 องศา 6 นิ้ว 6 นิ้ว		ชุด			
5.2	ท่อ พีวีซี ปลายเรียบ ชั้น 8.5					
	- ขนาด Dia. 4 นิ้ว	1,790.00	ม.	217.25	388,878	ใช้สูตรค่า K5.1.3
	- ขนาด Dia. 2 นิ้ว		ม.			
	- ขนาด Dia. 6 นิ้ว		ม.			
	ซื้อข้อต่อ PVC		-			
	-ซื้อ 90 องศา PVC 4 นิ้ว	6.00	ชิ้น	219.59	1,318	ใช้สูตรค่า K5.1.3
	-ท่อลดขนาด 6-4 นิ้ว 4 นิ้ว		ชิ้น			
	-ซื้อต่อตรง PVC 4 นิ้ว	339.00	ชิ้น	123.48	41,860	ใช้สูตรค่า K5.1.3
	-ซื้อต่อ 3 ทาง 4 นิ้ว	5.00	ชิ้น	450.52	2,253	ใช้สูตรค่า K5.1.3
	หน้าแปลน PVC 4 นิ้ว		ชิ้น			
5.3	ท่อเหล็กกล้าอะซีมติกชนิดไร้สนิม					
	- ขนาด Dia. 0.4 มม.		ม.			
	- ขนาด Dia. . มม.		ม.			
	- ขนาด Dia. 0.5 มม.		ม.			
5.4	งานท่อซีเมนตีโยทิน					
	- ขนาด Dia. 100 มม.		ม.			
	- ขนาด Dia. 150 มม.		ม.			
	- ขนาด Dia. 200 มม.		ม.			
	- ขนาด Dia. มม.		ม.			
5.5	งานท่อ HDPE ชั้น PN 6 (PE80)					
	- ขนาด Dia. 0 มม.		ม.			
	- ขนาด Dia. 0 มม.		ม.			
	- ขนาด Dia. 0 มม.		ม.			
	- ขนาด Dia. 0 มม.		ม.			
	- ขนาด Dia. 0 มม.		ม.			
	- ขนาด Dia. 560 มม.		ม.			
	-ซื้อข้อต่อ HDPE 0		-			
	ซื้อท่อ HDPE แบบ 3 ทาง 90 องศา 0 มม.		-			
	ซื้อท่อ HDPE 90 องศา 0 มม.		-			
	ซื้อท่อ HDPE PN6 Dia.280 x 160 มม. 0 มม.		-			
5.6	ท่อ HDPE ผนังทึบชั้น(ผนัง2ชั้น) ชนิดไม่มีเปลือกหุ้ม ผนังชั้นในสีดำ PE 100 PN 6 มอก.982-2556)					
	- ขนาด Dia. 160 มม.		ม.			
	- ขนาด Dia. 0 มม.		ม.			
	- ขนาด Dia. 0 มม.		ม.			
	- ขนาด Dia. มม.		ม.			
	- ขนาด Dia. มม.		ม.			
	- ขนาด Dia. 560 มม.		ม.			
5.7	งานท่อคอนกรีตเสริมเหล็ก					
	- ขนาด Dia. 0.4 ม.	9.00	ม.	741.00	6,669	ใช้สูตรค่า K3.5
	- ขนาด Dia. 0.6 ม.	12.00	ม.	1,104.00	13,248	ใช้สูตรค่า K4.1
	- ขนาด Dia. 1 ม.		ม.			
รวมรายการที่ 5					454,226	บาท

ลำดับที่	รายการ	จำนวน	หน่วย	ราคาวัสดุ+ค่าแรง		หมายเหตุ
				ราคาต่อหน่วย	จำนวนเงิน	
6. งานอาคารประกอบ						
6.1	ประตูน้ำเหล็กต่อมาตรฐาน มอก.256,มอก.382					
	- ชนิดลิ้นกตก้านไม้ยก ขนาด Dia. 0.35 ม.		ชุด			
	- ชนิดลิ้นกตก้านไม้ยก ขนาด Dia. 0.25 ม.		ชุด			
	- ชนิดลิ้นกตก้านไม้ยก ขนาด Dia. ม.		ชุด			
6.2	ประตูน้ำเหล็กถ่วงกันกลับ มอก.383					
	- ขนาด Dia. 0.15 ม.		ชุด			
	- ขนาด Dia. ม.		ชุด			
6.3	ประตูเหล็กถ่วงระบายอากาศ					
	- ขนาด Dia. 3 นิ้ว		ชุด			
	- ขนาด Dia. นิ้ว		ชุด			
6.4	ฝาต่อเหล็กหล่อพร้อมกรอบ (บานปิดท่อแบบกลมชนิดรับน้ำหนักเคียวพร้อมกรอบ)					
	- ขนาด Dia. 0.2 ม.		ชุด			
	- ขนาด Dia. ม.		ชุด			
6.5	บานประตูระบายน้ำแบบบานตรง (SLUICE GATE)					
	- ขนาด 2.00x2.00 ม.		ชุด			
6.6	บานประตูระบายน้ำแบบบานโค้ง (RADIAL GATE)					
	- ขนาด 2.00x3.00 ม.		ชุด			
6.7	เครื่องยกพร้อมเฟลา		-			
	- ขนาด		ชุด			
6.8	ชุดยกแบบกว้านสลิง		-			
	- ขนาด		ชุด			
6.9	อาคารสถานีสูบน้ำ					
6.10	อาคารระบายอากาศ ขนาด 25 มม.					
6.11	อาคารระบายอากาศ ขนาด 50 มม.					
6.12	อาคารระบายอากาศ ขนาด 75 มม. (ในเส้นท่อ HDPE)					
6.13	อาคารระบายอากาศ ขนาด 100 มม.					
6.14	อาคารระบายตะกอน แบบที่1 (ในเส้นท่อ HDPE)					
6.15	อาคารท่อแยก ขนาดท่อส่งน้ำสายหลัก 400 มม.					
6.16	อาคารจุดปล่อยน้ำ					
6.17	อาคารควบคุมพลังงานน้ำ ขนาด 400มม.					
6.18	บ่อสังเกต					
6.19	หลักบอกค่าระดับน้ำ					
6.20	หลักริมสันเขื่อน					
6.21	อาคารคลุมอาคารบังคับน้ำ					
6.23	งานโครงสร้างฐานรับแผง	1.00	แท่ง	63,709.57	63,710	
6.24	งานโครงสร้างแผงโซล่าเซลล์	1.00	แท่ง	38,919.59	38,920	
6.25	งานรับแผงโซล่าเซลล์	1.00	แท่ง	27,607.99	27,608	
6.26	งานโครงสร้างฐานทอดึงสูง	1.00	แท่ง	74,497.90	74,498	
6.27	งานประสานท่อภายในระบบ(จากแหล่งน้ำถึงท่อปล่อยออกจากห้องดึงสูง)	1.00	แท่ง	123,454.63	123,455	
6.28	อาคารระบายตะกอน (ในเส้นท่อ PVC)		แท่ง			
6.29	งานอาคารจุดปล่อยน้ำ	7.00	แท่ง	2,241.85	15,693	
6.30	อาคารจุดระบายอากาศ (ในเส้นท่อ PVC)	2.00	แท่ง	19,478.36	38,957	
6.31	รอกโซ่มือสาว ขนาด 3 ตัน ระยะยก 3 เมตร		แท่ง			
6.32	งานเทพเหล็กรวมงานชุดประสานท่อในแพ รวมชุดสลิงยึดแพพร้อมค่าขนส่ง	1.00	แท่ง	150,376.71	150,377	
6.33	ทุ่นท่อยางตัวนอน	3.00	แท่ง	18,117.00	54,351	
	-					
	-					
				รวมรายการที่ 6	587,569	บาท

ลำดับที่	รายการ	จำนวน	หน่วย	ราคาวัสดุ+ค่าแรง		หมายเหตุ
				ราคาต่อหน่วย	จำนวนเงิน	
7. งานระบบสูบน้ำ						
7.1	ท่อขงตัวหนอนขนาด 6 นิ้ว หน้าแปลน		ซुक			
7.2	Surge Valve Dia. 2 นิ้ว		ซुक			
7.3	Check Valve Dia. 6 นิ้ว		ซुक			
7.4	ท่อเหล็กเหนียวสามทางววยขนาด 6 นิ้ว ส่งน้ำจากเข้าตู้ตั้งเก็บน้ำ		ซुक			
7.5	เครื่องสูบน้ำ Vertical Multistage ชนิด 5.5 KW. พร้อมค่าแรงประกอบติดตั้ง	2.00	ซुक	255,000.00	510,000	
7.6	เครื่องแปลงกระแสไฟฟ้า สำหรับแปลงไฟฟ้า จากแผงเซลล์แสงอาทิตย์ ชนิด 5.5 Kw. พร้อมตู้ควบคุม และค่าแรงประกอบติดตั้ง	2.00	ซुक	320,000.00	640,000	
7.7	แผงเซลล์แสงอาทิตย์ ชนิด Crystalline ขนาดไม่น้อยกว่า 600 w รวมค่าแรงติดตั้งพร้อมสายไฟ	16.00	แผง	23,100.00	369,600	
7.8	งานดึงเก็บน้ำท่อถึงสูงแซมเป็ญ ขนาดความจุ 30 ลบ.ม. สูง 30 ม.รวมค่าแรงติดตั้งและค่าขนส่ง	1.00	ซुक	744,600.00	744,600	
7.9	งานไฟฟ้าส่องสว่างระบบแสงอาทิตย์ไม่น้อยกว่า 300 วัตต์ พร้อมค่าขนส่ง ค่าสายไฟและติดตั้งประกอบ	2.00	ซुक	36,900.00	73,800	
7.10	ชุดกรองเศษคร 120 ไมครอน พร้อมติดตั้ง รวมค่าแรงติดตั้งและค่าขนส่ง	2.00	ซुक	12,000.00	24,000	
7.11	งาน Air Valve เหล็กหล่อขนาด 25 มม.		ซुक			
7.12	สตีปเอ็น HDPE ขนาด 280 มม		ซुक			
7.13	ประตูน้ำเหล็กหล่อขนาด 6 นิ้ว		ซुक			
7.14	หัวกะโหลกอุดน้ำเหล็ก 10 นิ้ว		ซुक			
รวมรายการที่ 7					2,362,000	

8. งานเบ็ดเตล็ด						
8.1	งานป้ายชื่อโครงการก่อสร้างระบบส่งน้ำ(ป้ายเหล็ก)	1.00	ซुक	9,360.00	9,360	
8.2	งานป้ายแนะนำโครงการ	1.00	ซुक	6,540.00	6,540	
8.3	งานราวกันตก		เมตร			
8.4	งานป้ายเตือนพร้อมเสา		ซुक			
8.5	งานป้ายบังคับพร้อมเสา		ซुक			
8.6	งานตะแกรงกันสวะ		ม.			
8.7	แผ่นวัดระดับน้ำ		ซुक			
8.8	บานประตูเบบกันก้นบ ขนาด 1 ม.		-			
8.9	เครื่องกวาดแรงยก ขนาด 1250 กก.		-			
-	-		-			
รวมรายการที่ 8					15,900	บาท

ระยะขนส่งวัสดุ			
ระยะทางจากกรุงเทพฯถึงจังหวัด	180.00	กม.	ผิวทางประเภท ทางลาดยาง
ระยะทางจังหวัดถึงโครงการ	20.00	กม.	ผิวทางประเภท ทางลาดยาง / ทางลูกรัง
ราคาน้ำมันเบนซิน / ดีเซล (เฉลี่ย)	43.5 / 33.5	บาท/ลิตร	

สรุปงานจ้างเหมา			สรุปงานดิน		
จำนวนเครื่องจักร	1	ซुक	ดินขุดทั้งหมด	5,850	ลบม.
ระยะเวลาก่อสร้าง	120	วัน	นำไปถมได้	-	ลบม.
			เหลือดินขนทิ้ง	5,850	ลบม.

หมายเหตุ :

ราคานี้เป็นราคาโดยประมาณ ใช้ใน ส่วนกลางสำหรับขอจัดสรรงบประมาณเท่านั้น ความถูกต้องของปริมาณงาน และราคาค่าก่อสร้างสำหรับการจัดซื้อจัดจ้าง โครงการ ถือเป็นหน้าที่ความรับผิดชอบของคณะกรรมการกำหนดราคากลาง



บันทึกข้อความ

ส่วนราชการ สำนักงานทรัพยากรน้ำที่ ๒ ส่วนพัฒนาและฟื้นฟูแหล่งน้ำ โทร. ๐-๓๖๒๒-๕๒๔๑
ที่ ทส ๐๖๑๒.๓/๒๐๕ วันที่ ๑๒ มีนาคม ๒๕๖๘

เรื่อง ขออนุมัติราคากลางค่าก่อสร้างโครงการโอนเปลี่ยนแปลงเงินจัดสรรงบประมาณรายจ่ายประจำปี
งบประมาณ พ.ศ. ๒๕๖๘ ภายใต้แผนบูรณาการบริหารจัดการทรัพยากรน้ำ จำนวน ๑ โครงการ

เรียน อธิบดีกรมทรัพยากรน้ำ

คณะกรรมการกำหนดราคากลาง ได้จัดทำราคากลางก่อสร้างโครงการโอนเปลี่ยนแปลงเงิน
จัดสรรงบประมาณรายจ่ายประจำปีงบประมาณ พ.ศ. ๒๕๖๘ ภายใต้แผนบูรณาการบริหารจัดการทรัพยากรน้ำ
จำนวน ๑ โครงการ ภายใต้เงื่อนไข Factor F งานชลประทาน งานก่อสร้างทางงานก่อสร้างสะพานฯ และงาน
อาคาร เงินล่วงหน้าจ่าย ๑๕% เงินประกันผลงานหัก ๐% ดอกเบี้ยเงินกู้ ๗% ภาษีมูลค่าเพิ่ม (VAT) ๗% ตาม
รายละเอียดที่แนบมาพร้อมนี้ จำนวน ๑ โครงการ

๑. โครงการก่อสร้างระบบกระจายน้ำด้วยพลังงานแสงอาทิตย์สนับสนุนโครงการทหารพันธุ์ดี
ค่ายภูมิพล อันเนื่องมาจากพระราชดำริ ตำบลเขาพระงาม อำเภอเมืองลพบุรี จังหวัดลพบุรี เป็นเงิน
๔,๔๘๘,๖๘๘.๐๐ บาท ระยะเวลาการก่อสร้าง ๑๒๐ วัน

จึงเรียนมาเพื่อโปรดพิจารณาอนุมัติราคากลางเพื่อดำเนินการต่อไป

ลงชื่อ.....ประธานกรรมการกำหนดราคากลาง
(นายภาสกร คอนสาย)

ลงชื่อ.....กรรมการ
(นายทศมาศ สุดใจ)

ลงชื่อ.....กรรมการ
(นายบัณฑิต สิงห์ทอง)

เรียน อธิบดีกรมทรัพยากรน้ำ
เพื่อโปรดพิจารณา

๑๒๖

(นางประนอม ชีรัมย์)
หัวหน้าเจ้าหน้าที่

อนุมัติ

(นายพิสิทธิ์ ทิพย์ไอสถ)

ผู้อำนวยการสำนักงานทรัพยากรน้ำที่ ๒ ปฏิบัติราชการแทน
อธิบดีกรมทรัพยากรน้ำ



บันทึกข้อความ

ส่วนราชการ สำนักงานทรัพยากรน้ำที่ ๒ ส่วนพัฒนาและฟื้นฟูแหล่งน้ำ โทร. ๐-๓๖๒๒-๕๒๔๑

ที่ ทส ๐๖๑๒.๓/

วันที่ ๑๒ มีนาคม ๒๕๖๘

เรื่อง ขออนุมัติแบบแปลนและประมาณราคาค่าก่อสร้าง

เรียน อธิบดีกรมทรัพยากรน้ำ

๑. เรื่องเดิม

สำนักงานทรัพยากรน้ำที่ ๒ มีแผนงานโครงการโอนเปลี่ยนแปลงเงินจัดสรรงบประมาณรายจ่าย ประจำปีงบประมาณ พ.ศ. ๒๕๖๘ ภายใต้แผนบูรณาการบริหารจัดการทรัพยากรน้ำ โครงการก่อสร้างระบบกระจายน้ำด้วยพลังงานแสงอาทิตย์สนับสนุนโครงการทหารพันธุ์ดีค่ายภูมิพล อันเนื่องมาจากพระราชดำริ ตำบลเขาพระงาม อำเภอเมืองลพบุรี จังหวัดลพบุรี งบประมาณ ๔,๕๐๐,๐๐๐.๐๐ บาท (สี่ล้านห้าแสนบาทถ้วน)

๒. ข้อเท็จจริง

สำนักงานทรัพยากรน้ำที่ ๒ โดยส่วนพัฒนาและฟื้นฟูแหล่งน้ำ ได้จัดทำแบบแปลนและประมาณราคาแล้วเสร็จ จำนวน ๑ โครงการ คือ โครงการก่อสร้างระบบกระจายน้ำด้วยพลังงานแสงอาทิตย์สนับสนุนโครงการทหารพันธุ์ดีค่ายภูมิพล อันเนื่องมาจากพระราชดำริ ตำบลเขาพระงาม อำเภอเมืองลพบุรี จังหวัดลพบุรี งบประมาณ ๔,๕๐๐,๐๐๐.๐๐ บาท (สี่ล้านห้าแสนบาทถ้วน)

๓. ข้อยกเว้นและกฎหมาย

ตามคำสั่งกรมทรัพยากรน้ำ ที่ ๗๙/๒๕๖๘ ลงวันที่ ๔ กุมภาพันธ์ ๒๕๖๘ เรื่อง มอบอำนาจหน้าที่ในการสั่งการและปฏิบัติราชการแทนอธิบดีกรมทรัพยากรน้ำ ลำดับที่ ๗ เรื่อง การพัสดุ ข้อ (๗.๖) ได้มอบอำนาจให้ผู้ช่วยการสำนักงานทรัพยากรน้ำที่ ๑-๑๑ สั่งการ อนุมัติและดำเนินการกระบวนการที่เกี่ยวข้องกับการจัดซื้อจัดจ้าง งานจ้างที่ปรึกษา งานจ้างออกแบบและควบคุมงานก่อสร้างทุกวิธี ยกเว้นกรณีที่ใช้วิธีเฉพาะเจาะจงตามมาตรา ๕๖ (๒) (ค) (ง) (จ) และ(ข) ที่ไม่ได้ดำเนินการในเขตพัฒนาพิเศษเฉพาะกิจ (จังหวัดยะลา จังหวัดปัตตานี จังหวัดนราธิวาส จังหวัดสตูลและจังหวัดสงขลา เฉพาะอำเภอจะนะ อำเภอเทพา อำเภอนาทวี อำเภอสะบ้าย้อย) ที่ต้องได้รับอนุมัติหลักการก่อนดำเนินการ ภายในวงเงินงบประมาณครั้งละไม่เกิน ๑๐๐,๐๐๐,๐๐๐ บาท ภายใต้อำนาจของหัวหน้าหน่วยงานตามพระราชบัญญัติการจัดซื้อจัดจ้างและการบริหารพัสดุภาครัฐ พ.ศ. ๒๕๖๐ กฎกระทรวง ระเบียบ และประกาศที่ออกตามความในพระราชบัญญัติรวมถึงการทำสัญญา การบริหารสัญญาและการตรวจรับพัสดุการอุทธรณ์และการโอนสิทธิเรียกร้องในการรับเงิน รวมทั้งการปฏิบัติงาน

๔. ข้อเรียนเพื่อโปรดพิจารณา

จึงเรียนมาเพื่อโปรดพิจารณา หากเห็นชอบขอได้โปรด ลงนามอนุมัติ แบบแปลนและประมาณราคาค่าก่อสร้างที่เสนอมาพร้อมนี้

อนุมัติ
ลงนามแล้ว

(นายสุวิรัตน์ พิพัฒน์กิจกุล)

ผู้อำนวยการส่วนพัฒนาและฟื้นฟูแหล่งน้ำ

(นายพิสิทธิ์ ทิพย์ไอสถ)

ผู้ช่วยการสำนักงานทรัพยากรน้ำที่ ๒ ปฏิบัติราชการแทน

อธิบดีกรมทรัพยากรน้ำ

"No Gift Policy ทส. โปร่งใสและเป็นธรรม"